

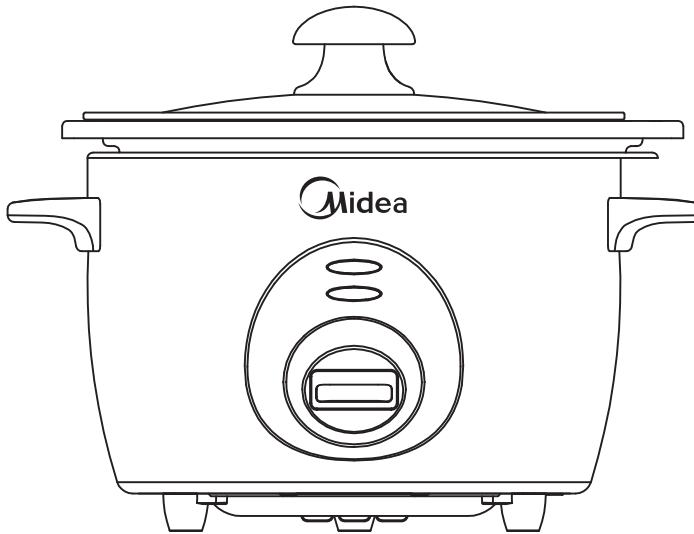

# Rice Cooker User's Manual

## Model: MG-GP15B



Thank you for purchasing the Midea electric rice cooker. Please read this User's Manual carefully before using and keep it in a good place for future reference. The product is subject to the physical, picture is for reference only.

# IMPORTANT SAFEGUARDS

**Read all the instructions carefully before using this appliance and keep them for future references.**



1. To reduce electric shock, risk of fire or injury, please read the operating instructions carefully before using the appliance for the first time and keep them for future reference.
2. Never immerse the appliance in water or other liquids.
3. Never operate the appliance if any cable or part has been damaged or malfunctioned.
4. Electrical appliance must be repaired by qualified electrical person only or the product must be disposed.
5. Please turn off and unplug the appliance before cleaning, maintenance or relocation, and whenever it is not in use.
6. This appliance is for household use only and please use suitable voltage and frequency.
7. Do not place any objects on the appliance.
8. Please put the power cord in the right place in order to avoid tripping the unit over.
9. This appliance is not intended for use by persons (including children) with reduced physical, sensory or mental capabilities, or lack of experience and knowledge, unless they have been given supervision or instruction concerning use of the appliance by a person responsible for their safety.
10. Children should be supervised to ensure that they do not play with the appliance.
11. When the supply cord is damaged, it must be replaced by the manufacturer, its service agent or similarly qualified persons in order to avoid a hazard.
12. The device should be installed at minimum distance of 10cm from the wall or other obstacles.
13. Do not use bug sprays or other flammable cleaners near the unit and keep away from any fire and heat sources.
14. This appliance is for household use only. Do not use outdoors.

**Note: To avoid any malfunction or damage, do not tilt or moving the unit during operation.**

## SAFEGUARDS

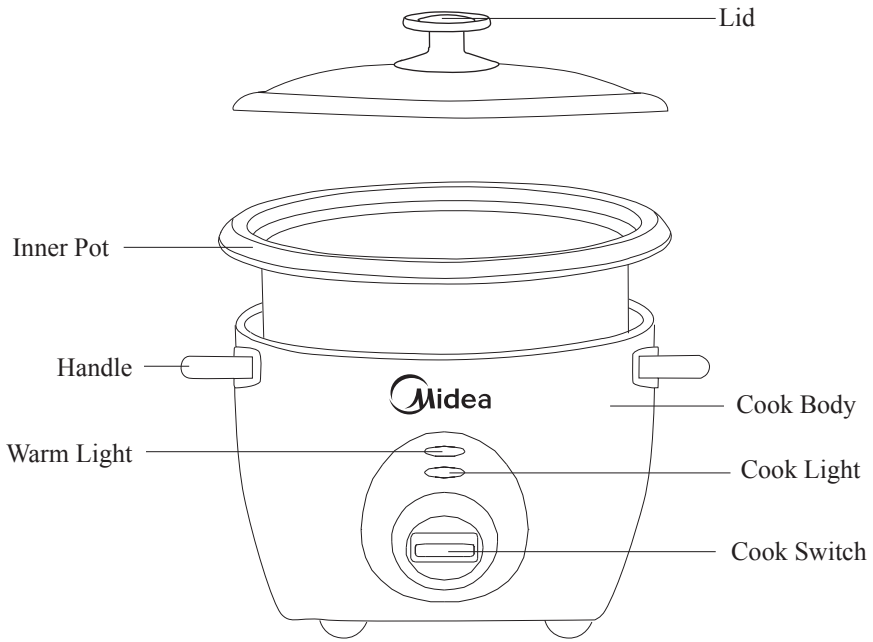
1. The power cord must be closely plugged into the wall outlet with earthing.
2. Always keep the cooker unplugged when not in use or without cooking pot.
3. Do not place the cooker on a wet or unstable place, or near a fire, heating range, if not, the cooker will deform or malfunction.
4. In order to avoid deforming, do not run the pot with hard objects, or heat the pot on other stove. Never use other container instead of pot to cook.
5. Do not cover the cooker with a cloth, this may warp or discolor the outer lid.
6. The steam vent is very hot during cooking, keep face and hands always from outer lid and steam vent.
7. To protect against electric shock, do not immerse the appliance and electric cord in water or any liquid, or do not allow any liquid to fall on the electric parts.
8. The power cord must be replaced by the appliance manufacturer when it is damaged.
9. This appliance is intended to be used in household and similar applications such as:
  - staff kitchen areas in shops, offices and other working environments;
  - farm houses;
  - by clients in hotels, motels and other residential type environments;
  - bed and breakfast type environments
10. Do not use this appliance for any other purpose but its intended use. Do not use in moving vehicles or boats. Do not use outdoors. Do not use on a sink drain board. Misuse may cause injury.
11. Do not operate the appliance without water, it may damage the heating element.
12. Warning! The heating element surface is subjected to residual heat after use.
13. Do not use attachments or accessories which are not recommended by the manufacturer. They may cause malfunction or injury.
14. The rice cooker should be operated a separate electrical circuit from other operating appliances. If the electrical circuit is overloaded with other appliances, the appliance may not operate properly.
15. Always make sure the outside of the inner cooking pot is dry prior to use. If the inner pot is returned to the cooker when wet, it may damage or cause the product to malfunction.
16. Rice should not be left in the inner pot with the "Keep-Warm" function on for more than 12 hrs.
17. This appliance is not intended to be operated by means of an external timer or a separate remote-control system.



Model	Power supply	Rated power (w)	Capacity (L)	Cooking method
MG-GP15B	220-240V ~ 50/60Hz	350-417W	1.5L	Direct heating
Accessories	<div style="display: flex; justify-content: space-around; align-items: center;"> <div style="text-align: center;"> <p>Spoon</p>  </div> <div style="text-align: center;"> <p>Measuring Cup</p>  </div> </div>			

## RICE COOKING PROCEDURE

1. Measure the desired amount of rice with the measuring cup supplied with this rice cooker. Rinse the rice several times until the water in the bowl shows relatively clear.

- One cup of rice weight 0.18L (About 150g)
- DO NOT rinse rice in the cooking pot, if the pot is used for washing rice, the fluorine-resin coating may be damaged or the bottom may be deformed which will result in poor conduction because it contacts with heating plate improperly.

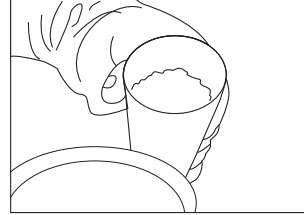

2. Put the rice into the cooking pot and water up to the level which corresponds to the measure of rice used.

- The line on the pot is water line. The right line corresponds to litres of rice, the left line corresponds to cups of rice.
- The water line on the cooking pot is standard, it can be adjusted depending on your taste.
- Pour one more cup water than water mark when cooking 8-10 cup South Asian rice to get the best performance.
- NEVER add water higher than the maximum water line.

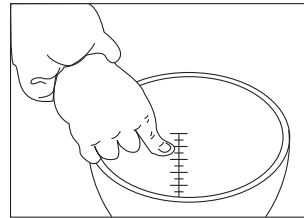

3. Wipe the water from the outside pot, install the pot into the cooker, turn it slightly from left to right, ensure that the pot contacts with the heating plate properly, level the rice inside the pot.

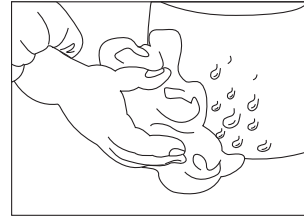

4. Press down the "cooking" switch. The rice is starting to cook. "Cook" Light will light up after plugging into socket, you must push down the "Cook" switch to start cooking. If the switch is not pushed, the "Warm" light will light up after 1-2 minutes, the cooker will be in keep warm function.

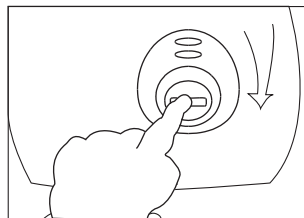

## RICE COOKING PROCEDURE

5. When the cooking is finished, the "cooking" switch will pop up and a click will be heard. At the same time, the cooking light will go out and the keep warm light will go on.

- After the cooking cycle ends, keep the lid closed for about 15 minutes. The rice can be cooked and vapored completely, it is more fluffy and tasty.
- After the rice is steamed, be sure to open the outer lid and to stir the rice well, the cooked rice is to be served immediately or to be kept warm automatically.

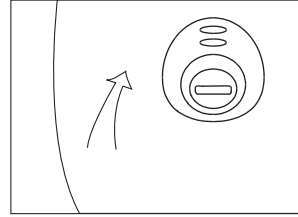

6. Food steaming. Put the amount of water into cooking pot. The amount of water varies according to the food and its quantity (DO NOT exceed the height of the steam tray).

- Install the steam tray into the pot and place food on the tray.
- Operate the cooker according to the 4, 5, 6 and above.
- When food steaming is finished, you must turn off the switch manually (push up). The cooker will automatically keep the food warm until serving.

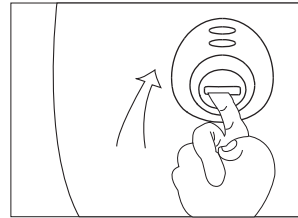

7. Unplug the cord before serving.

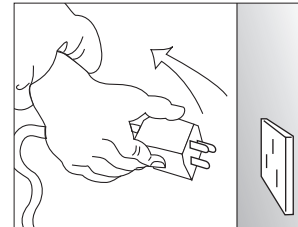

8. Only use the spoon supplied with this cooker. Do not use a metal scoop so as to avoid scratching the non-stick coating.

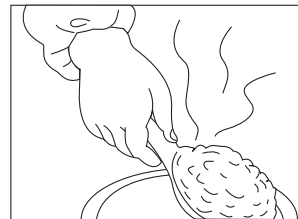

## SAFEGUARDS

1. The power cord must closely plugged into the wall outlet with earthing.
2. Always keep the cooker unplugged when not in use or without cooking pot.
3. Do not place the cooker on a wet or unstable place, or near a fire, heating range, if not, the cooker will deform or malfunction.
4. In order to avoid deforming, do not run the pot with hard objects, or heat the pot on other stove. Never use other container instead of pot to cook.
5. Do not cover the cooker with a cloth, this may warp or discolor the outer lid.
6. The steam vent is very hot during cooking, keep face and hands always from outer lid and steam vent.
7. To protect against electric shock, do not immerse the appliance and electric cord in water or any liquid, or do not allow any liquid to fall on the electric parts.
8. The power cord must be replaced by the appliance manufacturer when it is damaged.

## CARE AND MAINTENANCE

1. Wash the Cooking Pot and Steamer in warm and soapy water using a sponge or cloth and rinse with water properly, then wipe dry with cloth. Do not clean with abrasive brushes to avoid damaging the non-stick coating.
2. Rice grains or other residues may stick on the heating plate. To ensure a proper contact with the Cooking Pot, rub the grains/residues away from the heating plate with fine sandpaper (No.320), then wipe it with cloth again.

## CIRCUIT

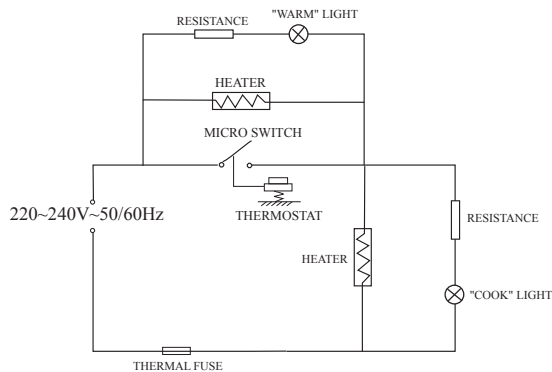

## TROUBLESHOOTING

No.	TROUBLES		CAUSES	REMEDY
1	The light is off.	Heating plate is not hot.	Cooker is not connected to power supply.	Check the switch, outlet, fuse, cord and connect it correctly.
		Heating plate is hot.	<ol style="list-style-type: none"> <li>1. The lights or resistances are loose.</li> <li>2. The light or resistance have broken down.</li> </ol>	<ol style="list-style-type: none"> <li>1. Connect it.</li> <li>2. Replace it.</li> </ol>
2	The light is on.	Heating plate is not hot.	<ol style="list-style-type: none"> <li>1. The wire is loose.</li> <li>2. Heating tube has broken down.</li> </ol>	<ol style="list-style-type: none"> <li>1. Fix it.</li> <li>2. Replace the heating plate.</li> </ol>
3	The rice is half-cooked or cooking time is too long.		<p>Cooking pot is not in contact with the thermostat properly.</p> <ol style="list-style-type: none"> <li>1. Cooking pot is deformed.</li> <li>2. Heating plate is deformed.</li> <li>3. The cooker pot is slanting to one side, other side is not touching the heating plate.</li> <li>4. Foreign matter left between cooking pot and heating plate.</li> </ol>	<ol style="list-style-type: none"> <li>1. Repair the cooking pot until contact with the thermostat properly. (Take it to an authorized service)</li> <li>2. When it is a little deformed, polish the heating plate with fine sand paper.</li> <li>3. Turn the cooking pot round slightly until it is fixed to the heating plate properly.</li> <li>4. Polish the foreign matter with fine sand paper.</li> </ol>
4	The rice is cooked brown.		<ol style="list-style-type: none"> <li>1. Switch button and its holder action are obstructed.</li> <li>2. The thermostat has malfunctioned.</li> </ol>	<ol style="list-style-type: none"> <li>1. Repair it.</li> <li>2. Replace it.</li> </ol>
5	Does not warm automatically.		The warm thermostat has malfunctioned	Replace it.



## استكشاف الأخطاء وإصلاحها

الرقم	المشكلات	الأسباب	الحل
1	لوحة التسخين ليست ساخنة.	حلة الطهي غير متصلة بمصدر الإمداد بالطاقة.	تحقق من المفتاح والمقبس والمنصهر والسلك وقم بتوصيلها بشكل صحيح.
	المصباح قيد إيقاف التشغيل.	1. المصابيح أو المقاومات مفكوكة. 2. المصباح أو المقاومة متعطلة.	1. وصلها. 2. استبدلها.
2	لوحة التسخين ليست ساخنة.	1. السلك مفكوك. 2. أنبوب التسخين متعطل.	1. أصلحه. 2. استبدل لوحة التسخين.
3	الأرز نصف مطهي أو وقت الطهي طويل للغاية.	وعاء الطهي لا يتلامس مع الترموستات بشكل صحيح. 1. وعاء الطهي مشوه. 2. لوحة تسخين مشوهة. 3. وعاء حلة الطهي مائلة إلى أحد الجانبين، والجانب الآخر غير ملامس للوحة التسخين. 4. يوجد شيء غريب بين وعاء الطهي ولوحة التسخين.	1. أصلح وعاء الطهي حتى يتلامس مع الترموستات بشكل صحيح. (أرسله إلى فني مركز خدمة مرخص) 2. عند وجود تشوه قليل، نظف لوحة التسخين باستخدام ورقة صنفرة ناعمة. 3. أدر وعاء الطهي قليلاً حتى يتم تثبيته على لوحة التسخين بشكل صحيح. 4. نظف الشيء الغريب باستخدام ورقة صنفرة ناعمة.
4	يتم حرق الأرز.	1. يتم إعاقة زر التشغيل وحامله. 2. تم تعطيل الترموستات.	1. أصلحه. 2. استبدلها.
5	لا يتم التسخين بشكل تلقائي.	تم تعطيل ترموستات التسخين	استبدلها.

## تعليمات الحماية

1. يجب توصيل سلك الطاقة بإحكام في مقيس الحائط المؤرض.
2. أبقِ حلة الطهي دائمًا غير متصلة بمصدر الإمداد بالطاقة عندما لا تكون قيد الاستخدام أو تكون بدون وعاء الطبخ.
3. لا تضع حلة الطبخ على سطح رطب أو غير مستقر، أو بالقرب من نار أو مصدر حرارة، إذا لم يتم اتباع ذلك، سنتشوه حلة الطهي أو تتعطل.
4. لتجنب تشوه حلة الطهي، لا تشغل الوعاء وهو يحتوي على أجسام صلبة، أو تسخن الوعاء على موقد آخر. لا تستخدم أبدًا وعاء آخر بخلاف وعاء حلة الطهي للطهي.
5. لا تقم بتغطية حلة الطهي باستخدام قطعة قماش، فقد يتسبب ذلك في تشوه أو تغيير شكل الغطاء الخارجي.
6. يكون مخرج البخار ساخن للغاية أثناء الطهي، لذا أبقِ وجهك ويديك بعيدًا عن الغطاء الخارجي ومخرج البخار.
7. للحماية من التعرض لصدمة كهربائية، لا تعمر الجهاز والسلك الكهربائي في الماء أو أي سائل، أو لا تترك أي سائل يسقط على الأجزاء الكهربائية.
8. يجب استبدال سلك الطاقة من قبل الشركة المصنعة للجهاز عندما يتلف.

## العناية والصيانة

1. اغسل وعاء الطهي وجهاز التبخير في ماء دافئ وصابون باستخدام إسفنجة أو قطعة قماش وأسطفه بالماء بشكل صحيح، ومن ثم امسحه بقطعة قماش جافة. لا تنظف الجهاز باستخدام فرش كاشطة لتجنب تلف الطبقة غير القابلة للالتصاق.
2. قد تلتصق حبوب الأرز أو البقايا الأخرى على لوحة التسخين. لضمان الملامسة السليمة مع وعاء الطهي، افرك الحبوب/البقايا بعيدًا عن لوحة التسخين باستخدام ورقة صنفرة ناعمة (رقم 320)، ومن ثم امسحها باستخدام قطعة قماش مرة أخرى.

## الدائرة الكهربائية

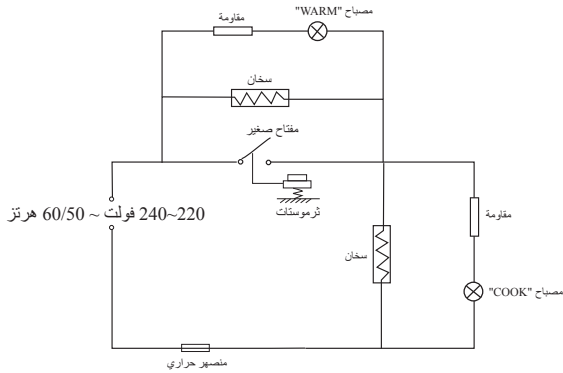

## إجراء طهي الأرز

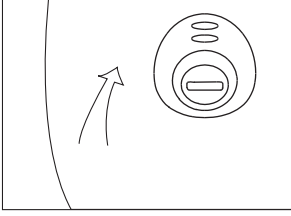

5. وعند الانتهاء من الطهي، "سير تفع مفتاح "cooking" وستسمع صوت طقطقة. وفي الوقت نفسه، سينطفئ مصباح "cooking" وسيضيء مصباح "keep warm".
- بعد انتهاء دورة الطهي، أبق الغطاء مغلقًا لمدة 15 دقيقة. يمكن طهي الأرز وتبخير الماء بالكامل، ويصبح أكثر رقة والذ.
  - بعد تبخير ماء الأرز، تأكد من فتح الغطاء الخارجي وتقليب الأرز جيدًا، ويجب تقديم الأرز المطهي على الفور أو سيتم الاحتفاظ به ساخنًا بشكل تلقائي.

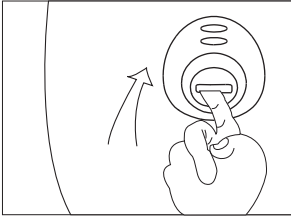

6. تبخير الطعام. ضع مقدار من الماء في وعاء الطهي. يختلف مقدار الماء وفقًا للطعام وكميته (لا تتجاوز ارتفاع علبه البخار).
- ركب علبه البخار داخل الوعاء وضع الطعام في العلبه.
  - شغل حلة الطهي وفقًا للخطوات 4 و5 و6 وما بعدها.
  - عند الانتهاء من تبخير الطعام، يجب إيقاف زر التشغيل يدويًا (ارفعه لأعلى). ستحافظ حلة الطهي على الطعام ساخنًا تلقائيًا حتى تقديمه.

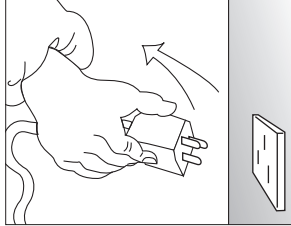

7. افصل السلك قبل التقديم.

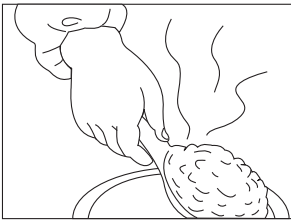

8. لا تستخدم سوى الملعقة المرفقة مع حلة الطهي هذه. لا تستخدم ملعقة معدنية لتجنب خدش الطبقة غير القابلة للانصاق.

## إجراء طهي الأرز

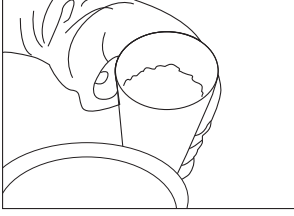

1. قم بقياس مقدار الأرز المطلوب باستخدام كوب القياس المتوفر مع حلة طهي الأرز. اشطف الأرز عدة مرات حتى يصبح الماء الموجود في الوعاء صافياً بشكل نسبي.
  - يزن كوب واحد من الأرز 0.18 لتر (حوالي 150 جرام)
  - لا تشطف الأرز في وعاء الطهي، حيث إذا استخدم وعاء الطهي في غسل الأرز، فقد يتلف طلاء راتنج الفلور أو قد يتشوه الجزء السفلي مما سيؤدي إلى سوء التوصيل نظراً لتلامسه مع لوحة التسخين بشكل غير صحيح.

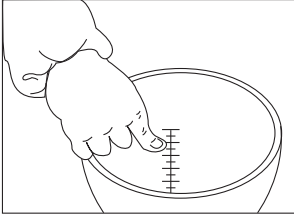

2. ضع الأرز في وعاء الطهي والماء حتى المستوى المتوافق مع قياس الأرز المستخدم.
  - الخط المرسوم على الوعاء هو خط الماء. يتوافق الخط الأيمن مع لترات الأرز، ويتوافق الخط الأيسر مع أكواب الأرز.
  - خط الماء الموجود على وعاء الطهي هو خط معياري، ويمكن ضبطه وفقاً لمذاقك.
  - اسكب كوباً إضافياً من الماء أعلى من علامة الماء عند طهي 8-10 أكواب من أرز جنوب آسيا للحصول على أفضل أداء.
  - لا تضيف أبداً ماء أعلى من خط الحد الأقصى للماء.



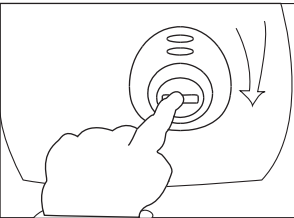

3. امسح الماء الموجود على الوعاء الخارجي، وركب الوعاء في حلة الطهي، ومن ثم أدره قليلاً من اليسار إلى اليمين، وتأكد من ملاصقة الوعاء للوحة التسخين بشكل صحيح، وتأكد من مستوى الأرز داخل الوعاء.

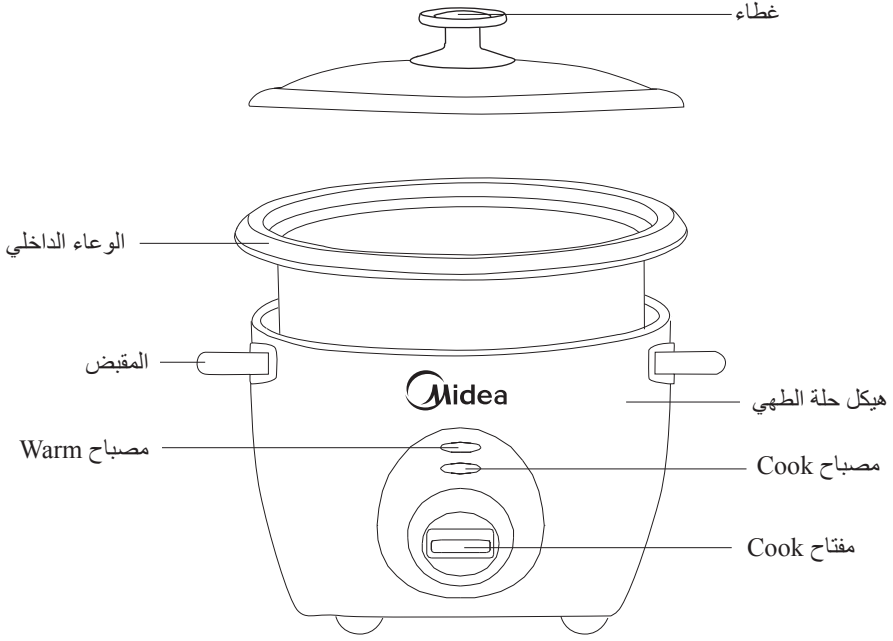

4. اضغط على مفتاح "cooking" لأسفل. يبدأ الأرز في الطهي. سيضيء مصباح "Cook" بعد التوصيل بالمقيس، يجب الضغط على المفتاح "Cook" لبدء الطهي. إذا لم يتم الضغط على المفتاح، فسيضيء مصباح "Warm" بعد دقيقة - دقيقتين، وستصبح حلة الطهي على وظيفة "keep warm".



طريقة الطهي	السعة (ل)	طاقة مقدره (واط)	مصدر الإمداد بالطاقة	الموديل
التسخين المباشر	1.5 لتر	417-350 وات	240-220 فولت ~ 60/50 هرتز	MG-GP15B
<p>كوب قياس</p>  <p>ملعقة</p> 				الملحقات

## تعليمات الحماية

1. يجب توصيل سلك الطاقة بإحكام في مقبس الحائط المأورض.
2. أبق حلقة الطهي دائماً غير متصلة بمصدر الإمداد بالطاقة عندما لا تكون قيد الاستخدام أو تكون بدون وعاء الطبخ.
3. لا تضع حلقة الطبخ على سطح رطب أو غير مستقر، أو بالقرب من نار أو مصدر حرارة، إذا لم يتم اتباع ذلك، ستتشوه حلقة الطهي أو تتعطل.
4. لتجنب تشوه حلقة الطهي، لا تشغل الوعاء وهو يحتوي على أجسام صلبة، أو تسخن الوعاء على موقد آخر. لا تستخدم أبداً وعاء آخر بخلاف وعاء حلقة الطهي للطهي.
5. لا تقم بتغطية حلقة الطهي باستخدام قطعة قماش، فقد يتسبب ذلك في تشوه أو تغيير شكل الغطاء الخارجي.
6. يكون مخرج البخار ساخن للغاية أثناء الطهي، لذا أبق وجهك ويديك بعيداً عن الغطاء الخارجي ومخرج البخار.
7. للحماية من التعرض لصدمة كهربائية، لا تغمر الجهاز والسلك الكهربائي في الماء أو أي سائل، أو لا تترك أي سائل يسقط على الأجزاء الكهربائية.
8. يجب استبدال سلك الطاقة من قبل الشركة المصنعة للجهاز عندما يتلف.
9. هذا الجهاز مُعد للاستخدام في التطبيقات المنزلية والتطبيقات المشابهة مثل:  
- المطاعم الموجودة في المتاجر، المكاتب وغيرها من بيئات العمل؛  
- المنازل الريفية؛  
- عن طريق العملاء في الفنادق، والموتيلات "الفنادق الصغيرة" وغيرها من البيئات السكنية من هذا النوع؛  
- بيئات العمل في الفنادق التي تقدم خدمة الإقامة ووجبات الإفطار
10. لا تستخدم هذا الجهاز لغرض بخلاف غرض الاستخدام المحدد. لا تستخدم الجهاز في مركبات متحركة أو قوارب. لا تستخدم الجهاز في الهواء الطلق. لا تستخدم الجهاز فوق سطح حوض التصريف. قد يتسبب سوء الاستخدام في حدوث إصابة.
11. لا تشغل الجهاز بدون ماء، فقد يتسبب ذلك في إتلاف عنصر التسخين.
12. تحذير! من المحتمل أن يُسبب سطح عنصر التسخين الحرارة المتبقية بعد الاستخدام.
13. لا تستخدم ملحقات أو مرفقات لا توصي بها الشركة المصنعة. حيث قد يتسبب ذلك في حدوث عطل أو التعرض للإصابة.
14. يجب تشغيل حلقة طهي الأرز باستخدام دائرة كهربائية منفصلة عن الأجهزة الأخرى قيد التشغيل. في حالة زيادة الحمل على الدائرة الكهربائية من خلال أجهزة أخرى، قد لا يعمل الجهاز بشكل صحيح.
15. تأكد دائماً من أن الجزء الخارجي من وعاء الطهي الداخلي جاف قبل الاستخدام. إذا تمت إعادة الوعاء الداخلي إلى حلقة الطهي وهو مبلل، قد يتعرض للتلف أو يتسبب في تعطل الجهاز.
16. لا يجب ترك الأرز في الوعاء الداخلي أثناء استخدام الوظيفة "Keep-Warm" لمدة تزيد عن 12 ساعة.
17. هذا الجهاز غير مخصص للتشغيل باستخدام مؤقت خارجي أو نظام تحكم عن بُعد منفصل.

## تعليمات الحماية الهامة

اقرأ هذه التعليمات بعناية قبل استخدام هذا الجهاز واحتفظ بها للرجوع إليها في المستقبل.

1. للحد من خطر التعرض لصدمة كهربائية، أو نشوب حريق، أو التعرض لإصابة، يرجى قراءة تعليمات التشغيل بعناية قبل استخدام الجهاز للمرة الأولى واحتفظ بها للرجوع إليها في المستقبل.
  2. لا تغمر أبداً الجهاز في الماء أو في سوائل أخرى.
  3. لا تشغل أبداً الجهاز في حالة تلف أي كبل أو جزء من الجهاز أو وجود عطل به.
  4. يجب إصلاح الجهاز الكهربائي من قبل فني كهربائي مؤهل فقط أو يجب التخلص من الجهاز.
  5. يرجى إيقاف تشغيل الجهاز وفصل موصل إمداد الطاقة الكهربائية الخاص به قبل التنظيف، الصيانة أو النقل عندما لا يكون قيد الاستخدام.
  6. هذا الجهاز مخصص للاستخدام المنزلي فقط ويرجى استخدام الجهد والتردد المناسب.
  7. لا تضع أي أغراض فوق الجهاز.
  8. يرجى وضع سلك الطاقة في المكان المناسب تفادياً للتعثر وانقلاب الجهاز.
  9. هذا الجهاز لم يتم تصميمه للاستخدام بواسطة الأشخاص (بما في ذلك الأطفال) الذين يعانون من نقص في قواهم الجسمية أو الحسية أو العقلية، أو الذين يفتقروا إلى الخبرة والمعرفة ما لم يتم إخضاعهم للإشراف أو إعطائهم تعليمات بخصوص استخدام الجهاز بواسطة الشخص المسؤول عن سلامتهم.
  10. يجب مراقبة الأطفال لضمان عدم عبثهم بالجهاز.
  11. إذا كان كبل إمداد الطاقة تالفاً، فإنه يجب أن يتم استبداله من قبل الشركة المُصنعة، أو وكيل الخدمة الخاص بالجهاز أو الأشخاص المؤهلين الآخرين، وذلك من أجل تجنب المخاطر.
  12. يجب تركيب الجهاز على بعد 10 سم على الأقل من الحائط أو العوائق الأخرى.
  13. لا تستخدم رشاشات الحشرات أو منظفات أخرى قابلة للاشتعال بالقرب من الجهاز وأبقه بعيداً عن أي نيران أو مصادر الحرارة.
  14. هذا الجهاز مُعد للاستخدام المنزلي فقط. لا تستخدم الجهاز في الهواء الطلق.
- ملحوظة:** لتجنب حدوث أي عطل أو تلف، لا تقم بإمالة الجهاز أو تحريكه أثناء تشغيله.



دليل مستخدم حلة طهي الأرز

الموديل: MG-GP15B

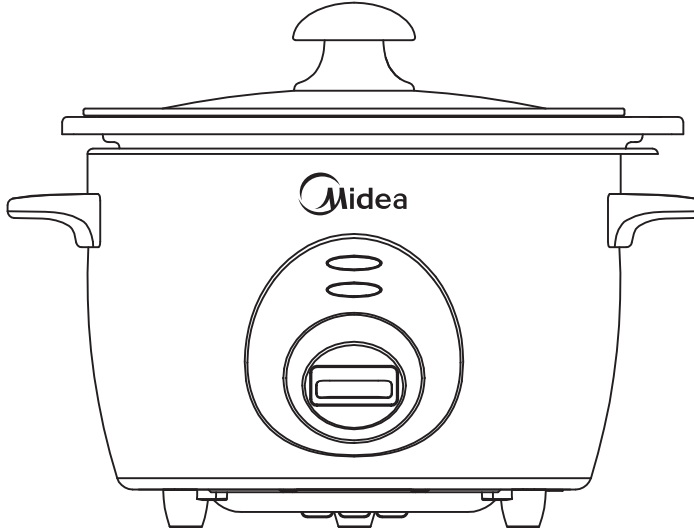

شكرًا لشرائك حلة طهي الأرز الكهربائية من شركة ميديا "Midea". يُرجى قراءة دليل المستخدم بعناية قبل الاستخدام والاحتفاظ به في مكان مناسب للرجوع إليه في المستقبل. قد يختلف المنتج الفعلي، حيث تستخدم الصورة كمرجع فقط.