

Mounting Dream

MD2210 INSTALLATION INSTRUCTION

Für die Installationsanweisungen auf Deutsch, siehe Seite 10~11.

Pour l'instruction en Français, veuillez vous reporter à la page 12~13.

Para las instrucciones de la instalación en Español, favor vea la página 14~15.

Per le Istruzioni in Italiano, vedi pagina 16~17.

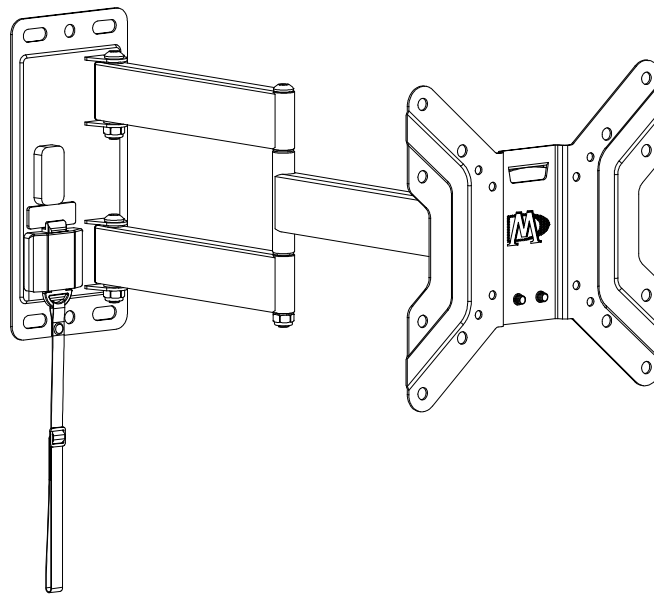

x3

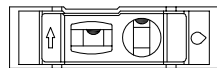

x1

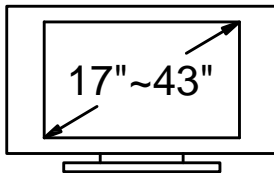

Max:200x200mm/8x8"

Min:75x75mm/3x3"

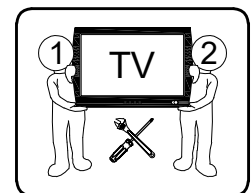

(B2)

Before getting started, let's make sure this mount is perfect for you!

1 Is your TV VESA equal to/greater than 75x75mm/3x3" and equal to/less than 200x200mm/8x8"?

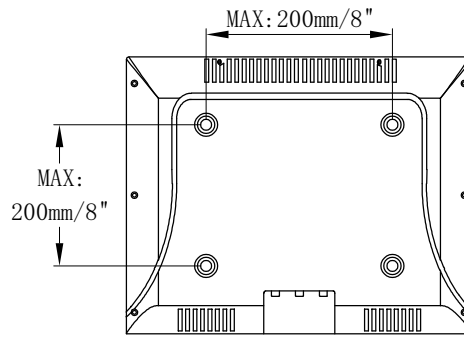

Yes --- Perfect!

No --- This mount is **NOT** compatible.

2 Does your TV (including accessories) weigh less than 44 LBS (20 KG)?



Yes --- Perfect!

No --- This mount is **NOT** compatible.

3 Where can you install this mount?

0.5"(12.7mm) thick or above wooden board

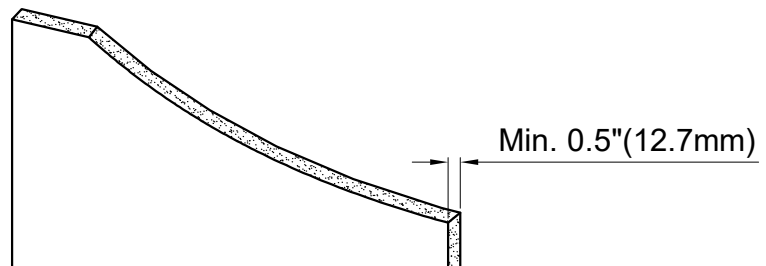

4 Installation Tools (Not Included)

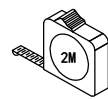

Band Tape
2m



Pencil



Screwdriver

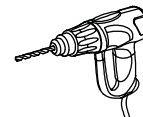

Electrodrill

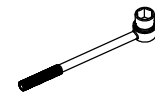

Socket Wrench
1/2"(13mm)



5/32"(4mm)
Wood Drill Bit

5 Safety Caution

Please read this instruction carefully before installation.

- The hardware provided in the package can only use in 0.5" thick or above wooden board installation on RV.
- The wall must be capable of supporting five times the weight of the TV and mount combined. According to the wall you're going to install, the structure of your RV may require additional reinforcement.
- Do not apply this product to any purpose not indicated by Mounting Dream.
- Make sure to stow the TV and fully lock the mount in place before your RV is moving.
- Incorrect installation may result in product damage or body injury. Mounting Dream shall bear no responsibility for any damage or injury resulted from incorrect installation, incorrect assembly or misuse.

STEP 1 Attach TV Plate to TV

Parts and Hardware

! WARNING: This product contains small items that could be a choking hazard if swallowed. Before starting assembly, verify all parts are included and undamaged.

NOTE: Not all hardware included will be used.

Allen Key

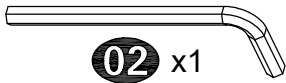

TV Screws

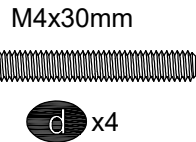
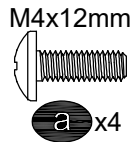

Spacers

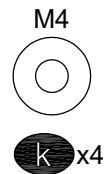
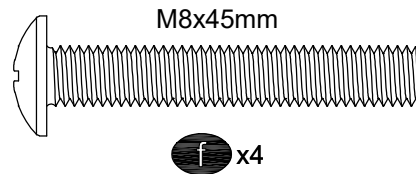
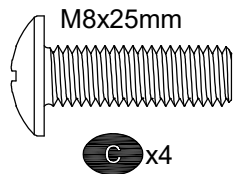
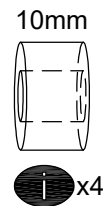
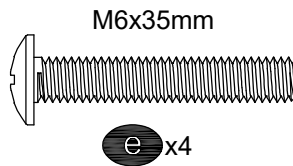
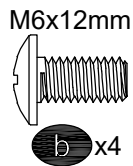
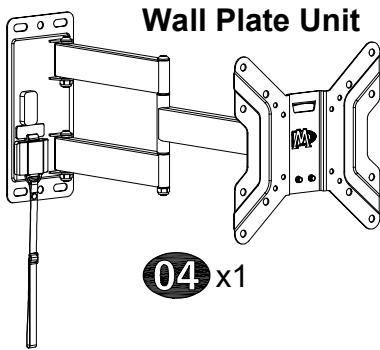
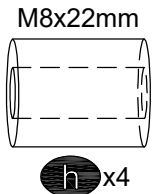
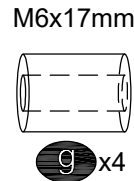

Washers

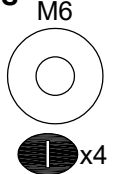

1-1 Disassemble Wall Plate Unit into Two Pieces

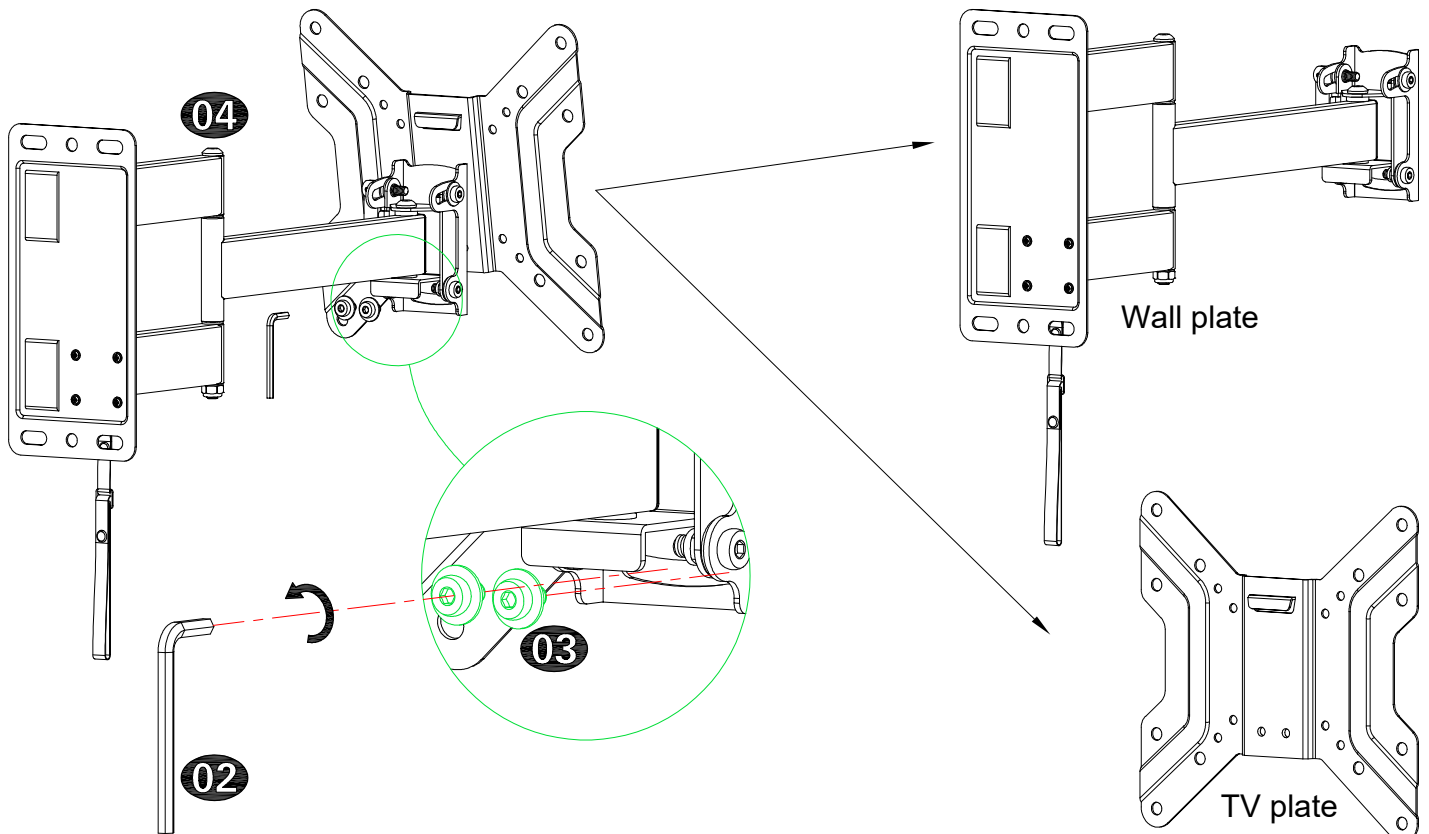

1-2 Choose Configuration

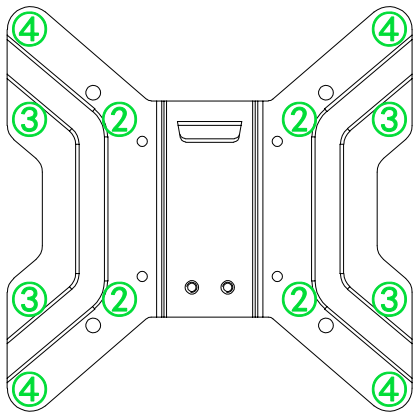
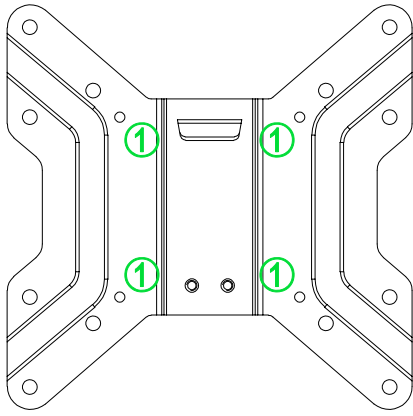

- ① 75mm x 75mm
- ② 100mm x 100mm
- ③ 200mm x 100mm
- ④ 200mm x 200mm

1-3 Select TV Screws

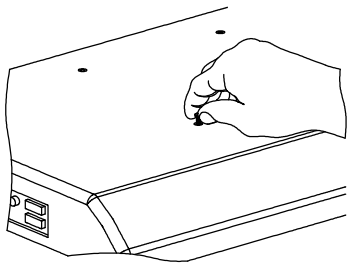

- M4 M6 M8
- ○ ○

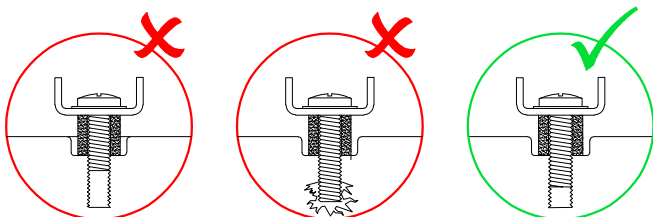
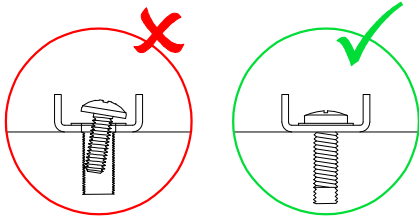

1-4 Need Spacer?

I No, go to PAGE 4 **I** for detailed combination.

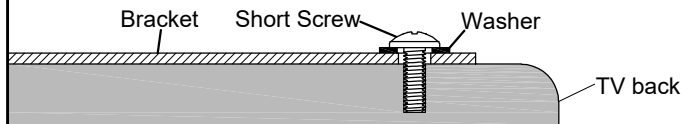

II Yes, go to PAGE 4 **II** for detailed combination.

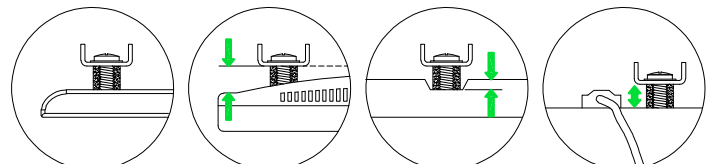
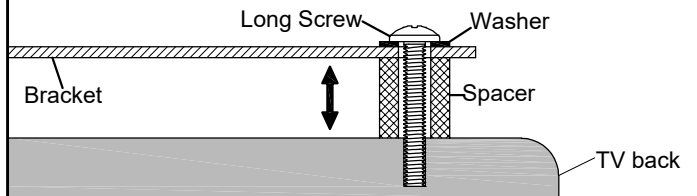

1-5 Attach TV Plate to TV Back

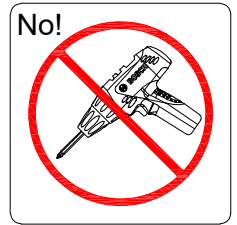
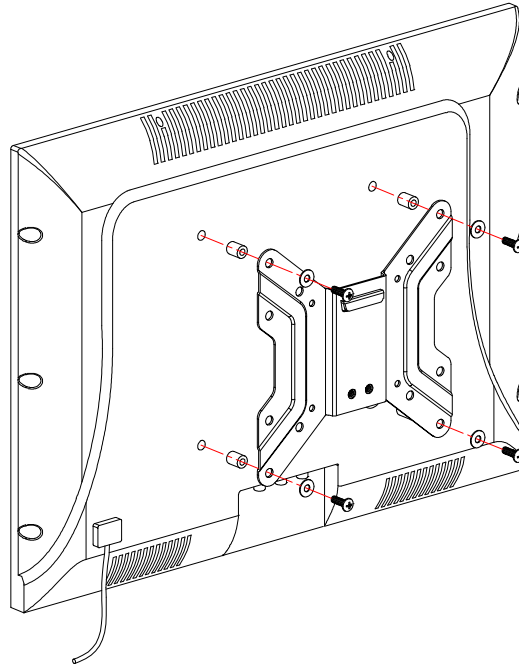

I Screw and washer

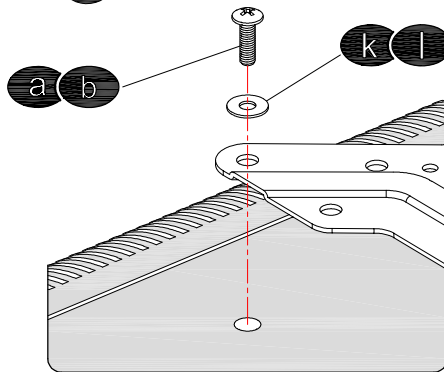

II Spacer(s), screw and washer

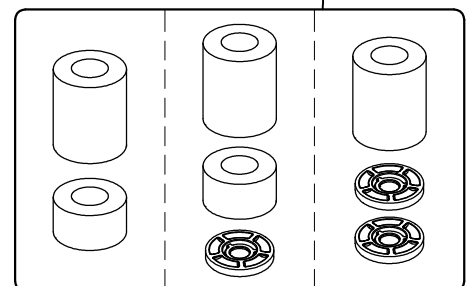
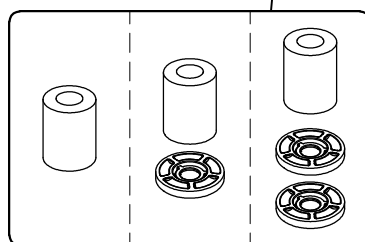
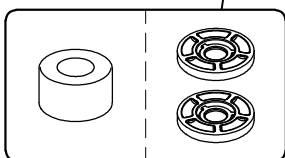
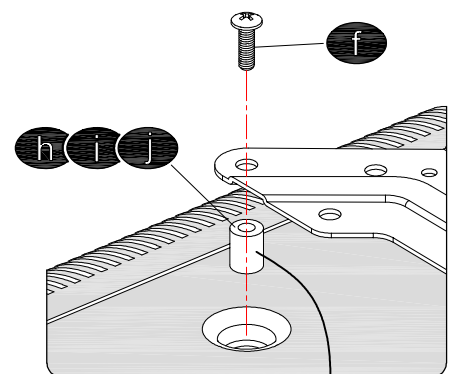
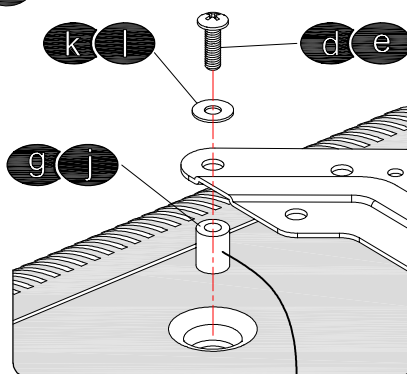
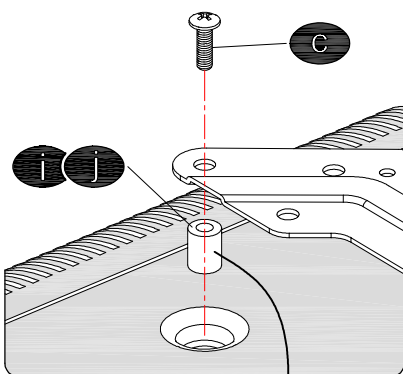

Tips: If you need to combine M6(e) or M8(c/f) screw with 2.5mm spacer(j), you have to remove the inner circle.

STEP 2 Attach Wall Plate to Wall

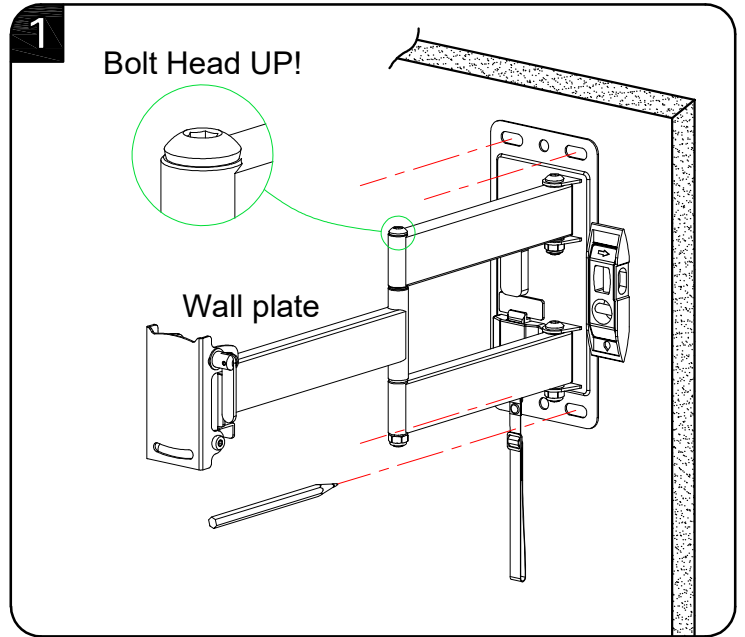
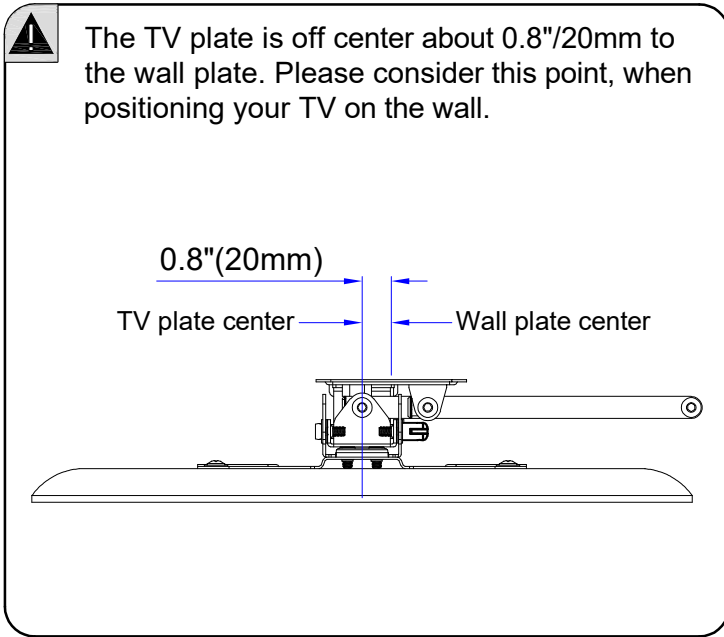
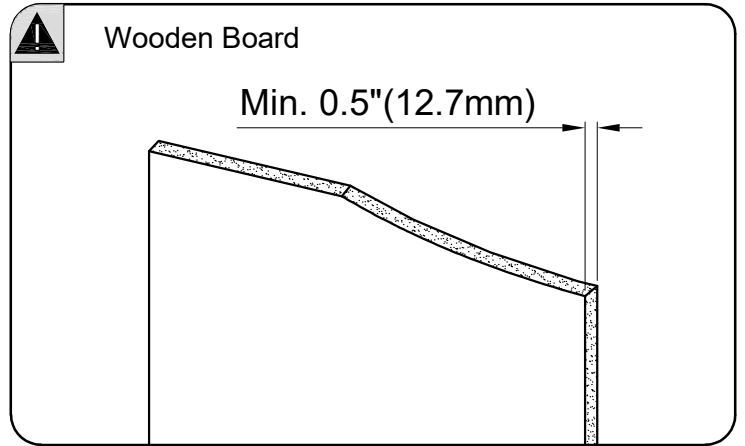
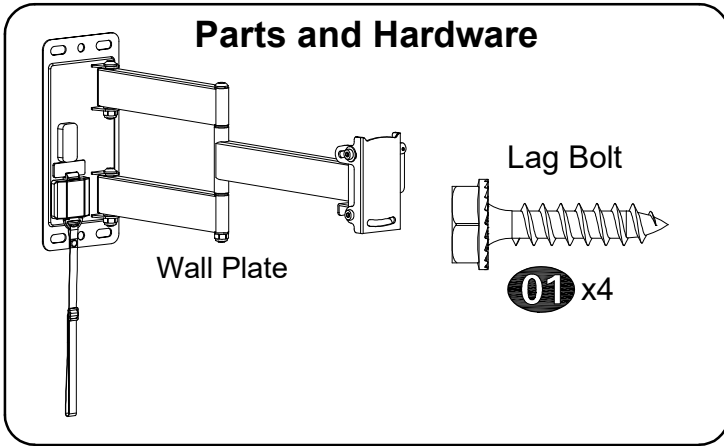

CAUTION: To avoid potential personal injury or property damage: All 4 lag bolts **01** MUST BE firmly tightened to prevent unwanted movement of the wall plate assembly. Ensure the wall plate assembly is securely fastened to the wall before continuing on to the next step.

To prevent the TV falling down, the Bolt Head Must Keep UP at this step!!

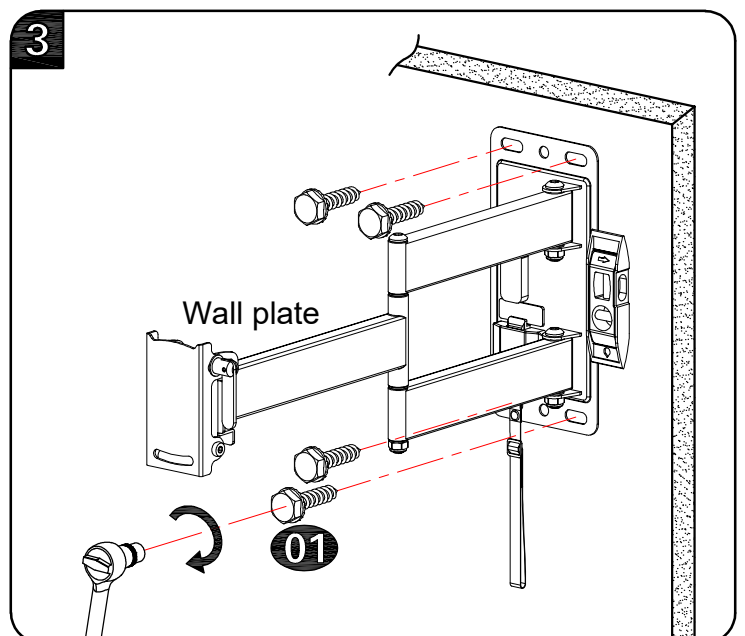
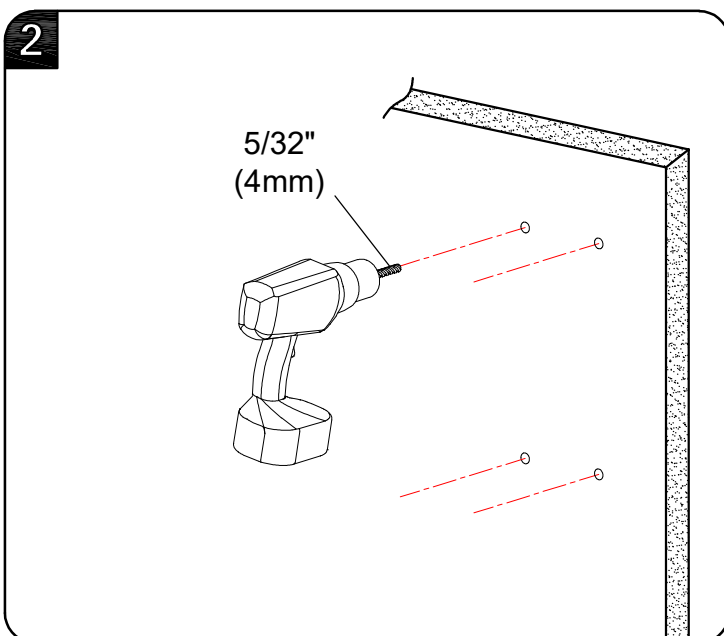

STEP 3 Hang and Secure TV to Wall Plate

Before hanging TV, please conduct "wall plate installation integrity test" first.

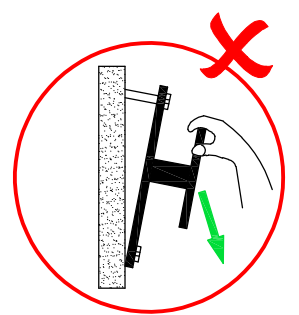
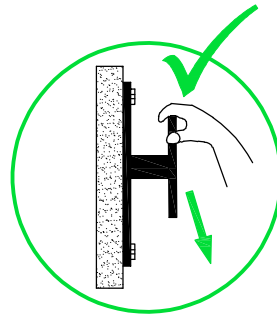
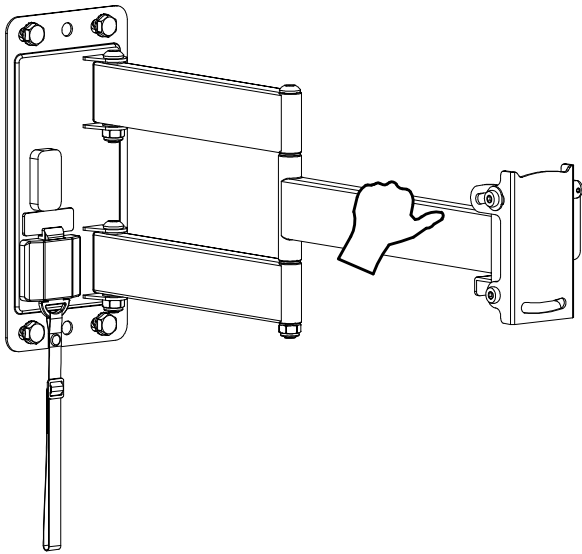

44 LBS (20 KG)

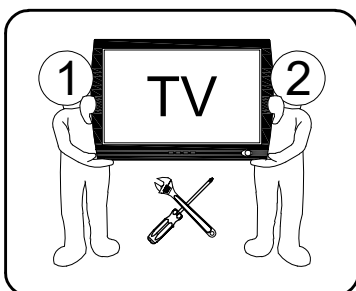
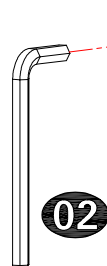
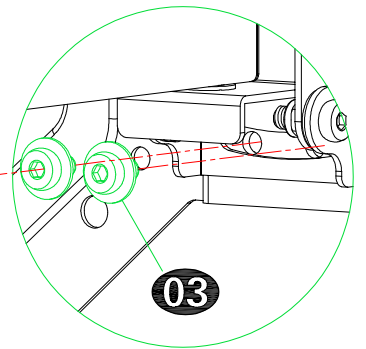
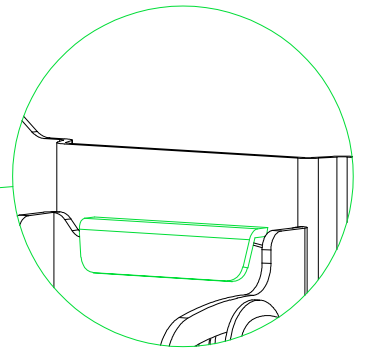
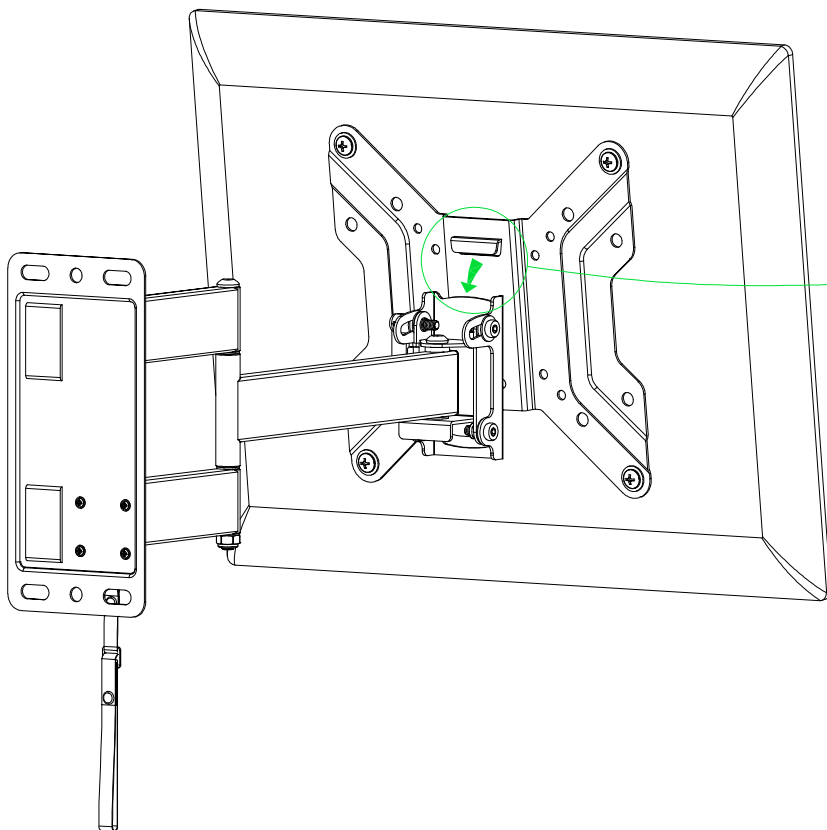

STEP 4 Adjustments

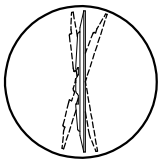

4-1 Tilting angle adjustment (+5°/-15°):

Loosen handle and tilting bolt, adjust TV to your desired position, then tighten handle and tilting bolt.

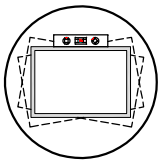
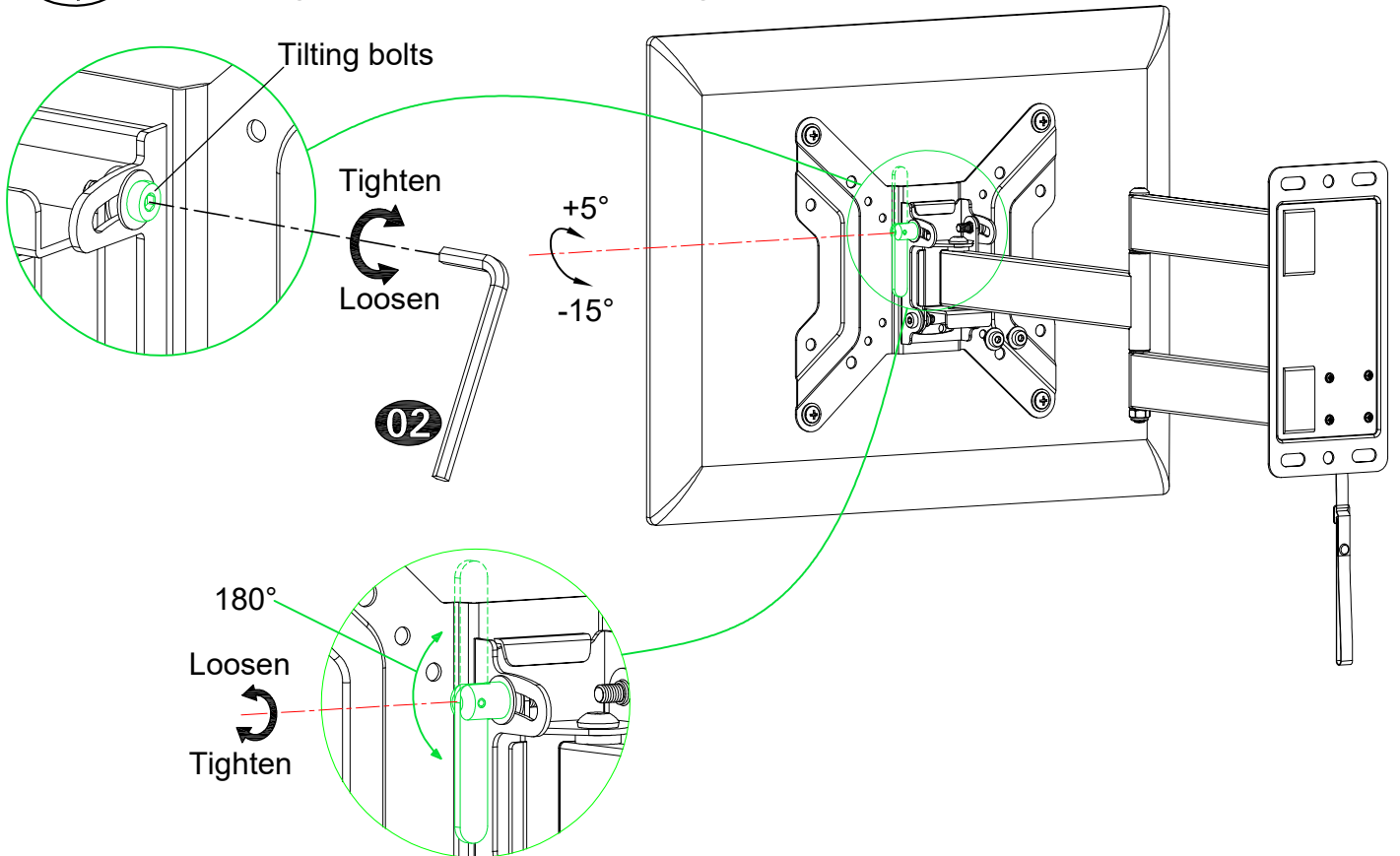

4-2 TV leveling adjustment ($\pm 5^\circ$):

Loosen 2 leveling bolts on the rear of TV plate by maximum 2 turns, adjust to level, and retighten to secure.

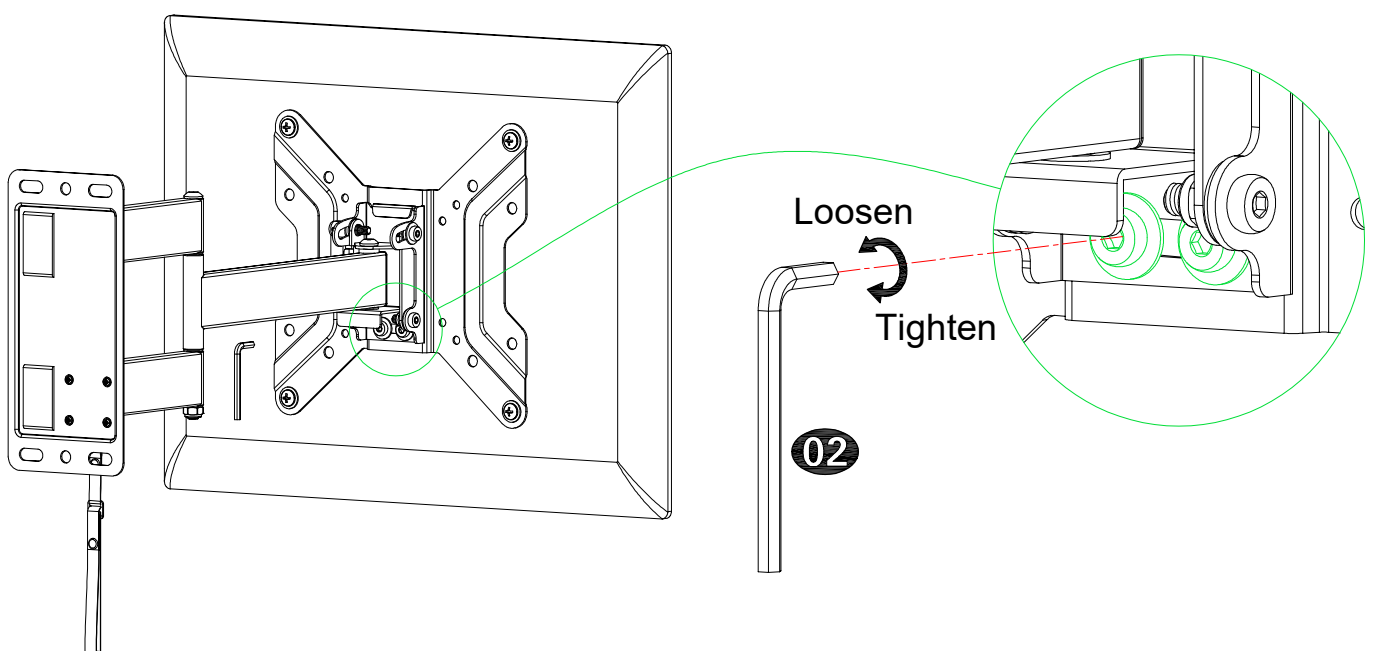

STEP 5 Lock TV in Place / Unlock

Lock

Push your TV to the wall. Pull down the strap and lock the TV plate to the wall plate.

⚠ Important ! Make sure to stow the TV and fully lock the mount in place before your RV moves.

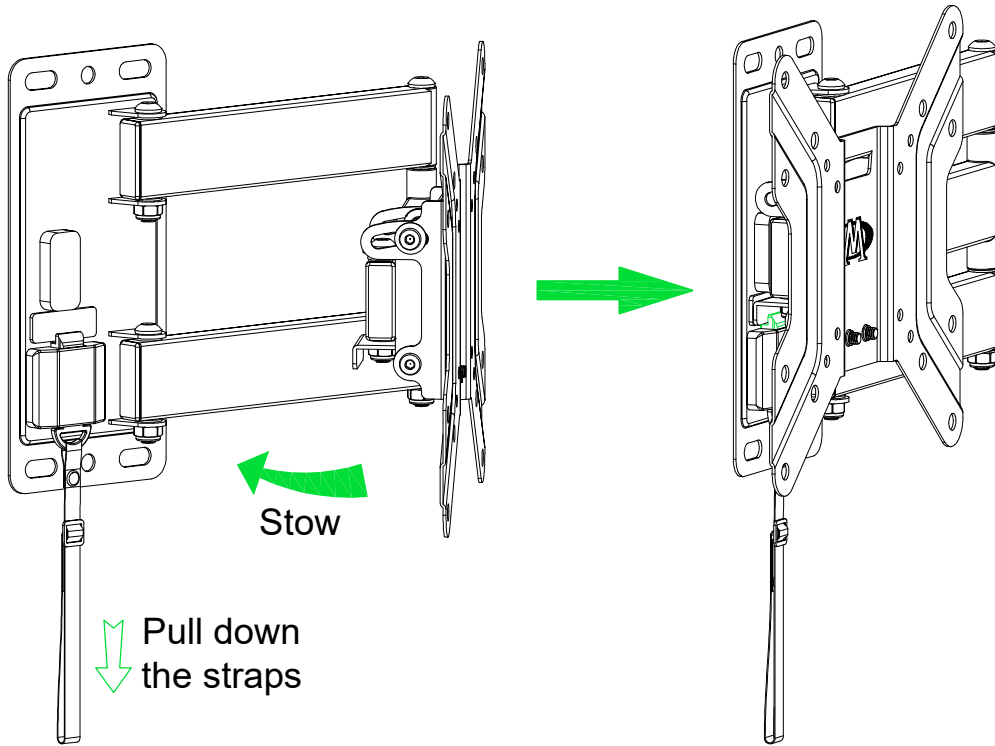

Unlock

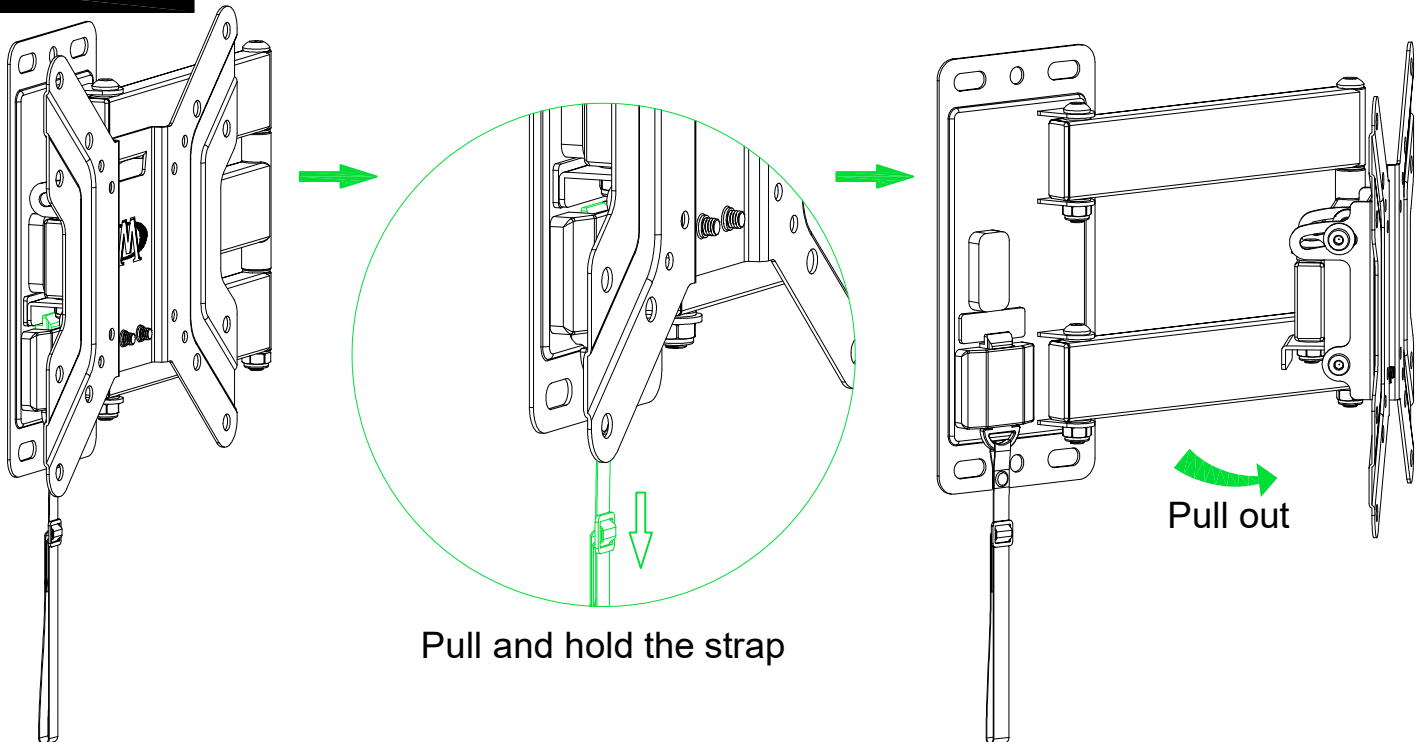

Vor der Installation bestätigen Sie bitte zuerst, ob diese Halterung für Ihr Fernsehapparat geeignet ist!

1 Ist der Abstand der Montagelöcher von Ihrem Fernsehapparat zwischen 75x75mm/3x3" und 200x200mm/8x8"?

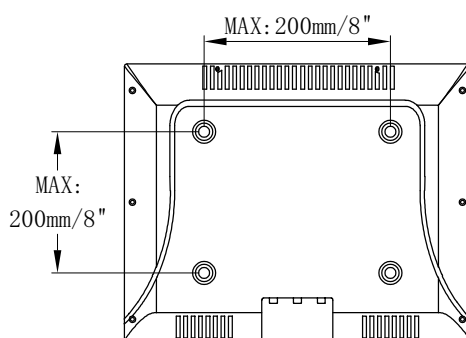

Ja - Perfekt!

Nein - Diese Halterung ist nicht geeignet!

2 Wiegt Ihr Fernsehapparat (inkl. Zubehör) weniger als 20 KG (44 LBS)?



Ja - Perfekt!

Nein - Diese Halterung ist nicht geeignet!

3 Wo kann man diese Halterung installieren?

Holzplatte mit Dicke von 12,7mm (0,5") oder mehr

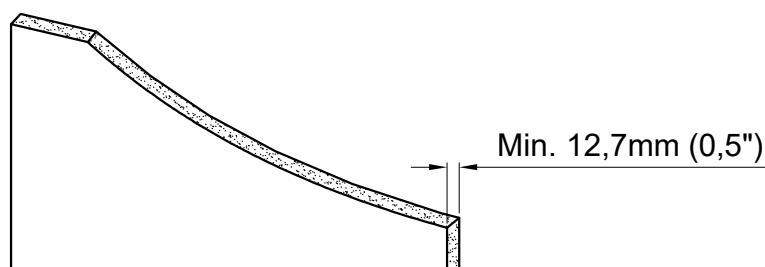

4 Werkzeuge für Installation (Nicht enthalten)

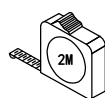

Bandmaß



Bleistift



Kreuzschlitzschraubendreher

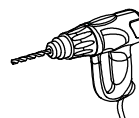

Elektrobóhrer



(13mm, 1/2")
Steckschlüssel



4mm (5/32")
Bohreinsatz
für Holz

5 Sicherheitshinweise

Bitte lesen Sie die Anweisungen sorgfältig vor der Installation durch.

- Die in diesem Produktpaket enthaltene Hardware darf nur für die Installation von Holzplatten mit einer Dicke von 12,7mm (0,5") oder mehr auf Wohnmobilen verwendet werden.
- Die Wand muss das Fünffache des Gesamtgewichts des Fernsehapparats und der Halterung tragen können. Je nach der Wand des Wohnmobils, die Sie installieren werden, wird eine zusätzliche Verstärkung von der Wandstruktur gebraucht.
- Verwenden Sie dieses Produkt nicht für einen anderen Zweck als speziell von Mounting Dream angegeben.
- Bevor sich Ihr Wohnmobil bewegt, bitte verstauen Sie den Fernseher und stellen Sie sicher, die Halterung vollständig in einer festen Position zu verriegeln.
- Unsachgemäße Montage dieses Produkts kann zu Verletzungen und zu den Beschädigungen an Ihrem Gerät führen. Mounting Dream haftet nicht für Schäden oder Verletzungen, die durch unsachgemäße Montage, unsachgemäßen Zusammenbau oder unsachgemäße Verwendung verursacht wurden.

Installationsanweisungen

⚠ Warnung: Dieses Produkt enthält kleine Teile, die beim Verschlucken zur Erstickungsgefahr führen können. Bevor Sie mit der Installation beginnen, überprüfen Sie bitte, ob alle Zubehörteile und Ersatzteile vollständig und unbeschädigt sind.

Hinweis: Es wird nicht das gesamte mitgelieferte Befestigungsmaterial verwendet.

Schritt 1 Befestigen Sie die TV-Platte am Fernseher Siehe Seite 2

Mitgelieferte Teile und Befestigungsmaterialien

1-1 Demontieren Sie die Wandplatte in zwei Teilen

1-2 Wählen Sie die Konfiguration aus

1-3 Wählen Sie Schrauben für den Fernseher aus

1-4 Abstandhalter?

I Wenn ja, siehe Seite 4, Kombination **I**.

II Wenn nein, siehe Seite 4, Kombination **II**.

1-5 Befestigen Sie die TV-Platte an der Rückseite des Fernsehers

Tipps: Bei der Verwendung von M6(e) / M8(c / f) Schrauben, wenn dabei ein Abstandhalter (j) von 2,5mm gleichzeitig gebraucht wird, entfernen Sie dabei bitte den eingebauten Ring.

Schritt 2 Befestigen Sie die Wandplatte an der Wand Siehe Seite 5

Mitgelieferte Teile und Befestigungsmaterialien

⚠ Vorsicht: Alle vier Sechskant-Holzschrauben **01** müssen festgezogen werden, um ein ungewolltes Verrutschen der Wandplatte zu verhindern. Achten Sie darauf, dass die Wandplatte sicher an der Wand befestigt ist, bevor Sie mit dem nächsten Schritt anfangen.

Um das Herunterfallen des Fernsehers zu verhindern, muss der Schraubenkopf in diesem Schritt nach oben zeigen!!

Tipps: Die TV-Platte befindet sich ca. 20mm außerhalb der Mitte der Wandplatte. Beachten Sie drauf, wenn Sie Ihren Fernseher an die Wand hängen.

Schritt 3 Hängen und befestigen Sie den Fernseher an der Wandplatte Siehe Seite 6

Bevor Sie den Fernseher an die Wandplatte hängen, führen Sie bitte eine Sicherheitsprüfung für die Montage der Wandplatte aus.

⚠ Vorsicht: Nachdem der Fernseher sicher an der Wandplatte aufgehängt wurde, ziehen Sie Sicherheitsschrauben **03** an mit Inbusschlüssel **02**, um sicherzustellen, dass keine Lockerheit auftritt.

* Aus Sicherheitsgründen wird dieser Schritt am besten von zwei Personen gemeinsam ausgeführt.

Schritt 4 Funktionseinstellung Siehe Seite 7

4-1 Neigungseinstellung (+5°/-15°)

Lösen Sie zuerst den Griff und die Neigungsschraube, stellen Sie dann das Fernsehgerät auf den gewünschten Winkel ein und ziehen Sie schließlich den Griff und die Neigungsschraube fest, um den Neigungswinkel zu fixieren.

4-2 Nivellierungseinstellung (+/-5°) Verwenden Sie einen Inbusschlüssel **02** und lösen Sie die zwei hinter der TV-Platte eingebetteten Nivellierschrauben (Nicht mehr als zwei Umdrehungen) gegen den Uhrzeigersinn, stellen Sie die TV-Platte ein und ziehen Sie die Schrauben mit einem Schraubenschlüssel im Uhrzeigersinn fest.

Schritt 5 Verriegeln Sie das Fernsehapparat in einer festen Position / Entriegeln

Verriegeln Siehe Seite 8

Drücken Sie Ihren Fernseher an die Wand. Ziehen Sie den Gurt herunter und verriegeln Sie die TV-Platte an der Wandplatte.

⚠ Wichtige Infos: Bevor sich Ihr Wohnmobil bewegt, bitte verstauen Sie den Fernseher und stellen Sie sicher, die Halterung vollständig in einer festen Position zu verriegeln.

Entriegeln Siehe Seite 8

Produktabmessung Siehe Seite 9

Avant l'installation, veuillez assurer que ce support est adapté à votre téléviseur ou pas !

1 Est-ce que la distance entre des trous de montage de votre téléviseur est plus de ou égale à 75x75mm/3x3" et moins de ou égale à 200x200mm/8x8" ?

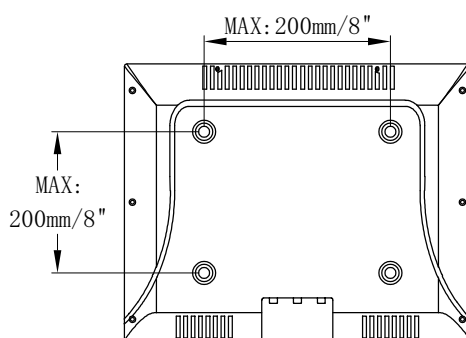

Oui - Parfait !

Non - Ce support ne vous convient pas !

2 Est-ce que votre téléviseur et des autres accessoires pèsent totalement moins de 20 KG (44 LBS) ?



Oui - Parfait !

Non - Ce support ne vous convient pas !

3 Où vous pouvez installer ce support ?

Les planches de 12,7mm (0,5") ou plus de 12,7mm (0,5") d'épaisseur.

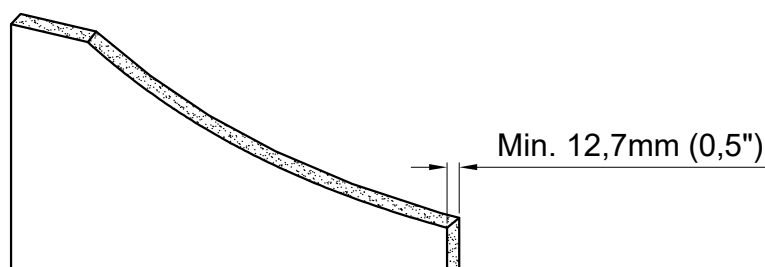

4 Outils d'installation (Pas inclus)

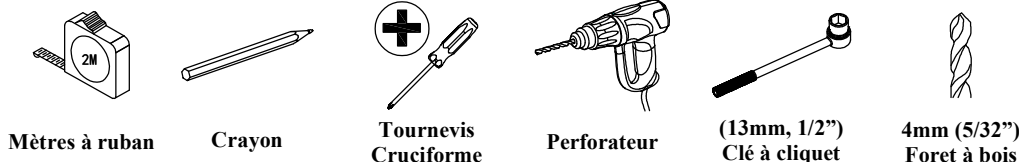

Mètres à ruban

Crayon

Tournevis
Cruciforme

Perforateur

(13mm, 1/2")
Clé à cliquet

4mm (5/32")
Foret à bois

5 Consignes de sécurité

Avant l'installation, veuillez attentivement lire ce mode d'emploi.

- Tous les accessoires qui est compris sur l'emballage de ce produit ne peuvent que être utilisée pour l'installation des planches (12,7mm ou plus de 12,7mm d'épaisseur) dans RV.
- La force portante du mur doit atteindre au moins cinq fois du poids total de votre téléviseur et du support. Selon le type du mur où vous voulez installer le support, il faudrait renforcer la structure du mur.
- N'utilisez pas ce produit pour des autres objectifs non désignés par Mounting Dream.
- Avant de démarrer votre RV, veuillez pousser la télé vers le mur en assurant que le téléviseur est bien verrouillé à sa position fixe.
- L'installation incorrecte causera le dommage matériel ou la blessure corporelle. Mounting Dream n'assumera aucune responsabilité pour le dommage et la blessure causés par l'installation incorrecte ou l'utilisation inadéquate.

Instruction d'installation

⚠ AVERTISSEMENT : Ce produit contient des petites pièces, en cas d'ingestion, des risques de suffocation y arrivera. Avant l'installation, veuillez vérifier que tous les accessoires et toutes les pièces sont complets et non défectueux.

ATTENTION : Les pièces fournies ne seront pas toutes utilisées durant l'installation.

Étape 1 Installer la plaque TV sur votre téléviseur Voir à la page 2

Pièces et accessoires

1-1 Désassembler la plaque murale en deux parties

1-2 Choisir la configuration

1-3 Choisir des vis de téléviseur

1-5 Installer la plaque TV à l'arrière de votre téléviseur

Remarque : Quand vous choisissez la vis M6(e) / M8(c / f) et l'entretoise (j) de 2,5mm est nécessaire, veuillez enlever la cerce interne.

1-4 Entretoises sont nécessaires ?

I Non, voir à la page 4, combinaison **I**.

II Oui, voir à la page 4, combinaison **II**.

Étape 2 Installer la plaque murale au mur Voir à la page 5

Pièces et accessoires

⚠ Attention : Tous les quatre boulons tire-fond **01** doivent être fermement serrés pour éviter le mouvement non souhaité de la plaque murale. Veuillez vérifier que la plaque murale est fixée sur le mur avant de passer à l'étape suivante.

Pour éviter que le téléviseur ne tombe, la tête du boulon doit faire face vers le haut !!

Conseils: Le téléviseur est décentré de 0,63"/16mm à la plaque murale. S'il vous plaît considérer ce point, quand positionnez votre téléviseur sur le mur.

Étape 3 Suspendre et fixer votre téléviseur sur la plaque murale Voir à la page 6

Avant de suspendre votre téléviseur sur la plaque murale, veuillez tester la fiabilité de l'installation de la plaque murale.

⚠ Après avoir suspendu votre téléviseur sur la plaque murale, veuillez bien serrer les vis de sécurité **03** à la clé hexagonale **02** pour assurer qu'elles sont fixes.

* Compte tenu de la sécurité, deux personnes sont nécessaires pour l'installation.

Étape 4 Ajustement de fonction Voir à la page 7

4-1 L'ajustement de l'angle d'inclinaison(+5°/-15°)

Tout d'abord, desserrer la poignée et la vis d'inclinaison, puis ajuster votre téléviseur à l'angle souhaitée, bien serrer la poignée et la vis d'inclinaison.

4-2 L'ajustement du niveau (+/-5°)

Desserrer à la clé hexagonale **02** les deux vis de niveau à l'arrière de la plaque TV(pas plus de deux tours), ajuster le niveau et puis serrer les vis.

Étape 5 Verrouiller votre téléviseur dans la position fixe / Déverrouiller

Verrouillage Voir à la page 8

Poussez votre téléviseur au mur. tirer la sangle et verrouillez la plaque TV sur la plaque murale.

⚠ Important: Avant de démarrer votre RV, veuillez pousser la télé vers le mur en assurant que le téléviseur est bien verrouillé à sa position fixe.

Déverrouillage Voir à la page 8

Dimensions de produit Voir à la page 9

Antes de comenzar a instalar este soporte mural para tv , favor confirme si es el adecuado para su televisor!

1 Los orificios posteriores de su televisor tienen una distancia mayor o igual a 75x75mm/3x3" y menor o igual a 200x200mm/8x8"?

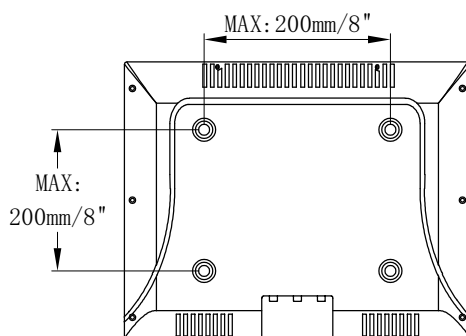

Si - Es el adecuado!

No - Este soporte no es el adecuado!

2 El peso de su televisor y los demás accesorios en total es menor a 20 KG (44 LBS) ?



Si - Es el adecuado!

No - Este soporte no es el adecuado!

3 Dónde puede instalar este soporte?

Pared de madera de 12,7mm (0,5") de grosor o más

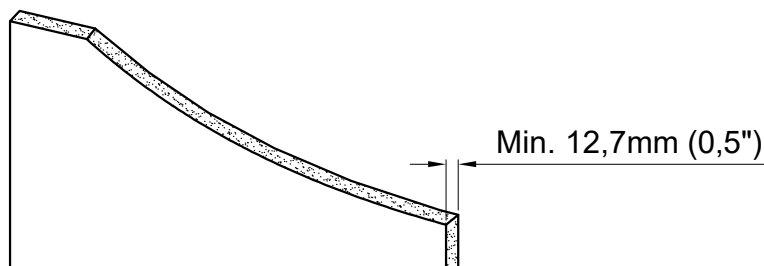

4 Herramientas necesarias para su instalación (No incluido)

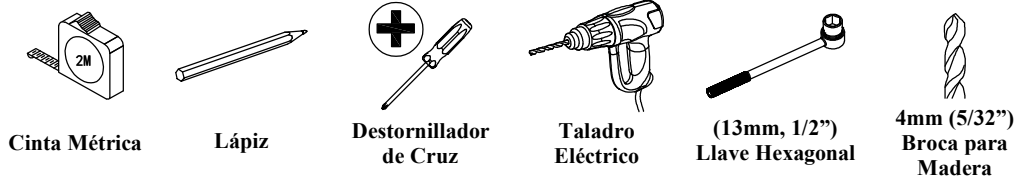

Cinta Métrica

Lápiz

Destornillador de Cruz

Taladro Eléctrico

(13mm, 1/2") Llave Hexagonal

4mm (5/32") Broca para Madera

Antes de la instalación favor de leer en detalle el manual de instrucciones.

5 Advertencias de seguridad

- Todas las piezas proporcionadas en la caja de este producto son solamente para ser usado en casas rodantes para su instalación en paredes de madera de 12,7mm (0.5") de grosor o más.
- La capacidad de soporte de la pared debe ser cinco veces más que el peso total del televisor y el soporte. De acuerdo a la pared de su casa rodante donde quiere hacer la instalación, y de acuerdo a su estructura quizás necesite algún refuerzo adicional.
- Favor NO utilizar el producto de Mounting Dream para otros usos no asignados.
- Antes que comience a mover su casa rodante, favor guarde el televisor y asegúrese de bloquear el soporte para que este sujeto en su lugar.
- La instalación incorrecta puede producir daños al producto o lesiones al usuario. Cualquier pérdida o daño debido por la mala instalación o uso indebido, Mounting Dream no asume ninguna responsabilidad.

Instrucciones paso a paso de su instalación

⚠ Advertencia: Este producto contiene piezas pequeñas, si por error se ingiere, puede provocar peligro de asfixia. Antes de comenzar la instalación, favor compruebe que todos los accesorios y piezas de repuesto estén completas y sin daño alguno.

Atención: No todas las piezas se utilizarán.

Paso 1 Instalar la placa de TV al televisor Ver página 2

Accesorios y piezas

1-1 La placa mural se divide en dos partes

1-2 Elige la configuración

1-3 Elegir los tornillos para el televisor

1-5 Instalar la placa de tv al televisor

Tips: Si necesita espaciadores de 2,5mm (j) combinados con tornillos de M6(e) / M8(c / f), favor retirar la argolla/anillo.

1-4 Necesito espaciadores?

I No necesito, favor ver la combinación **I** en la página 4.

II Necesito, favor ver la combinación **II** en la página 4.

Paso 2 Instalar la placa mural Ver página 5

Accesorios y piezas

⚠ Atención: Los cuatro tornillos **01** de cabeza hexagonal deben apretarse firmemente, para evitar que la placa mural en la pared se mueva. Favor de asegurarse que quede firmemente estable en la pared para poder continuar con los siguientes pasos de su instalación.

Para prevenir que el televisor se caiga, durante este paso, la cabeza del tornillo debe ir hacia arriba!!

Consejos: La placa del televisor está descentrada a unos 0,8"/20mm de la placa de la pared. Tenga en cuenta este punto cuando coloque su televisor en la pared.

Paso 3 Colgar y sujetar del televisor a la placa mural Ver página 6

Antes de colgar el televisor en la placa mural, favor realizar una prueba de confiabilidad a la instalación.

⚠ Atención: Después de colgar el televisor en el soporte mural, favor use una llave hexagonal **02** para apretar los tornillos **03** de seguridad, asegurando que no haya ningún afloje.

* Por razones de seguridad, para concluir este paso es mejor hacerlo en compañía de otra persona.

Paso 4 Funciones de regulación Ver página 7

4-1 Regulación del ángulo de inclinación (+5°/-15°)

Primero afloje la manilla y el tornillo de inclinación, luego ajuste su televisor al ángulo deseado, y por último vuelva a apretar la manilla y el tornillo.

4-2 Regulación de nivel (+/-5°)

Use una llave hexagonal **02** y afloje (máximo 2 vueltas) los 2 tornillos de nivelación que están detrás de la placa del televisor, regule el nivel, y luego vuelva a apretar los tornillos.

Paso 5 Bloquear/Desbloquear la posición del televisor

Bloqueo Ver página 8

Empuja tu TV hacia la pared. Tire de la correa hacia abajo y bloquee la placa de TV en la placa de pared.

⚠ Información importante: Antes que comience a mover su casa rodante, favor guarde el televisor y asegúrese de bloquear el soporte para que este sujeto en su lugar.

Desbloqueo Ver página 8

Dimensiones del producto Ver página 9

Prima di iniziare l'installazione, per prima cosa conferma se questo Supporto è ideale per la vostra TV!

1 La distanza dei fori di installazione TV sono superiore/uguale a 75x75mm/3x3" e inferiore /uguale a 200x200mm/8x8"?

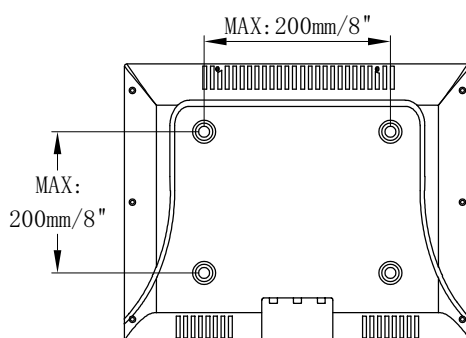

Sì - Ideale!

No - Questo supporto non va!

2 Il tuo televisore (inclusi accessori) pesa totalmente inferiore a 20 KG (44 LBS) ?



Sì - Ideale!

No - Questo supporto non va!

3 Dove puoi installare questo supporto?

Piastra in legno spessa 12,7mm (0,5") o superiore

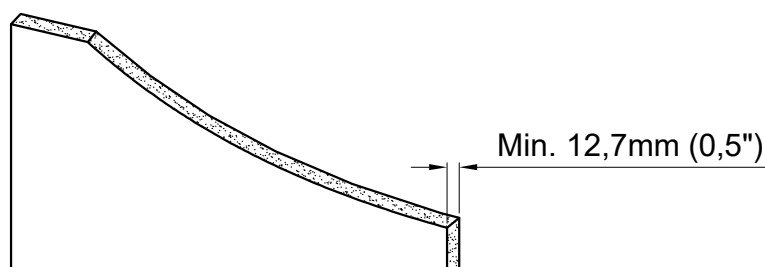

4 Utensili per installazione (Non incluso)

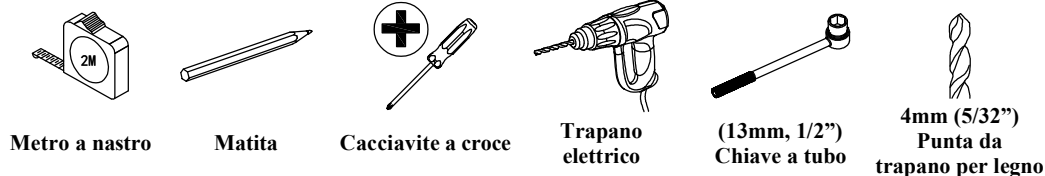

5 Cautele per sicurezza

Leggi attentamente le istruzioni prima di installazione.

- Le parti fornite nel pacchetto di questo prodotto possono essere utilizzate solo per l'installazione di piastra in legno spessa 12,7mm (0,5") o superiore in caravan.
- La capacità portante del muro deve essere almeno cinque volte il peso totale del televisore e del supporto. Il muro richiederebbe rinforzo supplementare in base al muro su cui si installa il supporto in caravan.
- Non applicare questo prodotto ad altri scopi non indicati da Mounting Dream.
- Prima di spostare il caravan, ritrae il televisore e assicurati che il supporto sia bloccato in posizione fissa.
- L'installazione errata potrebbe causare danni al prodotto o lesioni personali. Mounting Dream non si assume alcuna responsabilità per danni o lesioni causate da installazione impropria o uso improprio.



Istruzioni di installazione

⚠ Avvertenza: Questo prodotto contiene piccoli articoli che potrebbe causare il pericolo di soffocamento se ingoiati. Prima di iniziare l'installazione, controlla se tutti gli accessori e parti siano inclusi e non danneggiati.

Nota: Non verranno utilizzati tutte le parti incluse.

Passo 1 Installa la piastra TV alla TV Vedi pagina 2

Accessori e parti

1-1 Dividila piastra a muro in due parti

1-2 Scegli Configurazione

1-3 Seleziona viti TV

1-5 Installa la piastra TV al retro della TV

Suggerimento: se è necessario combinare il pilastro con guarnizione 2,5mm (j) con la vite M6(e) / M8(c / f), rimuovi l'anello interno.

1-4 Si ha bisogno di pilastri con guarnizione?

I No, vedi la combinazione **I** nella pagina 4.

II Sì, vedi la combinazione **II** nella pagina 4.

Passo 2 Installa la piastra a muro sul muro Vedi pagina 5

Accessori e parti

⚠ Cautela: Le quattro viti **01** per Legno a testa esagonale devono essere avvitate bene in modo da evitare movimenti indesiderati della piastra a muro. Assicura che la piastra a muro sia ben fissata sul muro prima di eseguire il prossimo passo.

Per evitare che la TV cada, la testa del bullone deve essere rivolta verso l'alto!!

Suggerimenti: La piastra della TV è fuori centro di circa 0,8"/20mm rispetto alla piastra a muro. Prendi in considerazione questo punto, quando posizioni la tua TV sul muro.

Passo 3 Appendi e fissa la TV alla piastra a muro Vedi pagina 6

Prima di appendere la TV alla piastra a muro, esegui un test di affidabilità dell'installazione della piastra a muro.

⚠ Cautela: Dopo appendere la TV alla piastra a muro, avvita bene le viti **03** di sicurezza con la chiave a brugola interna **02** assicurando che non si allenti.

* Per la sicurezza, è meglio eseguire questo passo da due persone.

Passo 4 Regolazioni di funzione Vedi pagina 7

4-1 Regolazione dell'angolo di inclinazione (+5°/-15°)

Prima, allenta la maniglia e la vite di regolazione di inclinazione, quindi gira la TV all'angolo desiderato, infine stringi la maniglia e la vite di regolazione di inclinazione per fissare l'angolo di inclinazione.

4-2 Regolazione di livello (+/-5°)

Allenta (due cerchi al massimo) con la chiave a brugola interna **02** le due viti di livellamento sul retro della piastra TV, le regola al livello e le avvita nuovamente per fissarle.

Passo 5 Blocca la TV in una posizione fissa/Sblocco

Blocco Vedi pagina 8

Spingi la tua TV al muro. Tirare la cinghia e bloccare la piastra della TV sulla piastra a muro.

⚠ Importante: Prima di spostare il caravan, ritrae il televisore e assicurati che il supporto sia bloccato in posizione fissa.

Sblocco Vedi pagina 8

Dimensioni del prodotto Vedi pagina 9