

OR

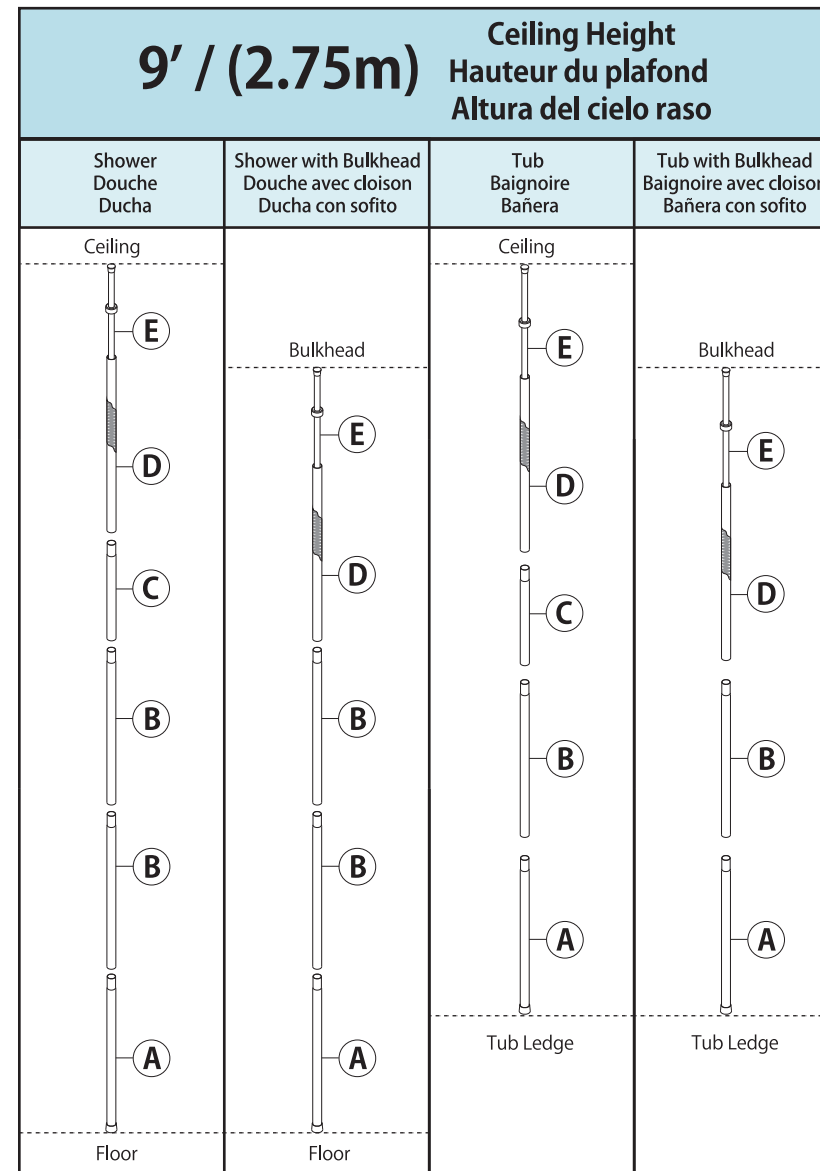

These illustrated pole configurations are standard guidelines for assembly. Actual configurations depend on your specific height requirements.

Ces configurations de support peuvent servir de guide pour un assemblage normal. La configuration réelle dépendra de la hauteur exacte de l'installation.

Estas configuraciones de poste que se ilustran son guías para un ensamblaje normal. La configuración real dependerá de la altura específica que usted requiera.

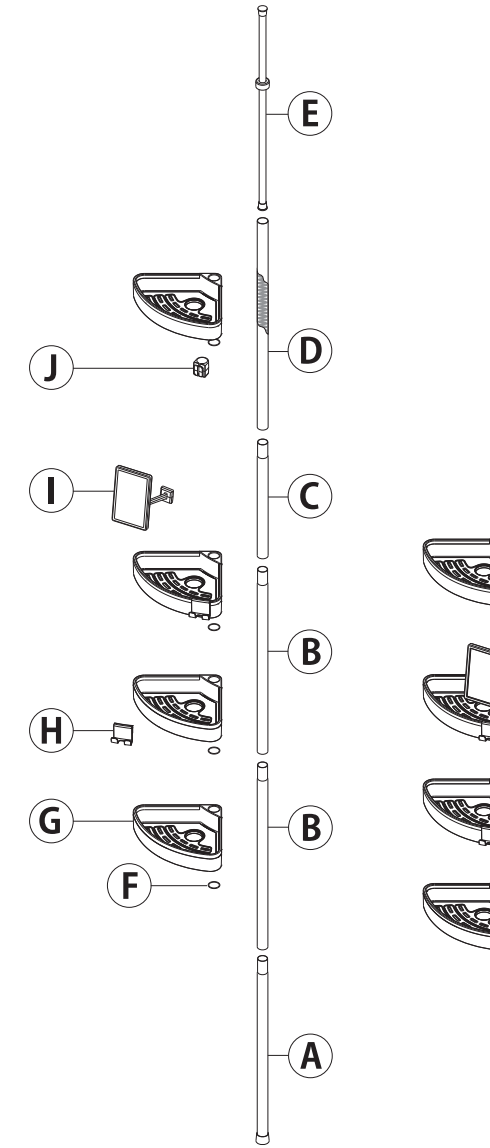

PARTS LIST					HiRISE 4 Tension Shower Caddy with Mirror
x1	x2	x1	x1	x1	
x4	x4	x2	x1	x1	

1 Select your ceiling height and pole configuration.
Sélectionnez la hauteur du plafond et la configuration du support.
Seleccione la altura de su cielo raso y la configuración de su poste.

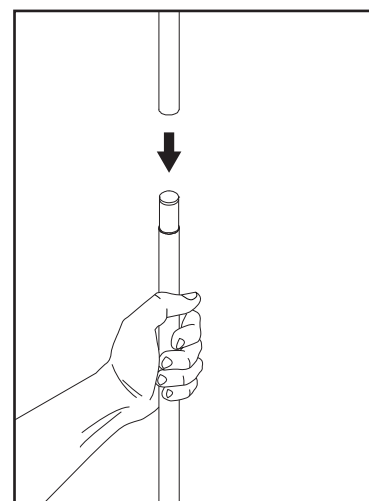

2 Connect pole segments (A, B, C, D) according to step 1. Note that all pole segments may not be required.
Raccordez les segments (A, B, C, D) du support selon l'étape 1. Notez que tous les segments du support ne sont pas indispensables.
Conecte los segmentos del poste (A, B, C, D) de acuerdo con el paso 1. Note que no todos los segmentos del poste pueden ser requeridos.

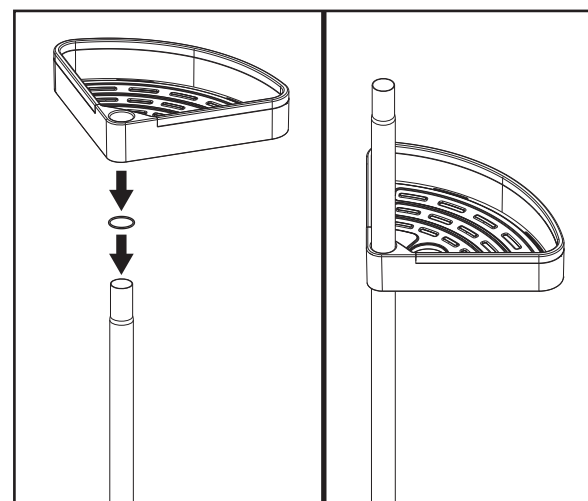

3 Beginning with lowest basket, slide stopper (F) to desired height. Slide the basket (G) onto the stopper. Repeat for all baskets.
En partant du panier du bas, glissez le butoir (F) à la hauteur désirée. Couvrez le panier (G) jusqu'au butoir. Répétez l'opération pour chaque panier.
Comenzando con la canastilla inferior, deslice el tope (F) hasta la altura deseada. Deslice la canastilla (G) sobre el tope. Repita la acción para todas las canastillas.

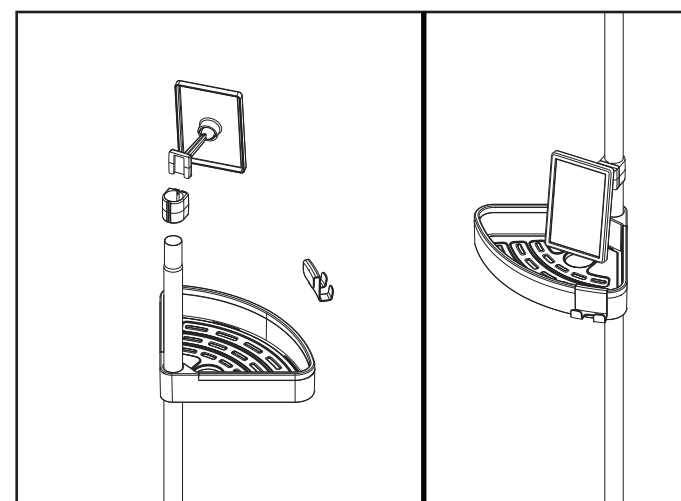

4 Place bracket (J) onto the main pole at desired spot. Connect mirror (I) onto holder to complete the assembly. Slide hooks (H) onto desired basket rail.
Placez l'attache (J) sur le support principal à l'endroit désiré. Fixez le miroir (I) sur le support pour achever l'assemblage. Couvrez les crochets (H) sur le côté désiré du panier.
Coloque el soporte (J) sobre el poste principal en el sitio deseado. Conecte el espejo (I) sobre el sostén para completar el ensamblaje. Deslice los ganchos (H) sobre el riel de la canastilla deseada.

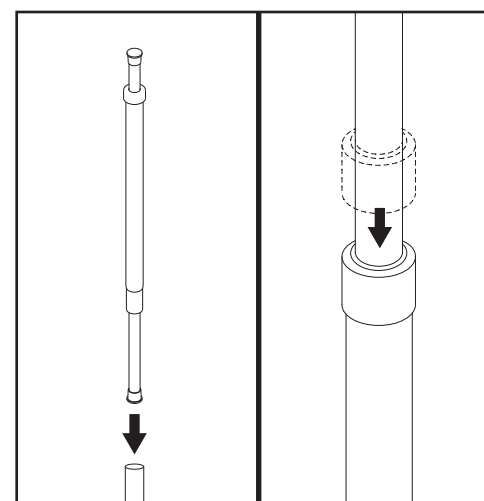

5 Insert pole segment (E) into pole (D). Then, slide down the connector cap to secure onto pole (D).
Insérez le segment de support (E) sur le support (D). Puis faites glisser le capuchon de raccordement vers le bas pour le fixer sur le support (D).
Inserte el segmento (E) dentro del poste (D). Luego, deslice hacia abajo el capuchón del conector para asegurar sobre el poste (D).

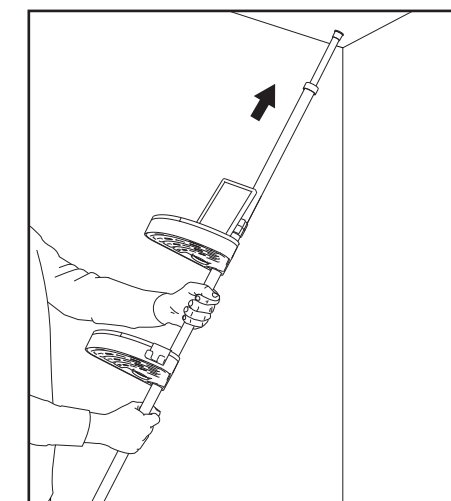

6 Holding pole with both hands, place top of the pole against the ceiling corner, pushing upward to compress the internal spring.
En tenant le support des deux mains, placez le haut du support dans le coin du plafond, en appuyant vers le haut pour comprimer le ressort interne.
Sosteniendo el poste con ambas manos, coloque la parte superior del mismo contra la esquina del cielo raso, empujando hacia arriba para comprimir el resorte interior.

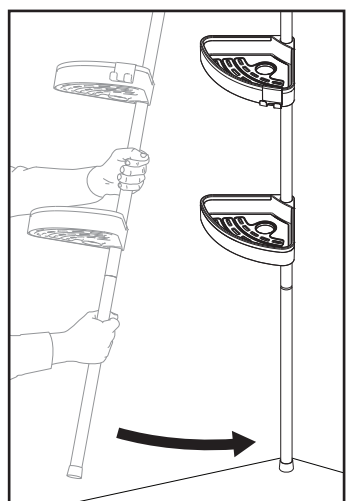

7 Swing bottom of the pole into the bottom corner and release slowly to secure the caddy.
Logez le bas du support dans le coin inférieur et dégagez lentement le ressort pour bloquer le porte-accessoires en place.
Lleve la parte inferior del poste hasta que quede dentro de la esquina inferior y libere lentamente para asegurar el accesorio.