

FuelTech

Amortecedor de Sensor de Pressão

#8701

Amortecedor de Sensor de Pressão

O amortecedor é um ótimo complemento para qualquer motor que necessite monitorar a contrapressão do escapamento, esta é uma informação muito importante para determinar a eficiência do conjunto motor, coletor de escape e turbina.

O amortecedor foi desenvolvido para atenuar os picos de contra-pressão, além de proteger o sensor de contrapressão dos efeitos nocivos dos gases de escape, altas temperaturas, umidade e vibrações.

Essa atenuação ajuda a proteger o sensor e também permite que o usuário veja a indicação real da contrapressão no coletor de escape.

O amortecedor tem conexão de 1/8 NPT (13,5mm) e está pronto para conexão com sensores de pressão PS-10B, PS-20B, PS-150 e etc.

Especificações

- Carcaça em alumínio anodizado.
- Peso da peça: 200g

Cuidados com a instalação

O amortecedor deve ser instalado na vertical, com o sensor de pressão na parte superior, evitando o acúmulo de líquido sobre o sensor. Uma tubulação rígida deve ser utilizada conectando o coletor de escape e a parte inferior do amortecedor de sensor de pressão.

Dimensões

- 1 - Distância entre centros dos furos de fixação: 60mm
- 2 - Distância entre conexões NPT: 96mm
- 3 - Diâmetro do corpo: 44mm
- 4 - Diâmetro furos: 6.5mm

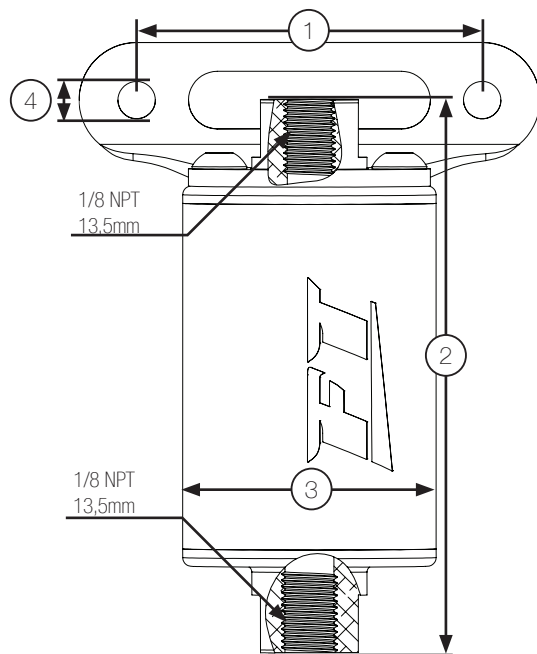

Distribuido por:

FuelTech Ltda.

Av. Bahia, 1248, São Geraldo

Porto Alegre, RS, Brasil

CEP 90240-552

CNPJ 05.704.744/0001-00

Fone: +55 (51) 3019-0500

info@fueltech.com.br

www.fueltech.com.br