



NL

Monoflap - ventilatie

Montagehandleiding

Art.N° 59672

SKYLUX[®]
Hello daylight!

Veiligheid

Neem de nodige en vereiste veiligheidsmaatregelen in acht, zoals bij plaatsing langs de buitenzijde via het dak is het gebruik van valbescherming verplicht (lifeline), veiligheidsbril, handschoenen, helm, enz. Verboden op het glas te treden.



Vallen van hoogte



- Bij gebruik van ladders voor het betreden van het dak:
 - Ladder in goede staat?
 - Correct opgesteld onder 75°?
 - Vastgelegd onderaan en bovenaan tegen verschuiven?
 - Geen zwaar/groot materiaal meenemen op de ladder! (3 contactpunten-regel.) Indien mogelijk met kraanlift naar boven brengen.
- Geen materiaal optrekken aan de dakrand of vanuit de dakgoot. Gebruik een kraan om het materiaal op het dak te plaatsen.
- Dakzone: de plaats waar de koepel/lichtstraat komt, moet vooraf voorzien worden van collectieve beschermingsmiddelen, zoals bijv. randbeveiliging (leuningsysteem dat in de dakgoot hangt en steunt tegen de buitenmuur van het gebouw met aangepaste A B C categorie volgens dakhelling) of een steiger, zodat men bij een mogelijke val van het dak onmiddellijk opgevangen wordt en niet op de grond terechtkomt. Bij het ontbreken hiervan, dient men steeds aangelijnd te werken met een gekeurd harnas, vanglijn (aangepast aan de valhoogte) en verankerd aan een stevig hiervoor bestemd ankerpunt.
- Zorg dat het dak stabiel is en er zich geen gevaarlijke openingen en/of onvoldoende sterke zones (vb. golfplaten, ...) in het dak bevinden. Indien aanwezig, neem gepaste maatregelen: verstevigen, conforme vangnetten onder de gevaarlijke zones, ...
- Alvorens het gat van de koepel/lichtstraat te maken: zorg dat er veiligheidsnetten aanwezig zijn daar waar de opening gemaakt wordt, conform de geldende wetgeving en stevig en voldoende vastgemaakt aan de dakstructuur.
- Bij gebruik van een hoogwerker/schaarlift: harnas altijd dragen (verplicht) en aangelijnd! Het verlaten van de kooi is verboden.
- Loop nooit achterwaarts op een dak, maar altijd voorwaarts.
- Zorg dat de werkzone voldoende verlicht is.

Laaghangende obstakels en vallende lasten



- Verboden onder of in een omstreik van 1 m van een hangende last te komen.
- Gevaarzone afbakenen onder de plaats waar de koepel/lichtstraat gemonteerd wordt, zowel in het gebouw als aan de buitenzijde, ter hoogte van de buitenmuren (voor het geval er materiaal vanop het dak naar beneden zou vallen). Doel is dat een eventuele vallende last niet op personen terecht kan komen. Het is niet toegelaten tijdens de werkzaamheden deze afgebakende gevaarzone te betreden.

Gegrepen worden



- Alle gebruikte arbeidsmiddelen hebben een geldig CE-label, zijn goed onderhouden en voorzien van alle noodzakelijke veiligheidsvoorzieningen. Deze mogen nooit weggenomen worden.
- De personen die de arbeidsmiddelen bedienen zijn hiervoor opgeleid. Afschermkappen zijn steeds voorzien op alle arbeidsmiddelen. Deze zijn in goede staat en correct ingesteld.

Struikelen/vallen



- Orde en netheid zijn het begin van veiligheid. Ruim onmiddellijk alles op, laat niets rondslingeren.
- Afval dient gesorteerd te worden.
- Bijzondere aandacht vereist voor elektrische kabels (struikelgevaar). Loop nooit achterwaarts!
- Zorg dat de werkzone goed verlicht is.



Scherpe onderdelen

- Opgelet voor knellen van vingers en snijwonden bij het manipuleren van de onderdelen van de koepel/lichtstraat.
- Kijk altijd waar je je handen plaatst tijdens het monteren van de onderdelen.
- Het dragen van snijbestendige handschoenen is verplicht.



Ergonomie

- Tillen van lasten: ga steeds op de correcte manier te werk: door de knieën gaan; voeten verplaatsen i.p.v. ruggesgraat te torsen; last zo dicht mogelijk bij het lichaam houden.
- Stukken boven de 25 kg steeds met minstens 2 personen tillen.



Persoonlijke beschermingsmiddelen



- Werkkledij, veiligheidsschoenen en helm zijn altijd voor iedereen verplicht.



- Het gebruik van een gekeurd harnas en vanglijn is verplicht bij ontbreken van collectieve randbeveiliging of netten onder de dakopening, alsook bij het gebruik van een hoogwerker/schaarlift.



- Draag steeds handschoenen bij het manipuleren van de onderdelen.



- Bij gebruik van afkortzagen/slijpmachines is het dragen van een veiligheidsbril en gehoorbescherming verplicht.

Voer steeds uw Last Minute Risico Analyse uit!

Bij twijfel: STOP! Neem geen onnodige risico's. Raadpleeg jouw leidinggevende.

Inhoud

VEILIGHEID	p. 2
INHOUD	p. 4
ONDERDELENLIJST	p. 5
EXPLOSIETEKENING	p. 6
CONTROLE VOORAF	p. 6
HAAKSHEID LICHTSTRAAT	p. 6
HAAKSHEID KADERS	p. 7
BENODIGD MATERIAAL	p. 7
MONTAGEVOLGORDE MONOFLAP-LUIK	p. 8
LICHTSTRAAT	p. 8
GEBOGEN LICHTSTRAATPROFIELEN	p. 8
DWARSBALKEN	p. 8
BOOGSTABILISATOREN & PLATEN	p. 10
PLATEN VOOR LICHTSTRAAT	p. 10
LICHTSTRAAT AFWERKEN	p. 10
ONDERSTE KADER	p. 11
BOVENSTE KADER	p. 12
PENNEN & SCHROEVEN VOOR SCHARNIER	p. 13
MONTAGEVOLGORDE MOTOR	p. 14
STEUNBALK	p. 14
MOTOR	p. 15
MONOFLAP AAN MOTOR BEVESTIGEN	p. 15
AANSLUITSCHEMA	p. 15
ONDERHOUD	p. 17
SNEEUW- EN WINDLAST	p. 17
VEILIGHEID EN WAARSCHUWINGEN	p. 17

Onderdelenlijst

ONDERDEEL	AANTAL	OPMERKING
MONOFLAP		
	1	ONDERSTE KADER
	1	BOVENSTE KADER
	4	DWARSBALKEN te monteren tussen de gebogen profielen
		ZELFTAPPENDE SCHROEVEN Ø 5,5 X 38 MM
	6	om de scharnieren te bevestigen aan de gebogen PROFIELEN
	3	SCHARNIERPENNEN Ø 10 MM X 195 MM - inox - om onderste kader met het bovenste te verbinden
	6	SCHROEVEN Ø 4,8 X 16 - inox - om de scharnieren vast te zetten
	4	PVC-KOKER WIT 2130 MM 25 MM X 20 MM vervanging voor de pvc-platen
	4	BOUTEN M6 X 70 MM om de dwarsbalken te monteren
	*	PC-PLATEN meegeleverd met de lichtstraat
	*	SLUITPROFIEL meegeleverd met de lichtstraat
	*	BOUTEN M8 X 60 MM meegeleverd met de lichtstraat
	*	BOOGSTABILISATOR meegeleverd met de lichtstraat
	*	AFDEKPLAAT meegeleverd met de lichtstraat
MOTOR		
	1	VENTILATIEMOTOR
	1	STEUNBALK MET BEUGEL
	6	ZELFTAPPENDE SCHROEVEN Ø 5,3 X 38 MM - om de steunbalk op de dwarsbalken te monteren

Explosietekening Monoflap

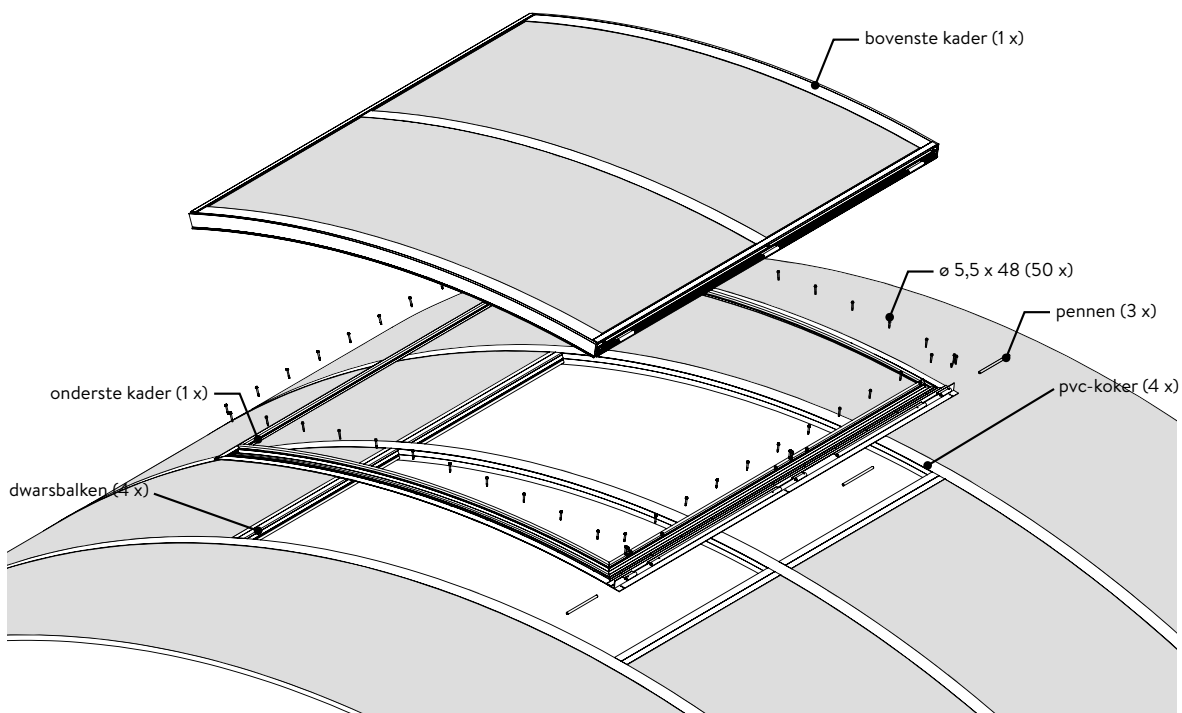

Controle vooraf

- **Haaksheid van de lichtstraat**

Voor de montage van de Monoflap begint, moet men controleren of de opstanden parallel zijn en of de gebogen profielen van de lichtstraat loodrecht op de opstanden gemonteerd zijn. Als de lichtstraat niet volgens de montagehandleiding geplaatst is, dan kan de Monoflap mogelijk niet gemonteerd worden.

Het is zeer belangrijk dat het verschil tussen de diagonalen niet meer is dan 5 mm. Anders zal het bovenste kader niet passen op het onderste kader.

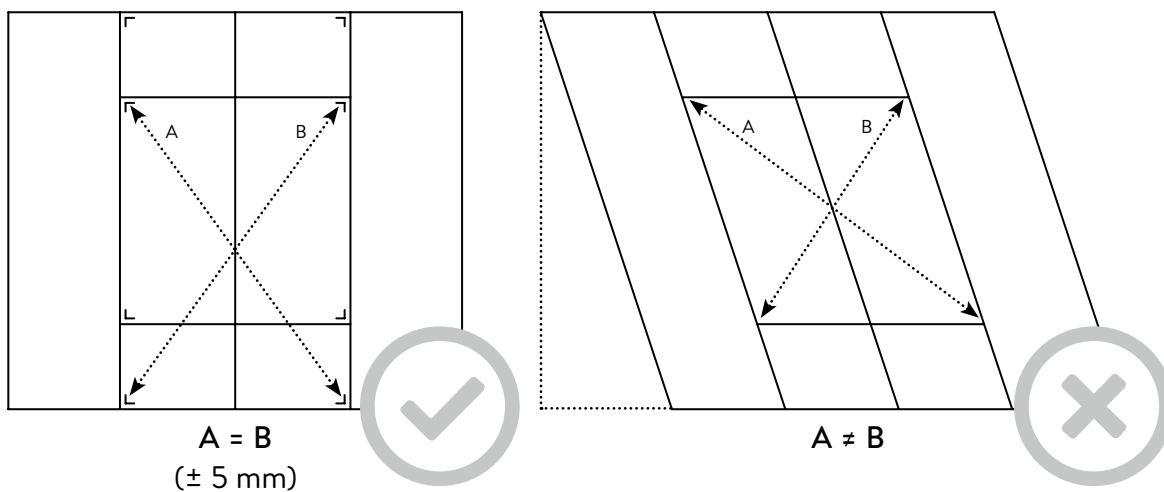

- **Haaksheid van de kaders**

Controleer of het verschil tussen die diagonalen minder is dan 5 mm vooraleer de kaders te installeren. Vooral de haaksheid van het onderste kader is belangrijk.

- **Veiligheidsnetten**

De dakopening moet volledig beveiligd zijn door veiligheidsnetten vooraleer de lichtstraat en Monoflap gemonteerd worden.

Benodigd materiaal

- **Hoogtewerker**

We raden aan om een kleine hoogtewerker voor 1 persoon te gebruiken aangezien de andere monteur(s) nodig zal (zullen) zijn op het dak of op de stelling.

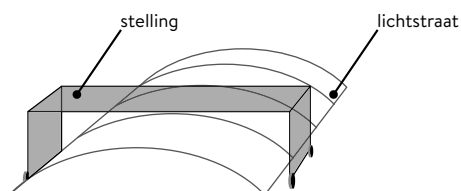
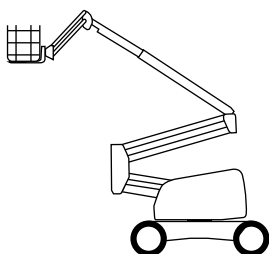

- **Gereedschap**

- draadloze boor met bits 8 en 10

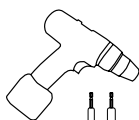

- schroevendraaier met platte kop

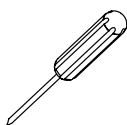

- hamer



- meter

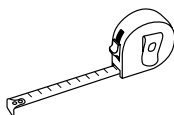

- laser
(of ander meetapparaat)

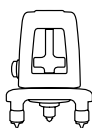

Montagevolgorde Monoflap

- **Lichtstraat**

Monteer de lichtstraat totdat de onderste gebogen profielen (LP525) geplaatst zijn volgens de montagehandleiding van de vaste lichtstraat.



- **Gebogen lichtstraatprofielen (3x)**

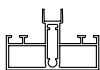

Plaats de gebogen profielen LP525 met sleufgaten volgens onderstaande tekening.

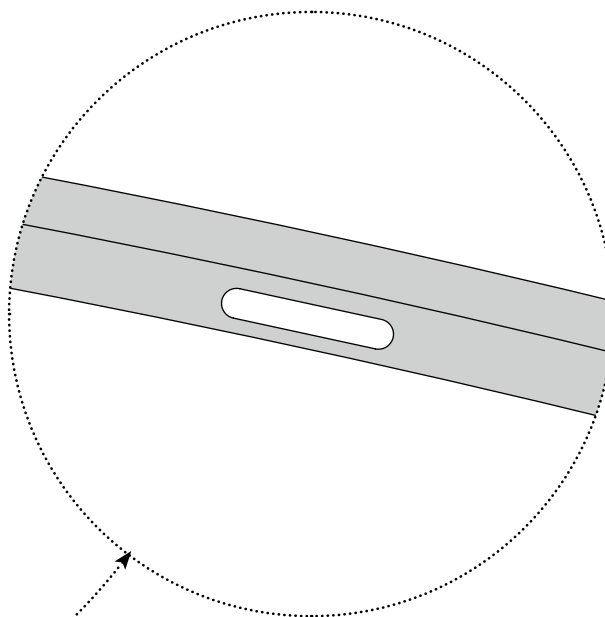
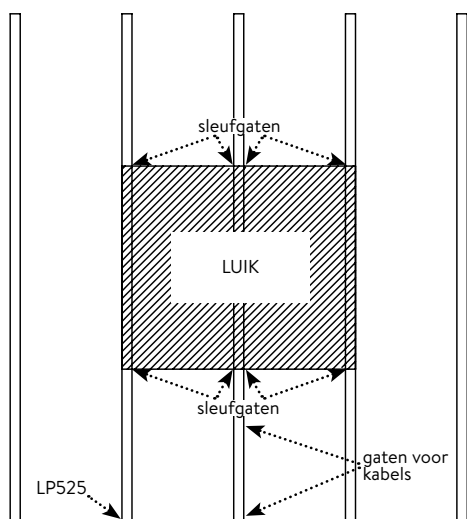

- **Dwarsbalken (4x)**



De sleufgaten in de lichtstraatprofielen.

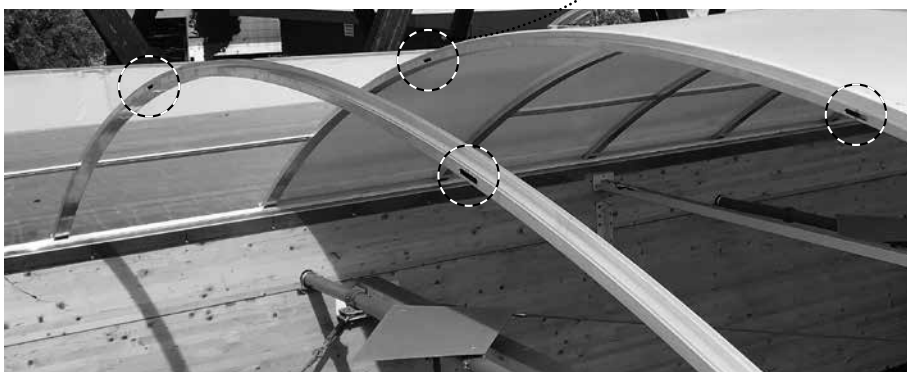

Plaats de dwarsbalken in de sleufgaten.



Bevestig de 4 dwarsbalken met 4 M6 x 70 mm bouten.



Bevestig zonder tussenruimte tussen de dwarsbalk en LP525.

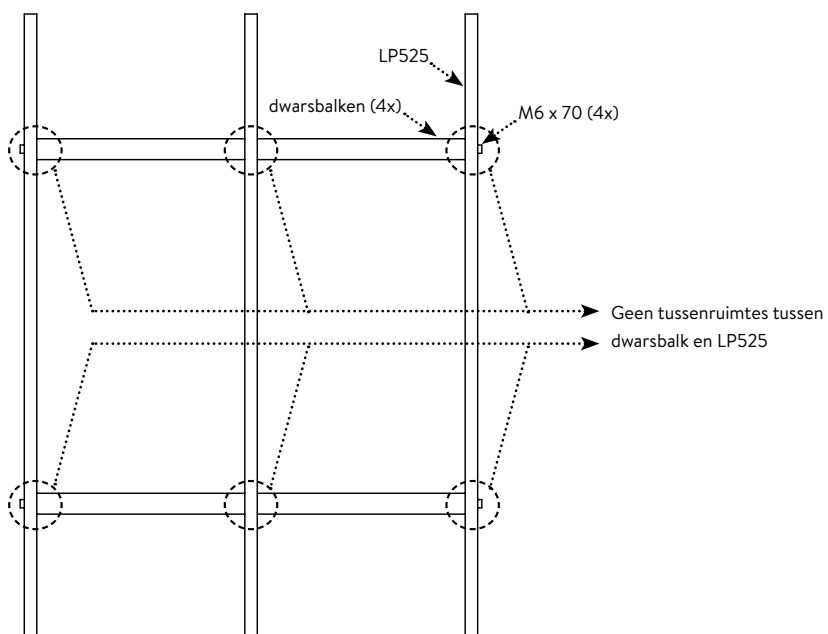

- **Boogstabilisatoren (GDGL) + polycarbonaat platen (4x & 4x)** 

Positioneer de boogstabilisatoren. Verwijder de beschermende folie van de boven- en onderkant van de platen. Schuif de PC-plaat in de dwarsbalk onder de Monoflap.



Bevestig de plaat met sluitprofiel (LP025) op het langsprofiel (LP625 of LP125).



- **Polycarbonaat platen van de lichtstraat**

Monteer nu eerst alle PC-platen van de lichtstraat vooraleer verder te gaan met het Monoflap luik. Als de vaste onderdelen van de lichtstraat gemonteerd zijn, kunnen de veiligheidsnetten gedeeltelijk weggenomen worden om zo het opengaand systeem te kunnen monteren met behulp van een hoogwerker. Als de opening niet (meer) volledig beveiligd is door veiligheidsnetten, moet elke werker op het dak verplicht een lifeline gebruiken!

- **Lichtstraat afwerken**

Positioneer de 3 bovenste gebogen profielen van het opengaand systeem op dezelfde manier als de andere bovenste gebogen profielen (zie montagehandleiding lichtstraat), maar span de M8 bouten nog niet aan. Plaats eerst de 4 pvc-kokers tussen de bovenste en onderste profielen, span daarna de M8 bouten aan.

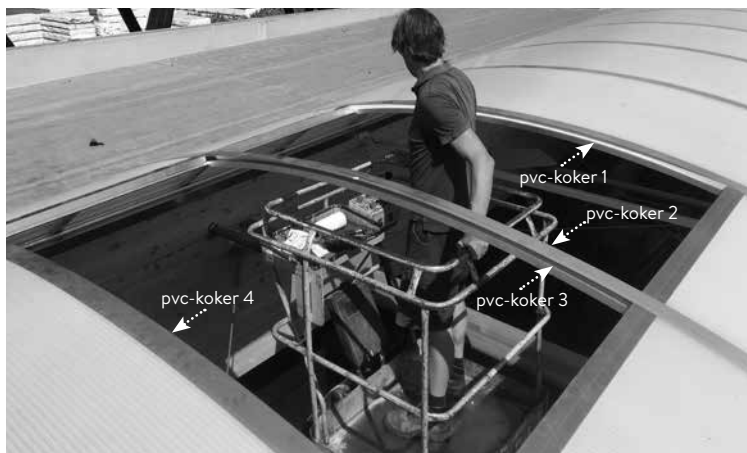

- **Onderste kader (1x)**

Plaats het kader zodat je de schroeflijnen kan zien door de voorgeboorde gaten.

Zorg ervoor de opening waar het onderste kader zal gemonteerd worden perfect rechte hoeken heeft (zie p.4 – haaksheid lichtstraat). Schroef alle 11 + 6 schroeven in de voorgeboorde gaten op de scharnierzijde.

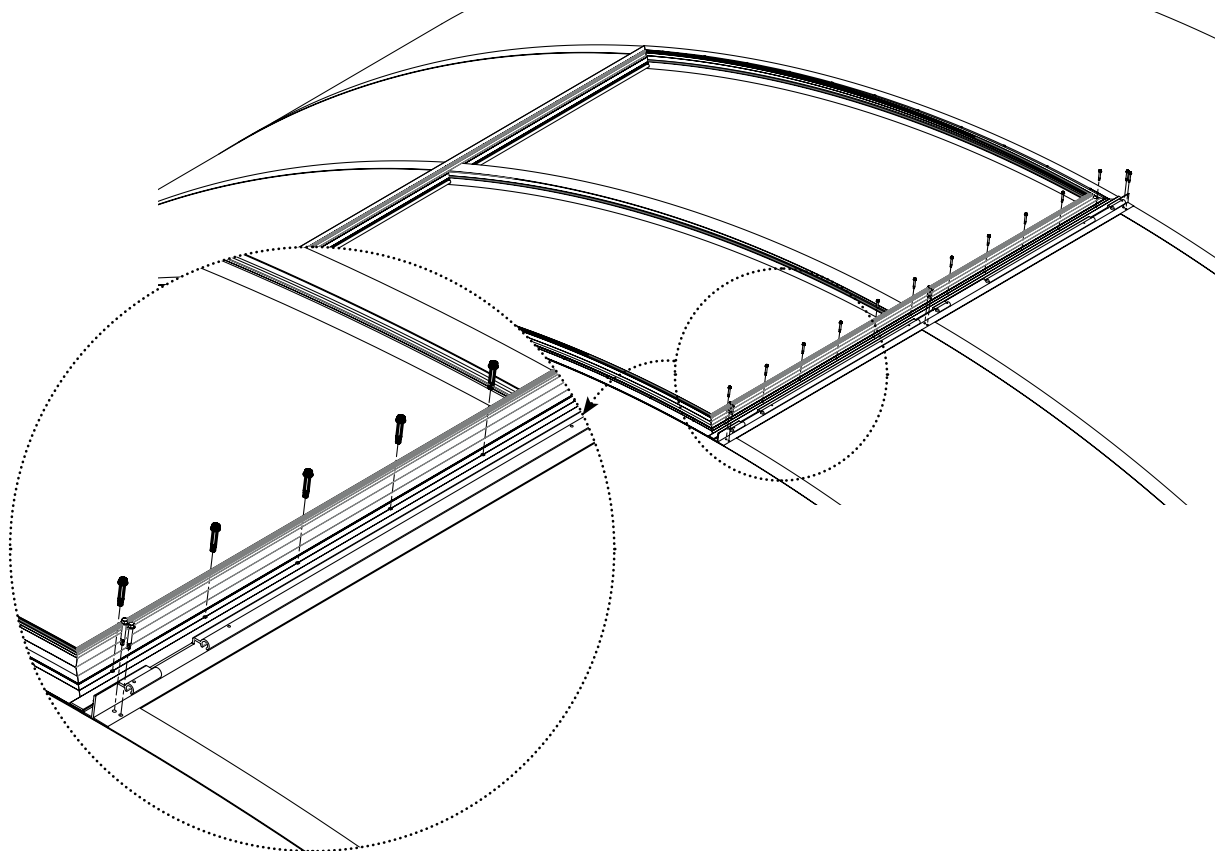

Bevestig de zijden van het kader. Start bij de scharnierzijde. **Lijn** het kader **uit** met het bovenste gebogen profiel.

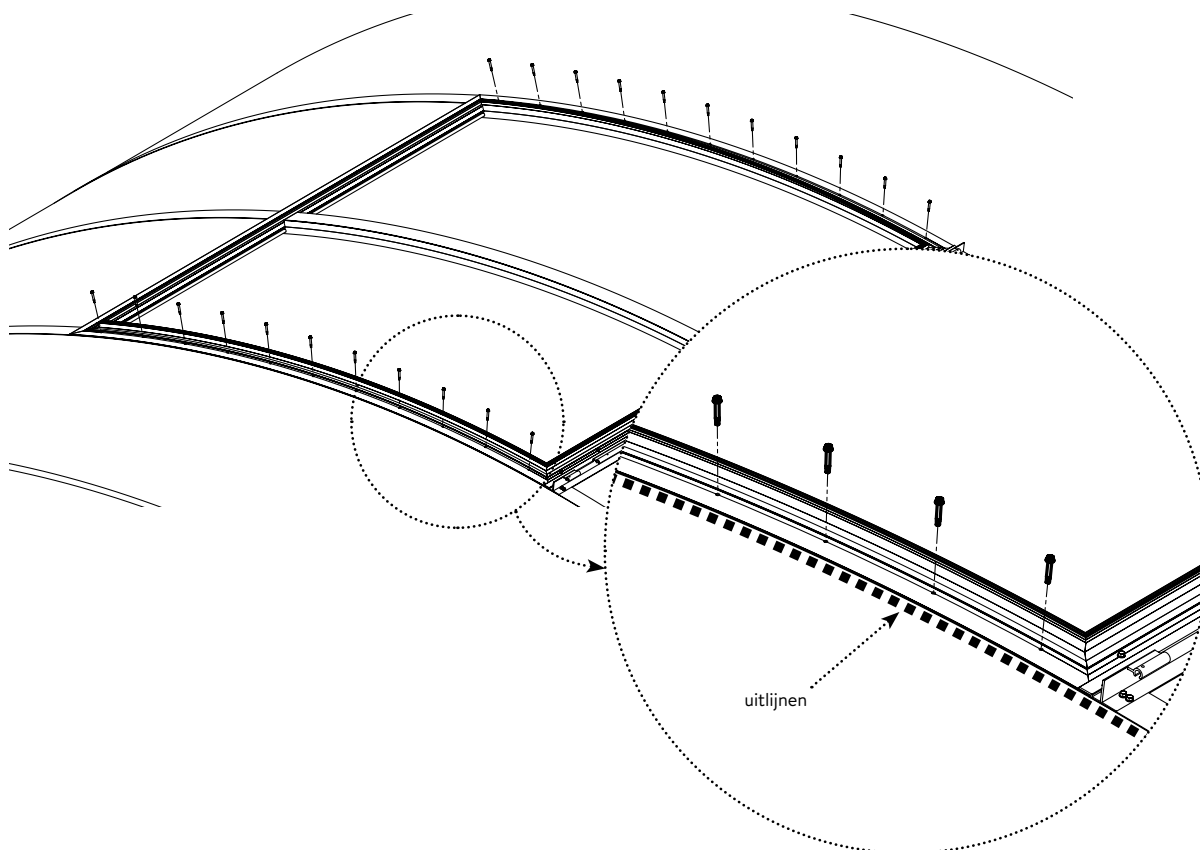

Bevestig de schroeven in de volgende volgorde:

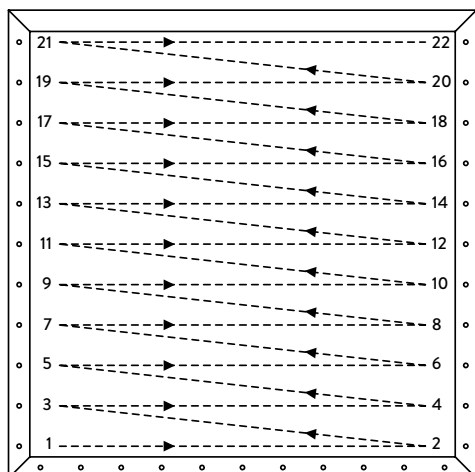

Bevestig de laatste zijde.

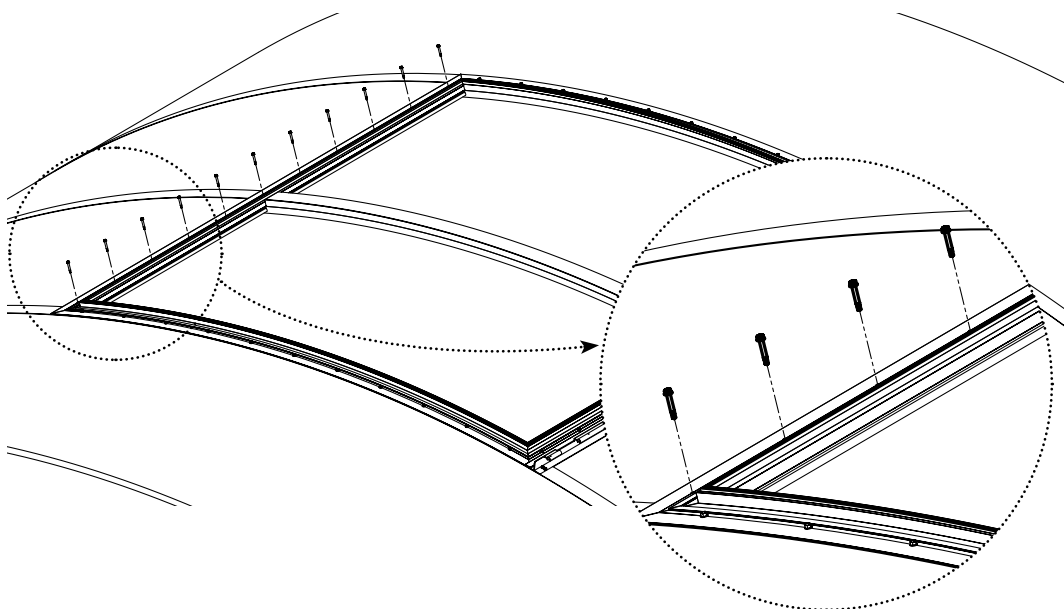

• **Bovenste kader (1x)**

Plaats het bovenste kader bovenop het onderste kader en positioneer het zodat de scharnieren van de 2 kaders in elkaar passen.

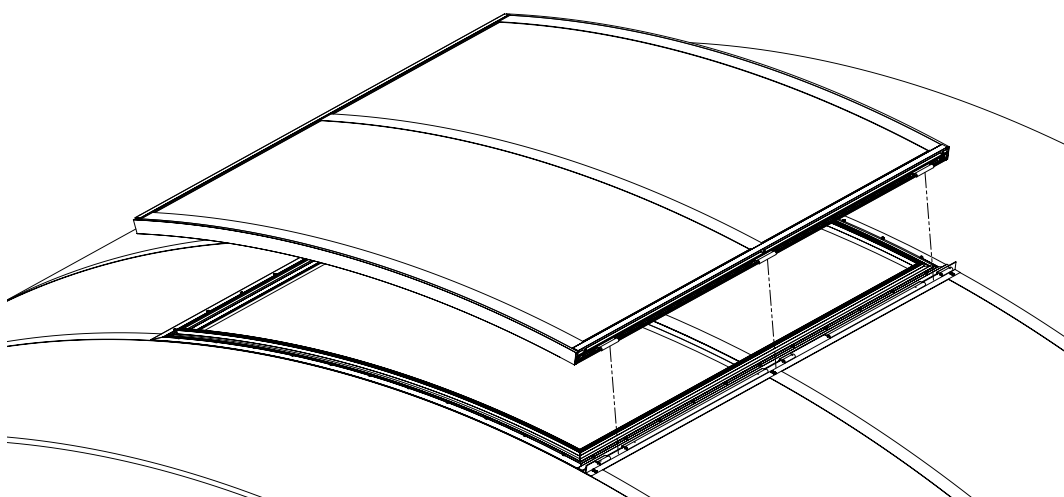

- **Scharnierpennen en schroeven (3x & 6x)**

Duw de 3 pennen in het scharnier en schakel ze tussen de 2 voorgeboorde gaten.

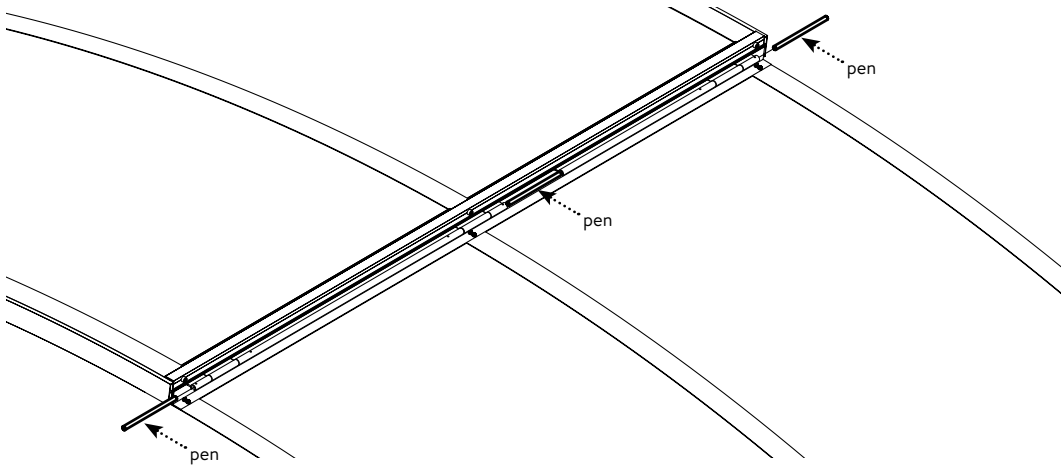

Monteer de 2 schroeven op elke zijde om zo de pennen te blokkeren (3x).

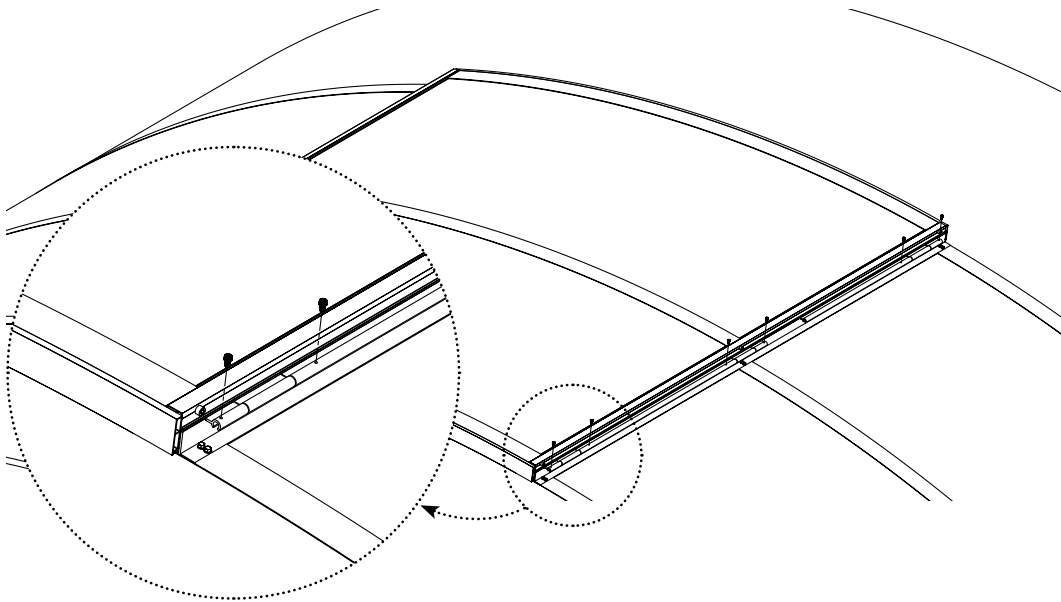

Montagevolgorde motor

- **Steunbalk**

Monteer de steunbalk op de linker dwarsbalk met 6 schroeven in de schroeflijnen.

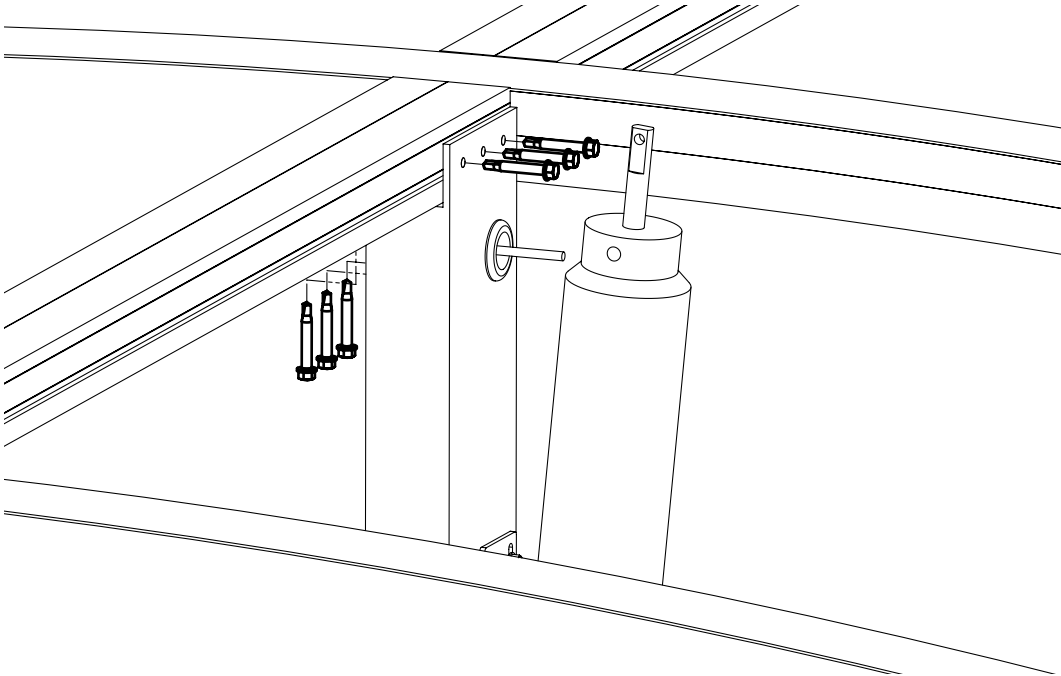

Zorg ervoor dat er geen tussenruimte is tussen het gebogen profiel en de steunbalk met beugel.

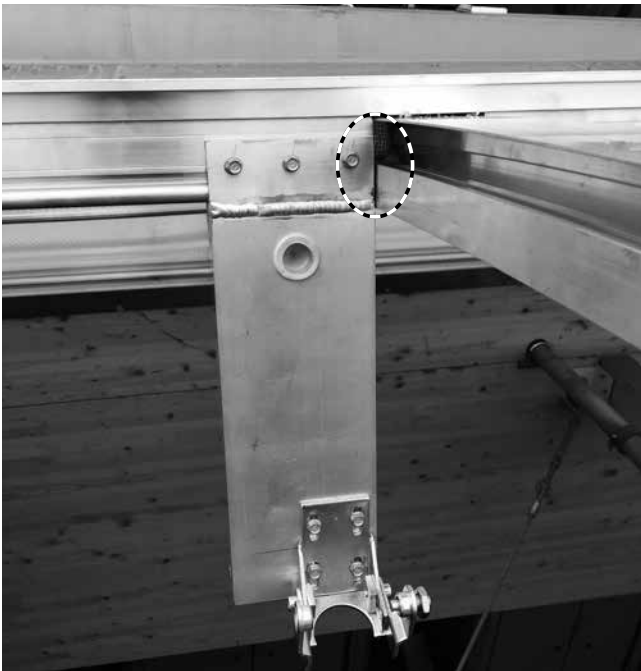

- **Motor**

Bevestig de motor zodat hij kan draaien op de beugel.



Duw de motorkabel in de koker.



Duw de stroomkabel aan de andere kant in de koker en voer de elektrische aansluiting uit in de koker in een aansluitdoos (niet meegeleverd) of gebruik een andere methode om aan te sluiten.

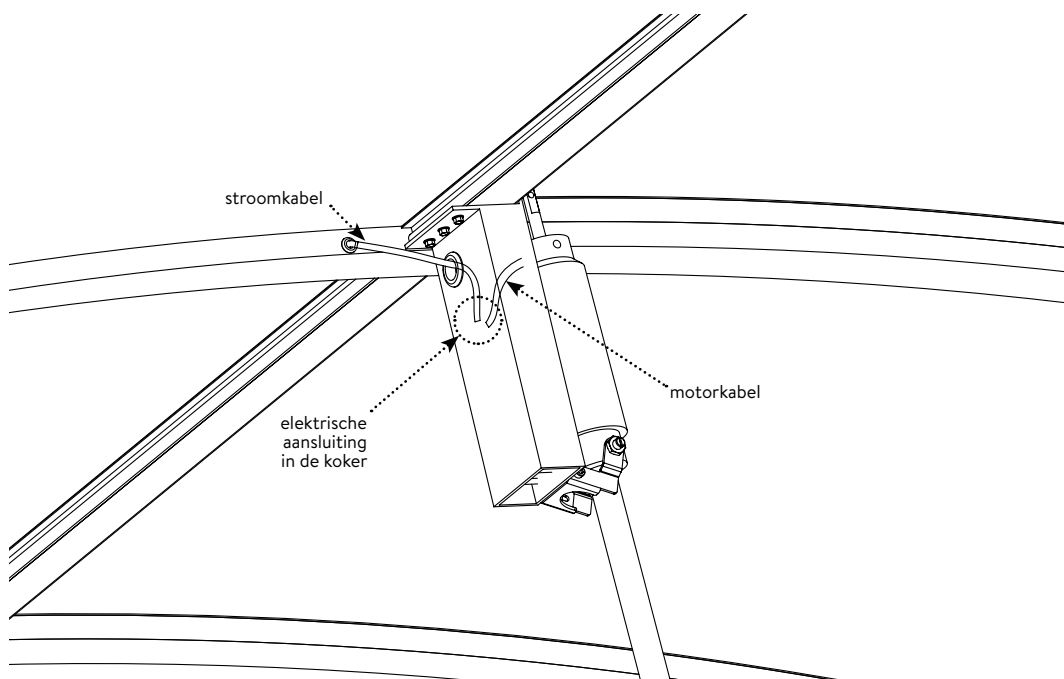

- **Monoflap aan motor bevestigen**

Bevestig de oogbout van de motor aan het kader. De hoogte van de motorstang moet correct zijn. Bij het sluiten van de Monoflap is er geen tussenruimte tussen de kaders en zijn de dichtingen samengedrukt. Als er toch een tussenruimte is, kan men de stang van de oogbout aanpassen.



- **Aansluitschema**

Maak de elektrische aansluiting volgens het aansluitschema. Bekijk het aansluitschema "E_AS_Wiring_diagram_Monoflap_ventilation_230V.pdf" op onze website www.skylux.be voor meer informatie.

Onderhoud

Jaarlijks dient de bouwheer een onderhoud uit te voeren op de Cintralux Monoflap, alsook de vaste delen van de lichtstraat. Dit onderhoud omvat minstens het reinigen van de platen met water en lichte, neutrale zeep. Alle fixaties dienen nagezien te worden en loszittende of beschadigde delen van de Cintralux dienen onmiddellijk vastgezet of vervangen te worden door originele componenten. Minimum 1 maal per jaar de condensafvoergaatjes vrijmaken en de binnenzijde van het basisprofiel reinigen.

Sneeuw- en windlast

De lichtstraten zijn voorzien op normale wind- en sneeuwbelasting. Voor specifieke locaties (aan zee of zeer hoge gebouwen > 12 m) moet dit steeds speciaal bekeken worden.

Veiligheid en waarschuwingen

Waarschuwingen:

Monteurs: de montage dient uitgevoerd te worden door goed opgeleide monteurs met voldoende kennis en ervaring over de montage van lichtstraten.

Bevestigingsmateriaal: gebruik geschikt bevestigingsmateriaal afhankelijk van de ondergrond en de belasting. Neem bij twijfel contact op met de leverancier van de schroeven of een gespecialiseerd studie bureau. Wij leveren bevestigingsmateriaal mee dat geschikt is voor de meeste metalen of houten ondergronden, maar u dient dit te controleren vooraleer de montage te starten. Skylux is niet verantwoordelijk voor de gebruikte bevestigingsmaterialen.

Compatibiliteit: gebruik alleen polycarbonaatvriendelijke materialen. Vermijd het gebruik van siliconen, PU-schuim, detergents, verven, vernissen, houtbeschermers, smeermiddelen, insecticiden, ... Een loodslab mag niet in contact komen met de meerwandige kunststofplaten.

Afdekken: het afdekken van de lichtstraat (bijv. om warmtewerend effect te verkrijgen) kan enkel met zeildoek dat geen weekmakers bevat. Er wordt afgeraden om acrylaat of polycarbonaat te bedekken met een coating of verf. In dit geval vervalt onze garantie. U heeft er alle belang bij dat de fabrikant van de coating of verf garanties geeft op compatibiliteit met acrylaat en polycarbonaat.

Stof: indien er nog bepaalde werkzaamheden uitgevoerd worden waarbij stofdeeltjes vrijkomen (zoals slijpen, boren, pleisterwerken, ...), moet de opening onder de lichtstraat hermetisch afgesloten worden, bijv. met een pvc-folie. Het stof kan zich vastzetten op, in of tussen de kunststofplaten. De kanalen van de meerwandige platen zijn dichtgetaped. Bij verzagen van meerwandige platen op de werf moeten alle kanalen zorgvuldig uitgeblazen en dichtgetaped worden met een geschikte tape. Controleer voor de montage nogmaals of de kanalen correct afgetaped zijn en werk bij waar nodig. Zorg ervoor dat de tapes niet beschadigd worden tijdens de montage. Er is geen garantie op stofinclusie.

UV-zijde en krassen: monteer de meerwandige platen steeds met de uv-beschermende zijde naar boven. Deze 'zonzijde' is aangeduid op de beschermfolie. Verwijder de beschermfolies pas net voor de montage om krassen te vermijden.

Puntbelasting: vermijd puntbelasting op meerwandige platen. Deze kunnen blijvende indrukken veroorzaken. Steun of loop nooit op de meerwandige platen.

Sneeuwophoping: monteer geen lichtstraten op plaatsen waar sneeuw van een hoger gelegen constructie kan afschuiven en op de lichtstraat terechtkomen.

Originele onderdelen: gebruik alleen originele onderdelen en monteer deze volgens de montagehandleiding.

Skylux behoudt zich het recht voor om dit product of deze handleiding te wijzigen zonder voorafgaand bericht. Wijzigingen in de montagehandleiding of aan het product geven geen recht op schadevergoeding of omruiling van onderdelen. De meest recente versie van deze handleiding kan steeds geconsulteerd worden op www.skylux.be.

Bij regen of sterke wind moet de Monoflap altijd gesloten zijn.

Veiligheid tijdens montage:

Neem de nodige en vereiste veiligheidsmaatregelen in acht, zoals veiligheidsnetten in de dakopening(en), valbeveiliging, beveiliging van de dakrand, veiligheidsschoenen, veiligheidsbril, handschoenen, helm, enz.

Veiligheidsnetten en & lifelines:

De dakopening moet volledig beveiligd zijn door veiligheidsnetten vooraleer de lichtstraat en Monoflap gemonteerd worden. Als de vaste onderdelen van de lichtstraat gemonteerd zijn, kunnen de veiligheidsnetten gedeeltelijk weggenomen worden om zo het opengaand systeem te kunnen monteren met behulp van een hoogwerker. Als de opening niet (meer) volledig beveiligd is door veiligheidsnetten, moet elke werker op het dak verplicht een lifeline gebruiken!

Alle elektrische werken moeten door een geschoolde elektricien uitgevoerd worden.

Fysische eigenschappen meerwandige platen:

Uitzetting en zettingsgeluiden: acrylaat- en polycarbonaatplaten zijn kunststofplaten en zullen bij temperatuurverschillen uitzetten en krimpen. Het profielsysteem laat dit toe. Door het uitzetten of krimpen kunnen er zettingsgeluiden ontstaan.

Condens: acrylaat- en polycarbonaatplaten zijn zeer gering dampdoorlatend. Hierdoor kan condensvorming in de kanalen ontstaan. Dit komt het meest voor in het begin omdat grote hoeveelheden bouwvocht verdampen. Dit is een fysisch fenomeen dat na enige tijd verdwijnt. Deze condensvorming heeft geen invloed op de eigenschappen van de kunststofplaten en de garantie.

Reflectie: acrylaat- en polycarbonaatplaten kunnen in sommige gevallen, afhankelijk van oriëntatie en helling, het zonlicht reflecteren naar binnen of buiten.

GEBRUIK ALLEEN DOOR SKYLUX GELEVERDE ORIGINELE ONDERDELEN. BIJ GEBRUIK VAN NIET-ORIGINELE ONDERDELEN VERVALT DE GARANTIE.

DEZE RICHTLIJNEN HEBBEN ENKEL EEN ADVISEREND KARAKTER. ZIJ STREKKEN ENKEL TEN TITEL VAN INLICHTING. DE PLAATSING GEBEURT ONDER UITSLUITENDE VERANTWOORDELIJKHEID VAN DE KLANT.

CINTRALUX IS A REGISTERED BRAND OF SKYLUX
SPINNERIJSTRAAT 100 - B-8530 STASEGEM
T +32 (0)56 20 00 00 - F +32 (0)56 21 95 99
INFO@SKYLUX.BE
WWW.SKYLUX.BE

