

Pergolux

Client

Référence
- chantier

Délai de
livraison

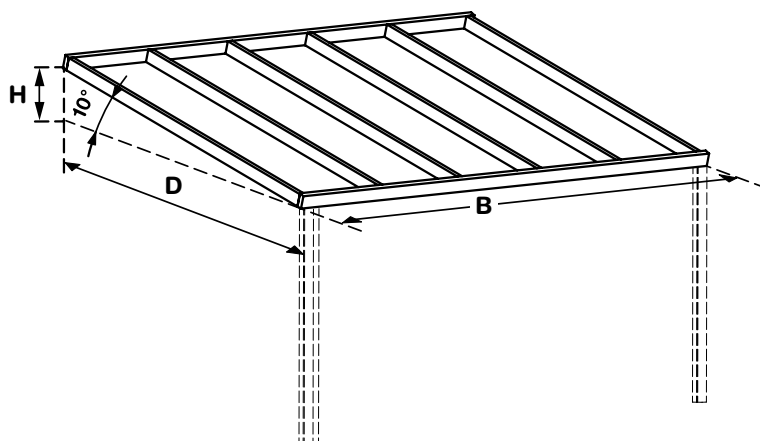

Demande de prix

Commande

Veuillez indiquer et spécifier votre choix ci-dessous

- Série Alu** système avec des profils en alu et des joints coextrudés gris
Série Couleur système avec des profils en alu laqués et des joints coextrudés blanc/gris
Série Therm système à rupture thermique avec des clips blancs en PVC coextrudé
Série Couleur-Therm système à rupture thermique avec des clips en aluminium laqué
Série Couleur-Therm Glass système à rupture thermique pour du vitrage avec clips à serrage en aluminium ; toutes les épaisseurs entre 8 et 34 mm

Dimensions (en mm)	Largeur 'B'							
	Profondeur 'D' (jusqu'à l'intérieur de la gouttière*)							
	Différence de hauteur 'H' ou pente (10° standard)							
	ou Longueur des plaques et des profils							
	Finition	Alu brut						
	Couleur		→ RAL 9010 blanc		RAL 8019 brun			
	Therm		→ RAL 9010 blanc		RAL 8019 brun			
	Couleur-Therm		→ RAL 9010 blanc		RAL 8019 brun		RAL 7016 ST anthracite	
	Couleur-Therm Glass		→ RAL 9010 blanc		RAL 8019 brun		RAL 7016 ST anthracite	
			ou	RAL hors standard**				
			RAL					
			Exécution	Brillant				
				Mat (30 % brillant)				
				Structuré				
Type de plaques	Plaques alvéolaires en acrylique		Type					
	Plaques alvéolaires en polycarbonate		Type					
			Couleur & Epaisseur	Clair		16 mm		
	Couper les plaques sur mesure & collage provisoire			Opalin		32 mm		
	Couper les plaques sur mesure & collage			Anti-chaaleur				
	ou	Panneaux sandwichs Pergotop		Couleur & Epaisseur	Blanc/blanc		16 mm	
		Panneaux sandwichs Pergosoft			Ardoise/blanc		32 mm	
		Panneaux sandwichs Pergotop-soft			Tuile/blanc		Acoustique	
	ou	Epaisseur du verre (en mm)						
		Nombre de panneaux (max. 750 mm largeur de verre)						
Gouttière	Sans gouttière							
	Gouttière G120							
	Gouttière G (seulement pour Couleur-Therm Glass)							
	Réhausse de gouttière (GR)							
Options	Set de descente							
Remarques								

* basting de gouttière inclusif

** RAL hors standard est seulement possible dans la série Couleur-Therm Glass. Le délai est de 10 semaines.