

# Branddruckknopf für Skycom<sup>®</sup> CE Zentrale



## Technische Daten

### Branddruckknopf voor Skycom® CE centrale

#### ■ Allgemeine Produktbeschreibung:

Der Branddruckknopf ist speziell entwickelt für eine Skycom® CE Zentrale, die für die Steuerung der Rauch- und Wärme-Abzugssysteme von AG.Plastics verwendet wird. Wenn man das Glasfenster bricht und den roten Druckknopf aktiviert, geht die Zentrale in Alarm und wird der Motorausgang aktiviert. Als Test kann man den Kasten öffnen und den roten Druckknopf aktivieren.



#### ■ Produktbeschreibung Branddruckknopf:

Folgende Elemente sind erhältlich:

1. Grüne LED: das System ist in Betrieb, ohne Fehler.
2. Gelbe LED: gibt Systemfehler an.
3. Rote LED: die Zentrale ist in Alarmstand.
4. Erdung (-)
5. -
6. Resetknopf: der Kasten öffnen und den schwarzen Resetknopf aktivieren. Die Rauchkuppeln schließen sich.
7. Branddruckknopf: beim Eindringen tritt die Zentrale in Alarm und gibt der Buzzer des Knopfs ein Alarmsignal.

Abmessungen:	125 mm x 125 mm x 36 mm (B x H x T)
Farbe:	grau
Schutzgrad:	IP40
Verbrauch bei Fehler:	2,2 mA

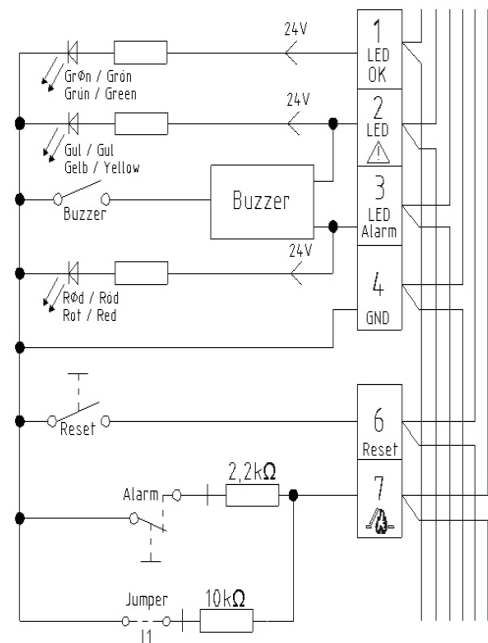

Für mehr Auskünfte über den Anschluss, konsultieren Sie die Skycom® CE Montageanleitung.