

DE

# Skylux® iDome™

Montageanleitung

  
**SKYLUX**  
*Hello daylight!*

# Sicherheit

Bitte die notwendigen und erforderlichen Sicherheitsmaßnahmen einhalten, wie Sicherheitsnetze und Sicherheitsseile während einer Montage an der Außenseite, Sicherheitsbrille, Handschuhe, Helm, usw. Das Glas nicht betreten.



## Absturzgefahr

- Leitern richtig verwenden, wenn Sie das Dach betreten:
  - Leiter in gutem Zustand?
  - Richtig aufgestellt in einem Winkel von 75°?
  - Unten und oben gesichert, sodass sie nicht bewegen kann?
  - Kein schweres Material auf der Leiter mitnehmen (3-Kontaktpunktregel)! Verwenden Sie wenn möglich einen Kran, um das Material hochzuziehen.
- Kein Material über den Dachrand heben; verwenden Sie einen Kran.
- Dachzone: Der Dachteil, in dem die Kuppel/das Lichtband montiert wird, muss ausreichend gesichert sein, z.B. den Rand sichern (Sicherungssystem in der Dachrinne, das auf die Außenwand des Gebäudes stützt, mit angepaster A B C Kategorie gemäß Dachneigung) oder ein Gerüst einsetzen, um Abstürze zu vermeiden. Wenn das Dach nicht gesichert ist, muss man immer einen Sicherheitsgurt mit einem Sicherheitsseil tragen (der Fallhöhe angepasst), das an geeigneten Verankerungspunkten befestigt ist.
- Das Dach muss stabil sein und darf keine gefährliche Öffnungen oder ungesicherte Teile haben (z.B. Wellplatten, ...). Treffen Sie die notwendigen Maßnahmen, wenn das nicht der Fall ist: verstärken, konforme Sicherheitsnetze unter Gefahrzonen, ...
- Bevor Sie die das Loch für die Kuppel/das Lichtband machen: Sorgen Sie für Sicherheitsnetze gemäß den geltenden Rechtsvorschriften. Die Netze müssen sicher und ausreichend am Gebäude befestigt werden.
- Wenn Sie eine Hebebühne verwenden: immer Auftragurt tragen und sichern (verpflichtet)! Käfig nicht verlassen.
- Nie rückwärts auf dem Dach laufen, immer vorwärts.
- Sorgen Sie für ausreichend Licht am Arbeitsplatz.



## Herabfallende Gegenstände



- Es ist verboten, um unter oder im Umkreis von weniger als 1 m um herabfallende Gegenstände zu laufen.
- Gefahrenzonen abgrenzen unter der Kuppel/dem Lichtband, im Gebäude und draußen bei den Außenwänden (falls Material vom Dach fällt). So vermeidet man Unfälle mit herabfallenden Gegenständen. Es ist verboten, diese Gefahrenzonen während der Arbeiten zu betreten.



## Quetschgefahr

- Alle Werkzeuge sind im gutem Zustand und sind mit CE-Kennzeichnungen und Sicherheitsbestimmungen gelabelt. Diese dürfen nicht entfernt werden.
- Personen, die diese Werkzeuge benutzen, sind dazu ausgebildet. Die Schütze der Werkzeuge müssen immer vorhanden, in gutem Zustand und richtig eingestellt sein.

## Sturzgefahr, Hindernisse am Boden



- Sicherheit ist wichtig und fängt mit Sauberkeit und Ordnung an. Alles sofort reinigen, nichts herumliegen lassen.
- Müll muss getrennt werden.
- Vorsicht mit elektrischen Kabeln (Stolpergefahr). Nie rückwärts laufen!
- Sorgen Sie für ausreichend Licht am Arbeitsplatz.



### Spitze Gegenstände

- Vorsicht, dass Sie sich nicht in die Finger schneiden oder dass Ihre Finger nicht gequetscht werden, wenn Sie mit Kuppeln/Lichtbändern arbeiten.
- Achten Sie auf Ihre Hände während der Montage.
- Schnittfeste Handschuhe sind erforderlich.



### Ergonomie

- Lasten immer richtig heben: Gehen Sie in die Knie, bewegen Sie Ihre Füße statt Ihr Rücken, körpernah tragen.
- Lasten von mehr als 25 kg müssen mindestens zu zweit getragen werden.



### Hebezeugen

- Abhängig von der Abmessung und dem Gewicht der Glaskuppel empfehlen wir die Verwendung von geeigneten Hebezeugen für Transport und Montage. Das ist wichtig für die allgemeine Sicherheit und um Schaden am Produkt zu vermeiden.



### Persönliche Schutzausrüstung



- Arbeitskleidung, Sicherheitsschuhe, Helm sind erforderlich.



- Sicherheitsseil (Lifeline) und Auffanggurt sind erforderlich, wenn der Rand nicht ausreichend gesichert ist oder wenn Sicherheitsnetze unter der Kuppel/dem Lichtband nicht vorhanden sind. Sie sind auch notwendig, wenn Hebebühnen verwendet werden.



- Handschuhe verwenden, wenn Sie mit Kuppel- oder Lichtbandteilen arbeiten.



- Sicherheitsbrille und Gehörschutz sind erforderlich, wenn Säge- oder Schleifmaschinen verwendet werden.

**Immer eine Last Minute Risikoanalyse ausführen!**

**Bei Zweifel: HALT! Keine unnötigen Risiken eingehen. Fragen Sie Ihre(n) Vorgesetzte(n) wenn nötig.**

# Inhaltsverzeichnis

SICHERHEIT	S. 2
PFLEGEHINWEISE	S. 4
ALLGEMEINE VORSCHRIFTEN	S. 4
NEIGUNG DES KUPPELAUFSATZKRANZES	S. 4
MONTAGE DES PVC-AUFSATZKRANZES	S. 5
MONTAGE DES FENSTERS	S. 5
AUF PVC-AUFSATZKRANZ	S. 5
MONTAGE DER KUPPEL	S. 6
VORSORGE	S. 6
FESTSCHRAUBEN	S. 6
MONTAGE DER KLIPPKAPPE	S. 7
VERARBEITUNG MIT DACHBEDECKUNG	S. 7

## Pflegehinweise

- Die Befestigungen der Kuppel und das Dichtungsband und die Silikonnähte einmal pro Jahr kontrollieren.
- Bitte reinigen Sie die Kuppeln nicht mit Produkten, die nicht geeignet sind für Acryl oder Polykarbonat, wie Silikone, Holzschutzstoffe, Leime, aggressivem Dichtungsband, chemische Dämpfe usw. Rühren Sie die Kuppeln auch nicht mit diesen Produkten an.
- Teerflecken nur mit Terpentin entfernen und gründlich mit Wasser abspülen.
- Reinigen mit Wasser und nichtaggressiver Seife (kein Scheuermittel), immer reichlich abspülen.
- Kratzer: Wenden Sie sich an Ihren Lieferanten für ein passendes Poliermittel.
- Reinigen Sie den PVC-Aufsatzkranz mit PVC-Reinigungsmittel.
- Spritzen Sie die Kuppel nicht mit Insektiziden.
- Überprüfen Sie die Spannung der Klippkappen.

## Allgemeine Vorschriften

Bevor Sie mit der Montage oder der Pflege eines Skylux iDome™ anfangen, bitte beachten Sie alle benötigten Sicherungsmaßnahmen. Das Skylux iDome™ muss von einem Profi installiert werden. Leitungserklärung DoP 001DoP2016-03 über [www.skylux.be](http://www.skylux.be).

## Neigung des Kuppelaufsatzkranzes

Das Skylux iWindow2™ oder Skylux iWindow3™ wird mit einem Neigungswinkel von min. 0° bis 25° montiert. Die Dachneigung oder der Montage des Aufsatzkranzes muss für die Einbehaltung dieser Werte sorgen.

\* mit Skylux PVC-Aufsatzkranz

\* mit dem schrägen PVC-Rahmen 08/00 (optional)

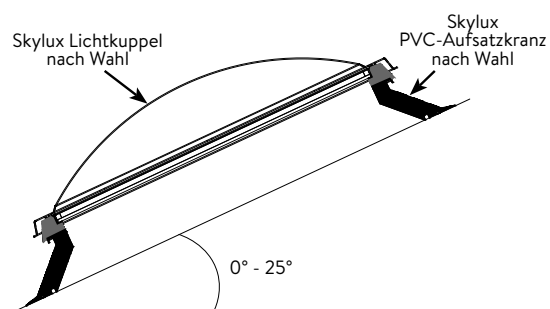

## Montage des PVC-Aufsatzkranzes

Verwenden Sie immer einen von Skylux vorgestellten Skylux PVC-Aufsatzkranz, je nach der Dachbedeckung. Wir raten förmlich ab andere Type von Aufsatzkränzen zu verwenden, denn die Garantie der Kuppel verfällt.

### PVC-Aufsatzkranz

Aufsatzkranz: Typ 16/20 EP, Typ 20/00 EP, Typ 30/20 und Typ 35/30. Schrauben Sie den Aufsatzkranz an der starre Dachkonstruktion fest durch die Indikations-Linie vom Flansch (Holzschrauben 5,2 x 60 mm oder Metallschrauben 4,8 x 60 mm). Fangen Sie am 7,5 cm der Enden an. Die Achsdistanz der anderen Schrauben soll maximal 30 cm betragen.

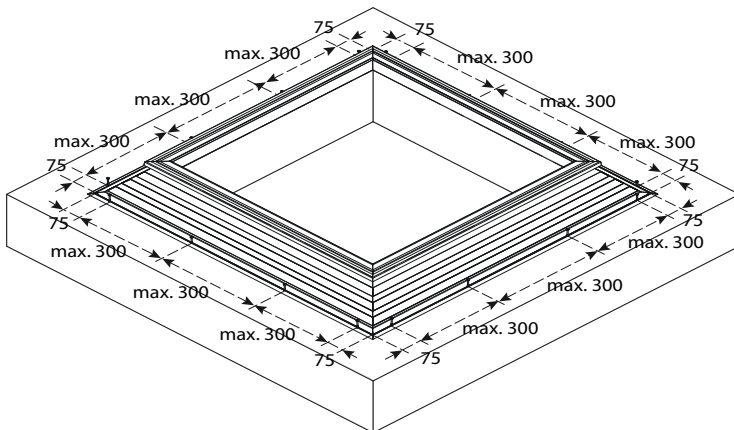

## Montage des Fensters

### Auf Skylux PVC-Aufsatzkranz:

Die Verpackung öffnen und das Fenster umgekehrt in der Verpackung verlassen. Die Verschlussstücke an der Unterseite des Fensters mit den mitgelieferten Edelstahlschrauben befestigen. Auf 20 cm der Enden mit einer Achsendistanz von maximal 60 cm anfangen für Montage auf den PVC-Aufsatzkränzen 16/20 EP, 20/00 EP, 30/20 oder 35/30.

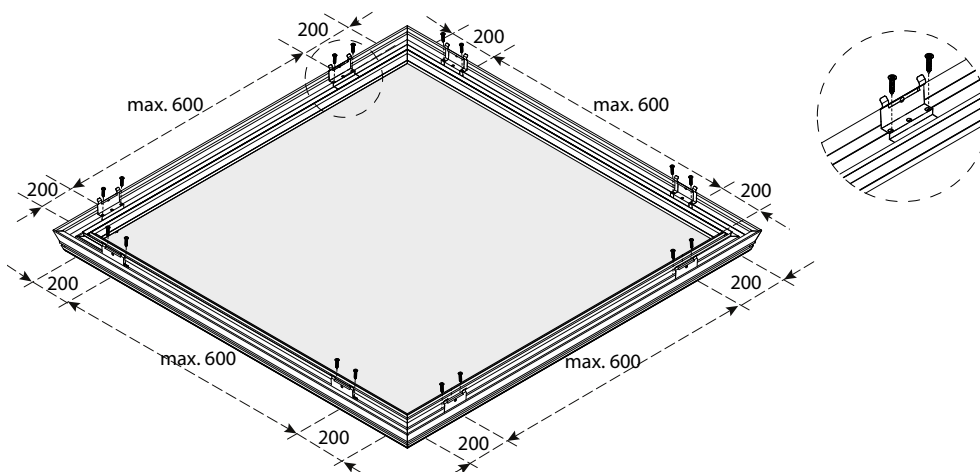

### Hybridkuppel befestigen:

Drehen Sie das komplette System um und stellen Sie dieses über den Aufsatzkranz! Sorgen Sie dafür, dass die Clips, komplett mit Fenster und Glas, nicht direkt auf die Dachbedeckung oder auf den Untergrund gepostet werden (um möglicher Beschädigung an der Dachbedeckung oder an den Klipsen vorzubeugen). Das Fenster auf dem Aufsatzkranz anbieten und den Spielraum gleichmäßig über die 4 Seiten des Aufsatzkranzes verteilen. Mit einem einfachen Druck auf das Fenster klippst es über den Aufsatzkranz.

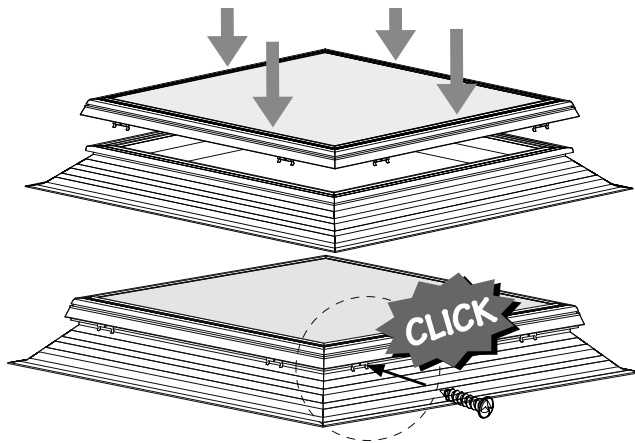

Bitte überprüfen, ob alle Clipsprofile gut hinter der Lippe des Aufsatzkranzes klipsen.

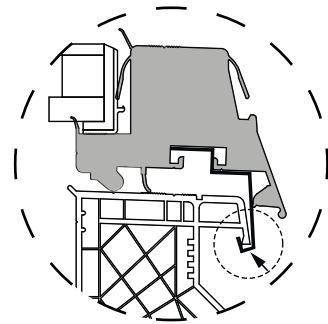

Für eine zusätzliche Verstärkung, bitte schrauben Sie die Clips quer durch den Aufsatzkranz mit mitgelieferten (Einweg-)Schrauben.

## Montage der Kuppel

### Vorsorge

Das Skylux iDome immer mit einer Skylux Lichtkuppel kombinieren. Die Verglasung des installierten Fensters gründlich mit Wasser und sanfter Seife reinigen. Immer Sticker / Folie entfernen. Der immer mitgelieferten Skylux Montageanleitung für Lichtkuppeln folgen.

### Festschrauben

Verwenden Sie nur die mitgelieferten selbstbohrenden universalen (Einweg-)Edelstahlschrauben. Montieren Sie die Kuppel auf den Skylux iDome Rahmen und verteilen Sie den Spielraum egal auf die 4 Seiten der Kuppel. Schrauben Sie die selbstbohrenden universalen (Einweg-)Edelstahlschrauben der Kuppel in den Rahmen oder Aufsatzkranz fest. Verwenden Sie nie Silikon oder Polyurethan (oder andere Materialien) als Abdichtung zwischen Kuppel und Rahmen. Überprüfen Sie immer ob die Schrauben und Mutter gut angespannt sind.

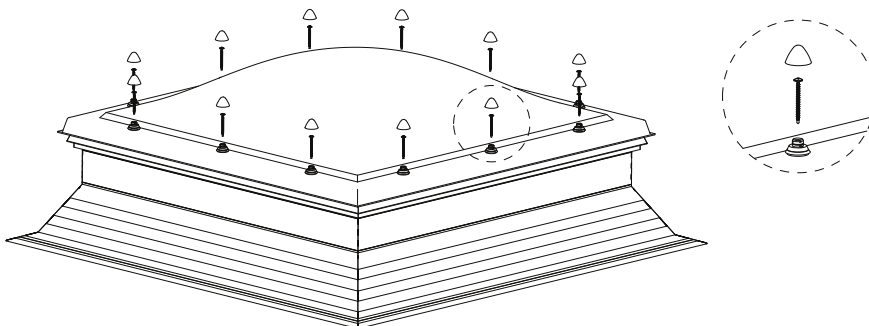

### Montage der Klippkappe

Wenn alle (Einweg-) Schrauben fest angeschraubt sind, kann man diese mit den Metall-Kappen zusätzlich sichern. Danach muss das Ganze mit der Klippkappe abgedeckt werden. Die Kappe wird auf die Mutter gedrückt und mit einer halben Drehbewegung zum endgültigen Klippstand gebracht. In diesem Stand sitzt die Kappe fest und regendicht auf der Mutter, aber man kann noch immer die Kappe von der Mutter entfernen. Wenn Sie die Klippkappe noch weiter drücken, dann kann sie nicht mehr entfernt werden.

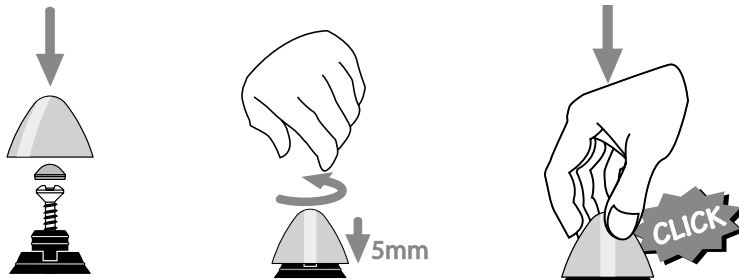

## Verarbeitung mit Dachbedeckung

Ziehen Sie die Dachbedeckung bis zum oberen Flansch.

Für alle Type Dachbedeckungssysteme weisen wir auf die Vorschriften des Dachbedeckungsherstellers hin.

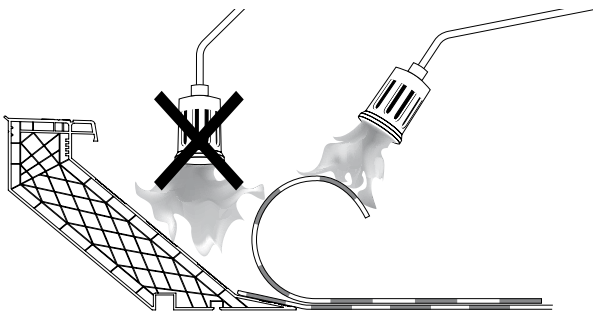

### PVC 20/00 Aufsatzkranz:

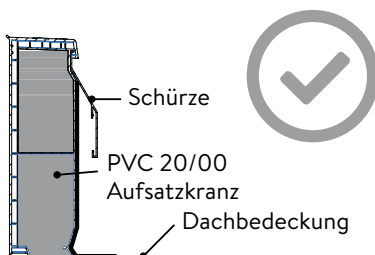

**OK:** Dachbedeckung bis unter die Schürze ziehen

### Polyester Aufsatzkranz:

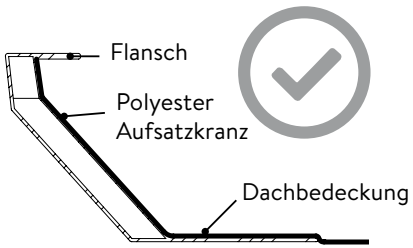

**OK:** Dachbedeckung bis unter den Flansch ziehen

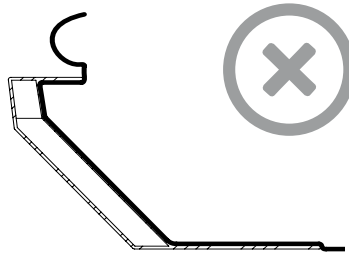

**Falsch:** Dachbedeckung bis über den Flansch ziehen

### Metallaufsatzkranz:

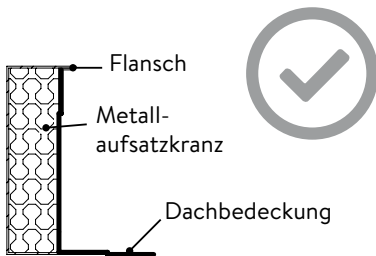

**OK:** Dachbedeckung bis unter den Flansch ziehen

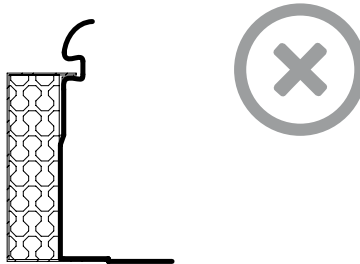

**Falsch:** Dachbedeckung bis über den Flansch ziehen

### PVC-Aufsatzkranz:

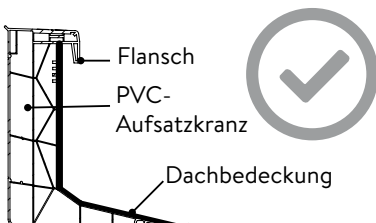

**OK:** Dachbedeckung bis unter den Flansch ziehen



**Falsch:** Dachbedeckung bis über den Flansch ziehen