



Netto



Jetzt mal ehrlich. Wer will schon Everybody's Darling sein? Anstatt sich zu verstellen, setzt Netto lieber auf volle Transparenz. Seine Glasplatte gibt den Blick auf das Wesentliche frei. Und auch die Konstruktion des Beistelltischs lässt keine Fragen offen. Ein filigranes Untergestell aus Stahldraht und Escheleisten als verbindende Elemente. Wo die Materialien zusammenkommen, entstehen Knotenpunkte, die zum Markenzeichen des Möbels werden. Am Ende zählt doch immer der Charakter.

Konrad Lohöfener

2019

In all honesty. Who wants to be Everybody's Darling anyway? Instead of pretending to be something he's not, Netto rather opts for full transparency. His glass top provides a view of what is really important. And the construction of the side table leaves no questions unanswered. A filigree base frame of steel wire and ash rails as connecting elements. At the points where the materials come together there are nodal points that have become the furniture's trademark. In the end character is always what counts anyway.

Netto



Netto



Netto

Tischplatte / Tabletop

ESG Glas grau getönt, 8mm
 Grey tinted ESG glass, 8mm

● transparent / transparent

Tischbeine / Legs

Stahl pulverbeschichtet
 Steel powder-coated

● Schwarz / Black

Leisten / Wood strips

Esche

Ash

● Unbehandelt / Untreated

Fußgleiter / Sliders

Polypropylen (PP) /

Polypropylene (PP)

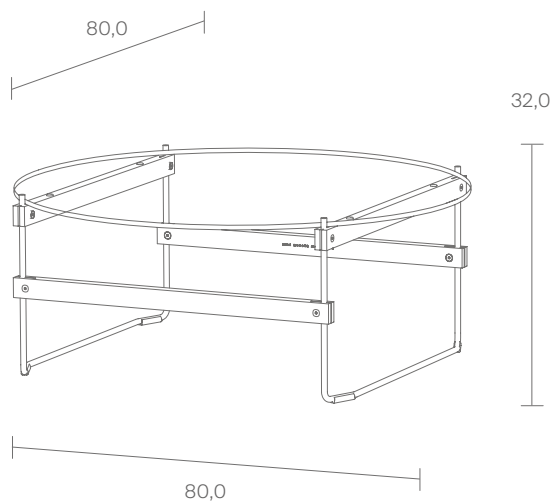

Maße in cm / Dimensions in cm

STILLFRIED
 WIEN

®
 NILS
 HOLGER
 MOORMANN