

USER MANUAL



AIRTHEREAL

OZONE GENERATOR

MA5000

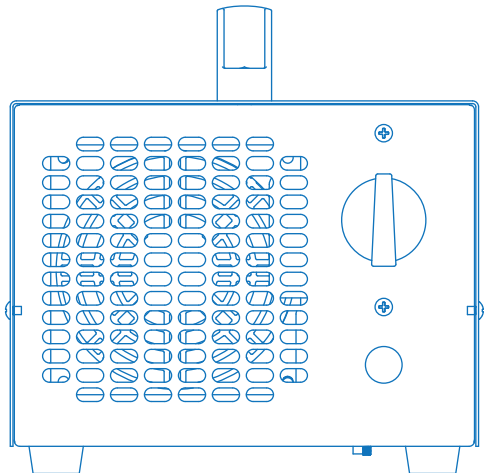

CONTENT

▼ English

SAFETY INSTRUCTIONS -----	4
PARTS -----	5
OPERATION -----	7
WARRANTY AND SUPPORT -----	9
FAQs -----	9
TROUBLESHOOTING -----	11

▼ German

EINFÜHRUNG -----	14
WICHTIGE SICHERHEITSMÄßNAHMEN -----	14
VORDERSEITE -----	15
RÜCKSEITE -----	16
ERSTE SCHRITTE -----	17
GARANTIE UND UNTERSTÜTZUNG -----	18
HÄUFIG GESTELLTE FRAGEN -----	18
FEHLERBEHEBUNG -----	20

▼ Italian

ISTRUZIONI DI SICUREZZA -----	23
PARTI -----	24
MESSA IN FUNZIONE -----	26
GARANZIA E SUPPORTO -----	28
DOMANDE FREQUENTI -----	29
RISOLUZIONE DEI PROBLEMI -----	30

▼ Español

INSTRUCCIONES DE SEGURIDAD	33
PARTES	34
OPERACIÓN	36
GARANTÍA Y SOPORTE	38
PREGUNTAS FRECUENTES	38
SOLUCIÓN DE PROBLEMAS	40

▼ French

LES CONSIGNES DE SÉCURITÉ	43
PARTIES	44
FONCTIONNEMENT	46
GARRANTIE ET SUPPORT	48
FAQs	48
DÉPANNAGE	50

▼ Hungarian

BALESETVÉDELMI UTASÍTÁSOK	53
FELÉPÍTÉS	54
ÜZEMELTETÉS	56
GARANCIA ÉS SEGÍTSÉGNYÚJTÁS	58
GYAKORI KÉRDÉSEK	58
HIBAELHÁRÍTÁS	60



Congratulations on your purchase and welcome to Airthereal! To fully benefit from the support that Airthereal offers and get a 1-year warranty extension, please register your purchase at www.airthereal.com/register.

SAFETY INSTRUCTIONS

READ ALL INSTRUCTIONS BEFORE USE AND KEEP THEM FOR FUTURE REFERENCE.

When using electrical products, especially when children are present, basic safety precautions should always be followed, including but not limited to the following:

DANGER

1. Do not place or store the device where it can fall or be pulled into a tub or sink, or where it will sit or drop into water or other liquids.
2. Do not reach for a charger that has fallen into water. Unplug immediately.
3. Never use a charger with a damaged cord or plug.
4. Keep the cord away from heated surfaces.
5. Children should be supervised to ensure that they do not play with the product.
6. Never force the plug into an outlet; if the plug does not easily fit into the outlet, do not use this outlet.

WARNINGS BEFORE USE

1. Never use the product when people or pets are in the same room.
2. Exposure to high concentration of ozone can be harmful. Make sure all ozone is reverted back to oxygen before you enter the space, which takes approximately 30 minutes of airing out your room with the windows open.
3. Do not use attachments other than those recommended by the manufacturer.
4. Do not insert objects into the air filter or block it by placing it on a soft surface or in a position where it will be blocked by an object (examples of objects: magazine, tissue paper, hair, and anything similar).
5. Use this product only for its intended use as described in this document or as recommended by Airthereal.
6. This product is for indoor use only.

PARTS

FRONT

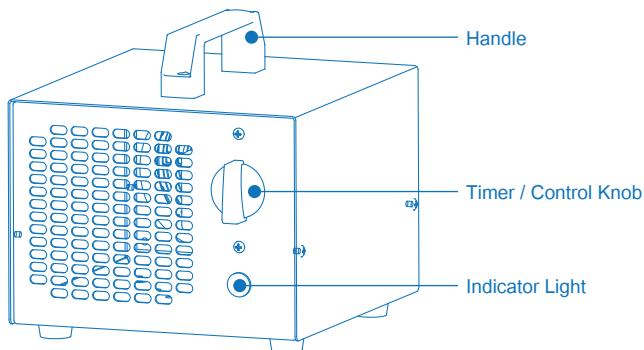

PART	DESCRIPTION
Power Knob / Timer	Turn to power on/off Turn clockwise to set the timer Turn counterclockwise use the HOLD mode
HOLD Function	Unit will product ozone continuously until you turn knob to OFF position
Indicator Light	The light will be on when the unit is in operation

BACK

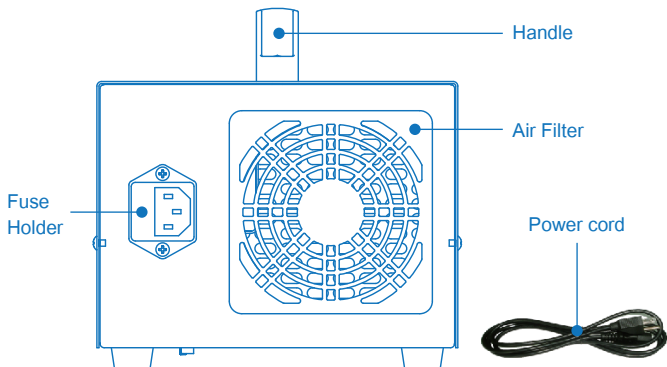

SPECIFICATIONS:

Power Supply	AC 110 V / 60 Hz. (for USA and Canada), 18 AWG, 63" (150 cm) Cord AC 220 V / 50 Hz. (for European Union), 3 G x 0.75 mm ² , 63" (150 cm) Cord
Power Consumption	50 W
Ozone Production	5000 mg/h
Air Flow Volume	100 CFM
Noise	< 40 dB
Timer	0-120 minutes
Unit Dimensions	6.8" x 7.4" x 6.8" / 175 x 190 x 175 mm
Unit Weight	3.5 lbs / 1.6 kg
Fuse Holder	Spare fuse included, 2 x 1 amp (1.25" / 31 mm).

OPERATION

Attaching the Handle

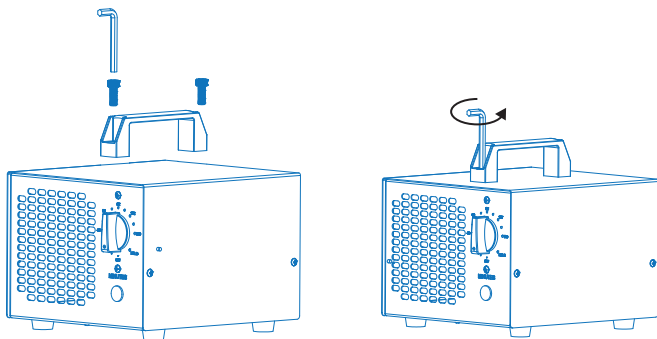

1. Find the handle and two fixing screws in the package.
2. Turn the screwdriver counterclockwise to fix the handle on the machine.

Choosing a location

1. Place the unit at least 15 inches away from TVs, radios, and other electronic products. Make sure there's plenty of space for Ozone to be exhausted from the machine.
2. Before beginning ozone treatment, thoroughly clean up the source of the odor first.

DISCLAIMER:

Please make sure the operating voltage is the same as shown on the parametric label. This unit will not function properly using in conjunction with external devices that alter or convert voltage or frequency of electricity.

Getting Started

1. Insert the power cord into an electrical outlet.
2. Close all windows and doors to completely seal the room. Please note that all ozone machines have to be used in unoccupied space only.
3. Turn the knob to set a timer or enter the HOLD mode to run continuously. The unit will start immediately producing ozone, so you should exit the room as quickly as possible.

Features

Timer: Turn clockwise to set the timer up to 120 minutes. The unit will automatically power off when the timer expires.

Hold: Turn counterclockwise to run continuously. Return the knob to 'OFF' when treatment is finished.

Treatment Duration Chart

Area	100 sq.ft.	200 sq.ft.	300 sq.ft.	400 sq.ft.	500 sq.ft.	1000 sq.ft.
Time	7 min	15 min	30 min	45 min	60 min	Hold

Treatment Frequency

Depends on your needs. At least once a week to keep fresh air indoors.

ATTENTION: Use in unoccupied space only!

There might be an ozone smell remaining in the room after treatment. Open doors and windows to ventilate for at least 30 minutes (or longer according to your treatment time and room area) after the treatment and before returning to the space.

Storage

If you are not going to use the product for an extended period of time, unplug it from the electrical outlet, clean it and store it in a cool and dry place away from direct sunlight.

WARRANTY AND SUPPORT

Airthereal warrants its products for 3 years after the date of purchase.

Internet information: www.airthereal.com/pages/warranty

- **What's covered?**

Defects due to faulty materials and workmanship of the product.

- **What's NOT covered?**

Damage caused by the owner when attempting to fix or alter the product by himself or herself. Damage caused by misuse, abuse, neglect, alterations or unauthorized repair. Natural depreciation.

- **Warranty Period**

Warranty becomes effective since the date of original purchase and will last for three (3) years.

- **Who's covered?**

This limited warranty is only effective for the original purchaser. It is NOT transferable.

- **How to request warranty services?**

To obtain the benefit of this warranty, please leave your message online (<https://airthereal.com/pages/warranty>), or send an email to support@airthereal.com. Our customer service will address your issue in 24 hrs.

- **What will Airthereal do?**

1. Repair the item.
2. Replace the item if not repairable.
3. Refund under certain circumstances.

FAQs

Q: What is Ozone

A: Ozone exists in the upper layer of the atmosphere to protect people from the sun's ultraviolet radiation. We also sense ozone's fresh and clean smell after thunderstorms. Now we have Airthereal Ozone Generators to move nature's powerful sterilizer into your home.

Ozone (O₃) contains three atoms of oxygen. The third oxygen atom makes ozone extremely reactive, which readily attaches itself to other molecules. When odors, bacteria, or viruses meet ozone, oxidation reactions occur and both parties are destroyed. Ozone essentially reverts back to oxygen. That's why it's environmentally friendly.

Q: Ozone Air Purifier VS Air Filters

A: Air filters are normally the result of a physical process of moving air through layers of filtration. However, ozone generators produce activated oxygen that removes odors and freshens the air.

Q: Safety Concerns

A: High ozone concentration can be irritating to mucous membranes and the respiratory system. The right level is when all the generated ozone is being consumed. This only applies to continuous ozone use in occupied environments-not for shock treating. With ozone, more is not considered better. Ozone can work even when humans are not able to smell it.

Q: How Ozone Air Purifiers work

A: Ozone generators create ozone using mechanisms such as ultraviolet light or a corona discharge (a type of electrical discharge). The machine is also equipped with a fan that disperses the ozone out into the air. These ozone particles come into contact with indoor air pollution and neutralize them.

Q: How Long Does Ozone Last

A: As soon as ozone is formed in the generator and dispersed in a room, some of it reverts back into oxygen. Ozone itself has a 30 minute half-life, which means that half of the ozone created will revert to oxygen usually within 30 minutes. After each subsequent 30-minute period there would be half as much residual ozone left at the end of the period as was present at the beginning of the period.

In real life, the half-life is usually less than 30 minutes due to temperature, dust, and other contaminants in the air. Therefore ozone, while very powerful, doesn't last long. It does its job and then disappears.

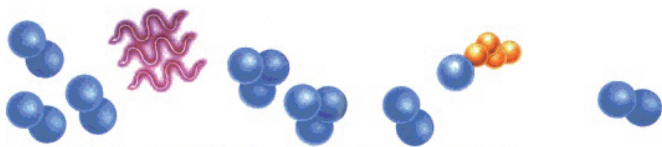

Leaving Pure Oxygen
Molecule O_2
(Pure Oxygen)

Ozone Molecule O_3
(Enriched Oxygen)

The third atom attached to the pollutant
to oxidize it to a harmless molecule.

Leaving Pure Oxygen

TROUBLESHOOTING

If you suspect a problem with your unit, please first check the following:

1. Unit is plugged in properly and turned on.
2. Wall outlet is effective.
3. Clean or change the ozone plates as follows if the ozone output is weak.

Replacing the Ozone Plate

1. Unplug the unit from the power cord.
2. Unscrew the four screws on both sides of the machine to remove the top of the case.
Press the handle, loosen the ozone holder, and remove the ozone plate.
3. Clean it with water or replace it with a new one.
4. Make sure the plate is dry and the metal terminals contact well.

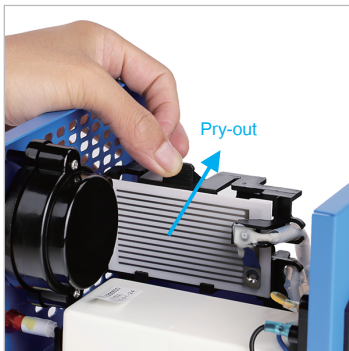

Changing the Fuse

1. Push in and turn the fuse holder to the left with a straight screwdriver and remove the old fuse.
2. Replace it with a spare (spare fuse is located inside the fuse holder).
3. Use a 4 amp fuse, 1.25 inches long.



Cleaning the Pre-Filter

For optimal use, please clean the pre-filter once every 6 months.

1. Pry off the plastic pre-filter casing with a flat-head screwdriver.
2. Clean the pre-filter with soap and water. Completely dry before reinstalling.





■ EINFÜHRUNG

Herzlichen Glückwunsch zum Kauf und Willkommen bei Airthereal!

Um von der Unterstützung von Airthereal zu profitieren, registrieren Sie sich unter www.airthereal.com.

■ WICHTIGE SICHERHEITSMABNAHMEN

LESEN SIE VOR DEM GEBRAUCH ALLE ANWEISUNGEN DURCH UND BEWAHREN SIE DIE ANWEISUNG FÜR ZUKUNFTIGE REFERENZEN.

Bei der Verwendung von elektrischen Produkten, insbesondere wenn Kinder anwesend sind, sollten immer grundlegende Sicherheitsvorkehrungen getroffen werden, einschließlich der folgenden Tipps:

GEFAHREN

1. Platzieren oder lagern Sie das Ladegerät nicht an Orten, an denen es Fallen oder in einer Wanne oder ein Waschbecken gelangen kann oder wo es sich befindet oder in Wasser oder andere Flüssigkeiten fällt.
2. Greifen Sie nicht nach einem Ladegerät, das ins Wasser gefallen ist. Sofort den Stecker ziehen.
3. Verwenden Sie niemals ein Ladegerät mit einem beschädigten Kabel oder Stecker.
4. Halten Sie das Kabel von heißen Oberflächen fern.
5. Kinder sollten beaufsichtigt werden, um sicherzustellen, dass sie nicht mit dem Produkt spielen.
6. Drücken Sie den Stecker niemals in einer Steckdose; wenn der Stecker nicht leicht in die Steckdose passt, verwenden Sie diese Steckdose nicht.

WARNUNGEN

1. **Verwenden Sie das Produkt niemals, wenn Menschen oder Haustiere in der Nähe sind.**
2. **Die Exposition gegenüber hohen Ozonkonzentrationen ist schädlich. Stellen Sie sicher, dass alles an Ozon wieder in Sauerstoff umgewandelt wird, bevor Sie den Raum betreten, was ungefähr 30 Minuten dauert.**
3. Verwenden Sie keine anderen als die vom Hersteller empfohlenen Zubehörteile.
4. Führen Sie keine Gegenstände in den Luftfilter ein oder blockieren Sie sie, indem Sie sie auf eine weiche Oberfläche legen oder an einer Stelle, wo sie von Gegenständen blockiert werden (Beispiele für Gegenstände: Magazin, Kosmetiktücher, Haare und Ähnliches).
5. Verwenden Sie dieses Produkt nur für den vorgesehenen Gebrauch, wie in diesem Dokument beschrieben oder wie von Airthereal empfohlen.
6. Dieses Produkt ist nur für den Indoor bestimmt.

VORDERSEITE

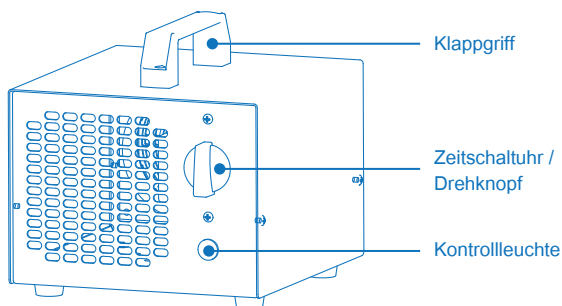

TEILE	BESCHREIBUN
Drehknopf/ Zeitschaltuhr	<ul style="list-style-type: none"> • Zum Ein- / Ausschalten wechseln; • Zum Einstellen der Zeitschaltuhr im Uhrzeigersinn drehen; • Gegen den Uhrzeigersinn drehen, um zu "Halten", um weiter zu arbeiten.
Halten Funktion	Es funktioniert die ganze Zeit.
Kontrollleuchte	Das Licht leuchtet wenn das Gerät in Betrieb ist.

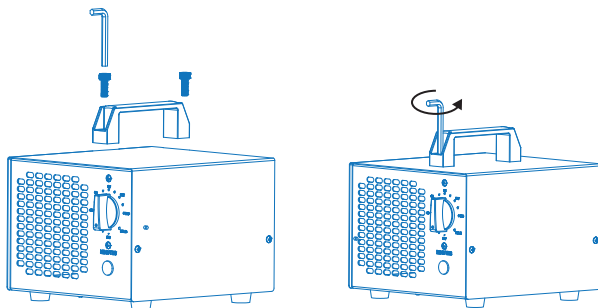

1. Finden Sie den Griff und zwei Befestigungsschrauben in der Verpackung.
2. Drehen Sie den Schraubendreher Gegenuhrzeigersinn, um den Griff auf dem Gerät zu befestigen.

RÜCKSEITE

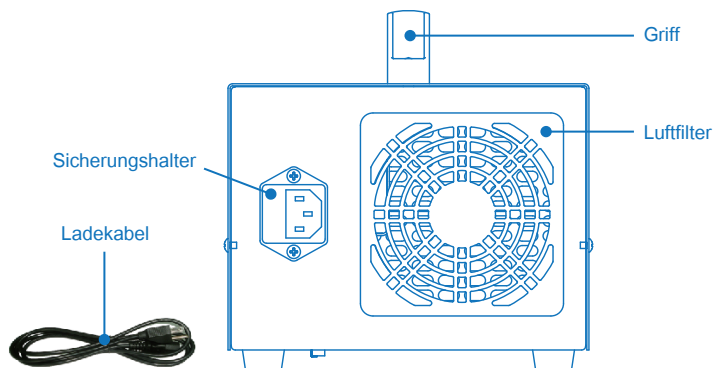

SPEZIFIKATIONEN:

Stromversorgung	AC 110V / 60Hz. (für USA und Canada), 18AWG, 63"(150cm) Kable AC 220V / 50Hz. (für European Union), 3G*0.75mm ² , 63"(150cm) Kable
Leistungsaufnahme	50W
Ozonproduktion	5000mg/Std.
Luftvolumenstrom	100CFM
Lärm	<40dB
Zeitschaltuhr	0-120 Minuten
Geräteabmessungen	6.8"*7.4"* 6.8" / 175mm*190mm*175mm
Stückgewicht	3.5 lbs / 1.6kg
Sicherungshalter	Ersatzsicherung im Lieferumfang enthalten, 2 X 1 Ampere (1.25" / 31mm)

ERSTE SCHRITTE

1. Einrichtung

- Stellen Sie das Gerät in dem Raum.
- Stecken Sie den Netzstecker in eine Steckdose.
- Mit dem Drehknopf einschalten.

2. Modis

- AUS: Ausschalten
- Zeitschaltuhr: Im Uhrzeigersinn drehen, um den Zeitschaltuhr auf 120 Minuten einzustellen. Das Gerät wird automatisch ausgeschaltet wenn die Zeit auf der Zeitschaltuhr erreicht ist.
- HALTEN: Drehen Sie den Schalter gegen den Uhrzeigersinn auf "HOLD", um weiter zu arbeiten. Stellen Sie den Knopf nach Abschluss der Behandlung wieder auf "OFF".

3. Behandlungsreferenzen

- Dauer

Modell	10m ²	20m ²	30m ²	40m ²	50m ²	100m ²
MA5000	7min	15min	30min	45min	60min	Hold

- Hängt von Ihren Bedürfnissen ab. Mindestens einmal pro Woche, um frische Luft drinnen zu halten.

ACHTUNG:

Nur in unbesetztem Raum verwenden!

Nach der Behandlung kann Ozon im Raum verbleiben. Bitte Öffnen Sie die Türen und Fenster, um nach der Behandlung und vor der Rückkehr in den Raum für mindestens 30 Minuten zu Lüften.

4. Umfang

Wo?

- Haus & Küche
- Büros und Geschäfte
- Autos und Boote
- Hotels und Restaurants
- Krankenhäuser und Kliniken
- Dachböden und Keller
- Bars

Gegen was?

- Haustiergerüche
- Kochgerüche
- Muffiger Geruch
- Rauchgeruch
- Chemische Gerüche (Formaldehyd)
- Virus
- Bakterien

5. Lagerung

Wenn Sie das Produkt längere Zeit nicht benutzen, trennen Sie es von der Steckdose, reinigen Sie es und bewahren Sie es an einem kühlen und trockenen Ort, die ohne direkte Sonneneinstrahlung auf.

GARANTIE UND UNTERSTÜTZUNG

Airthereal garantiert seine Produkte für 3 Jahre nach dem Kaufdatum. Internet Informationen: airthereal.com/pages/warranty

- **Was ist abgedeckt?**

Defekte aufgrund von Material und Verarbeitungsfehlern des Produkts.

- **Was ist NICHT abgedeckt?**

1. Schäden, die vom Eigentümer verursacht werden, wenn er versucht, das Produkt selbst zu reparieren oder zu verändern.
2. Schäden, die durch Missbrauch, Missbrauch, Vernachlässigung, Änderungen oder nicht autorisierte Reparaturen verursacht werden.
3. Natürliche Wertminderung.

- **Garantiezeit**

Die Garantie gilt seit dem ursprünglichen Kaufdatum und gilt für drei (3) Jahre.

- **Wer ist abgedeckt?**

Diese eingeschränkte Garantie gilt nur für den ursprünglichen Käufer. Es ist NICHT übertragbar.

- **Wie kann ich Garantieleistungen in Anspruch nehmen?**

Um diese Garantie in Anspruch zu nehmen, hinterlassen Sie Ihre Nachricht online (<https://airthereal.com/pages/warranty>) oder senden Sie eine E-Mail an inquiry@airthereal.com. Unser Kundendienst wird Ihr Problem in 24 Stunden ansprechen.

- **Was Airthereal tun wird?**

1. Repariere den Gegenstand.
2. Ersetzen Sie den Gegenstand, wenn er repariert werden kann.
3. Rückerstattung unter bestimmten Umständen.

HÄUFIG GESTELLTE FRAGEN

Q: Was ist Ozon

A: Ozon existiert in der Ozonschicht Region der Atmosphäre, um Menschen vor der ultravioletten Strahlung der Sonne zu schützen. Wir spüren auch seinen frischen und sauberen Geruch nach Gewittern. Jetzt haben wir Airthereal Ozongenerators, um den leistungsstarken Sterilisator dieser Natur in Ihr Haus zu bringen. Ozon (O₃) enthält drei Sauerstoffatome. Das dritte Sauerstoffatom macht Ozon extrem reaktiv, das sich leicht an andere Moleküle bindet. Treffen Gerüche, Bakterien oder Viren auf Ozon, kommt es zu Oxidationsreaktionen und beide Parteien werden zerstört. Ozon wird im Wesentlichen wieder zu Sauerstoff. Deshalb ist es umweltfreundlich.

Q: Ozon Luftreiniger GEGEN Luftfilter

A: Luftfilter sind normalerweise das Ergebnis eines physikalischen Prozesses mit Luft. Ozon Luftreiniger erzeugen jedoch aktivierten Sauerstoff, der Gerüche entfernt und die Luft auffrischt.

Q: Sicherheitsprobleme

A: Hohe Ozonkonzentrationen können die Schleimhäute und das Atmungssystem reizen. Die richtige Stufe ist, wenn das gesamte erzeugte Ozon verbraucht wird. Dies gilt nur für den kontinuierlichen Ozoneinsatz in besetzten Umgebungen-nicht für die Schockbehandlung. Mit Ozon wird mehr nicht als besser angesehen. Ozon kann funktionieren, auch wenn Menschen es nicht riechen können.

Q: Wie Ozon Luftreiniger arbeiten

A: Ozongeneratoren erzeugen Ozon unter Verwendung von Mechanismen wie einem ultravioletten Licht oder einer Korona Entladung (eine Art von elektrischer Entladung). Die Maschine ist außerdem mit einem Ventilator ausgestattet, der das Ozon in die Luft abgibt. In der Theorie wird kommen diese Ozonteilchen in Kontakt mit Innenluftverschmutzung und neutralisieren sie - zum Beispiel durch lebende Schadstoffe wie Bakterien zu töten.

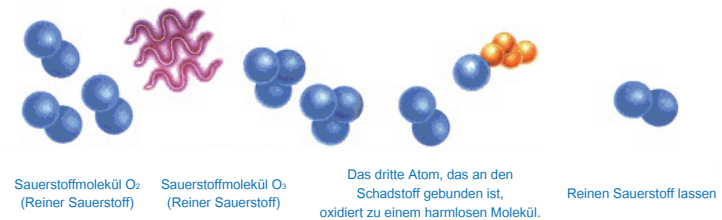

Q: Wie lange hält Ozon

A: Sobald Ozon im Generator gebildet und in einem Raum verteilt ist, wird ein Teil davon wieder zu Sauerstoff. Ozon selbst hat eine Halbwertszeit, was bedeutet, dass "restliches" Ozon (zusätzliches Ozon) in der Regel innerhalb von 30 Minuten wieder in Sauerstoff zurückkehrt, in Mengen, die der Hälfte seines Niveaus entsprechen. Das bedeutet, dass nach jedem folgenden 30 Minuten Zeitraum am Ende des Zeitraums, wie zu Beginn des Zeitraums, noch die Hälfte des restlichen Ozons übrig war. In der Praxis beträgt die Halbwertszeit normalerweise weniger als 30 Minuten aufgrund von Temperatur, Staub und anderen Verunreinigungen in der Luft. Daher ist Ozon, obwohl sehr mächtig, nicht lange dauern. Es macht seinen Job und verschwindet.

FEHLERBEHEBUNG

Wenn Sie ein Problem mit Ihrem Gerät vermuten, überprüfen Sie Folgendes:

- Das Gerät ist ordnungsgemäß angeschlossen und eingeschaltet.
- Steckdose ist in Ordnung.
- Reinigen oder wechseln Sie die Ozonplatten wie folgt, wenn die Ozonleistung schwach ist. Umweltfaktoren beeinflussen die Dauer der Ozonproduktion. Lösen Sie die vier Schrauben an beiden Seiten der Maschine. Drücken Sie auf den Griff, lösen Sie den Ozonhalter und ziehen Sie die Ozonplatte heraus, reinigen Sie sie mit Wasser oder ersetzen Sie sie durch ein Neues, stellen Sie sicher, dass die Platte trocken ist und die Metallklammern gut anliegen.

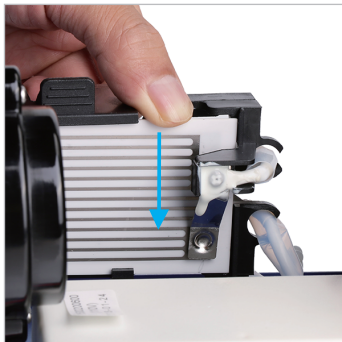
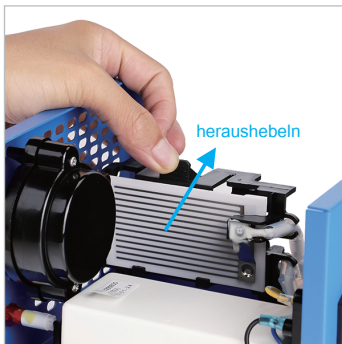

- Überprüfen Sie die Sicherung, um sicherzustellen, dass sie richtig installiert und nicht durchgebrannt ist. Um die Sicherung zu ersetzen, den Sicherungshalter mit dem geraden Schraubenzieher hineindrücken und drehen, die alte Sicherung entfernen, die Ersatzsicherung einsetzen (die Ersatzsicherung befindet sich im Sicherungshalter). Verwenden Sie 1 amp Sicherung, 1,25 Zoll lang.



- Für eine optimale Nutzung reinigen Sie den Vorfilter alle 6 Monate.



- Es ist wichtig, dass der Ozongenerator ordnungsgemäß geerdet ist, um mögliche Stromstöße zu vermeiden.

Achtung:

Schalten Sie das Gerät aus, bevor Sie das Gerät aufschrauben und eine Ozonplatte einlegen oder Teile austauschen.



Congratulazioni per il vostro acquisto e benvenuti su Airthereal! Per beneficiare pienamente del supporto offerto da Airthereal e ottenere un'estensione della garanzia di 1 anno, si prega di registrare il vostro acquisto su www.airthereal.com/register.

ISTRUZIONI DI SICUREZZA

LEGGERE TUTTE LE ISTRUZIONI PRIMA DELL'USO E CONSERVARLE PER RIFERIMENTI FUTURI.

Quando si utilizzano prodotti elettrici, soprattutto in presenza di bambini, si devono sempre seguire le precauzioni di sicurezza di base, tra cui, ma non solo, le seguenti:

PERICOLO

1. Non collocare o conservare il dispositivo in un luogo dove possa cadere o essere tirato in una vasca o in un lavandino, o dove possa cadere o scivolare in acqua o in altri liquidi.
2. Non utilizzare un caricabatterie caduto in acqua. Scolgarlo immediatamente.
3. Non utilizzare mai un caricabatterie con un cavo o una spina danneggiati.
4. Tenere il cavo lontano da superfici riscaldate.
5. Sorvegliare i bambini per assicurarsi che non giochino con il prodotto.
6. Non forzare mai la spina in una presa di corrente; se la spina non si inserisce facilmente nella presa, non usare questa presa.

AVVERTENZE PRIMA DELL'USO

1. Non utilizzare mai il prodotto quando persone o animali domestici si trovano nella stessa stanza.
2. L'esposizione ad un'alta concentrazione di ozono può essere nociva. Assicuratevi che tutto l'ozono venga riportato all'ossigeno prima di entrare nello spazio, il che richiede circa 30 minuti di arieggiamento della stanza con le finestre aperte.
3. Non utilizzare accessori diversi da quelli raccomandati dal produttore.
4. Non inserire oggetti nel filtro dell'aria e non bloccarlo ponendolo su una superficie morbida o in una posizione in cui sarà bloccato da un oggetto (esempi di oggetti: caricatore, carta velina, capelli e qualsiasi cosa simile).
5. Utilizzare questo prodotto solo per l'uso previsto, come descritto in questo documento o come raccomandato da Airthereal.
6. Questo prodotto è adatto solo per uso interno.

PARTI

FRONTALE

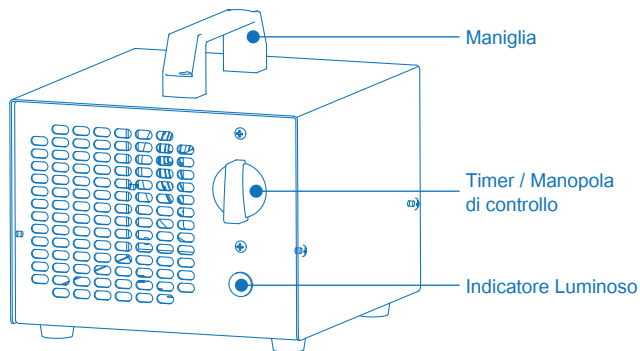

PARTE	DESCRIZIONE
Timer / Manopola di controllo	Accensione e spegnimento Ruotare in senso orario per impostare il timer Ruotare in senso antiorario utilizzando la funzione HOLD
Funzione HOLD	Il dispositivo produrrà ozono in modo continuo fino a quando non si gira la manopola in posizione OFF
Indicatore Luminoso	La luce sarà accesa quando il dispositivo è in funzione

RETRO

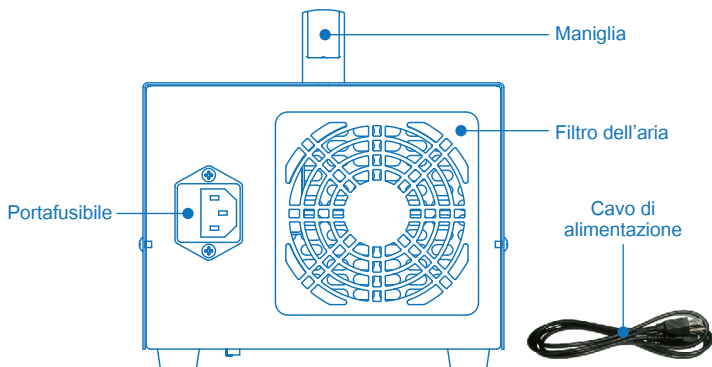

SPECIFICHE:

Alimentazione	AC 110 V / 60 Hz. (per USA e Canada), 18 AWG, 63''' (150 cm) Cavo AC 220 V / 50 Hz. (per l'Unione Europea), 3 G x 0.75 mm ² , 63''' (150 cm) Cavo
Consumo di energia	50 W
Produzione di ozono	5000 mg/h
Volume del flusso d'aria	100 CFM
Rumore	< 40 dB
Timer	0-120 minuti
Dimensioni dell'unità	6.7" x 7.4" x 6.8" (175 x 190 x 175 mm)
Peso dell'unità	3.5 lbs / 1.6 kg
Portafusibile	Fusibile di ricambio incluso, 2 x 1 ampere (1,25''' / 31 mm).

MESSA IN FUNZIONE

Attaccare la maniglia

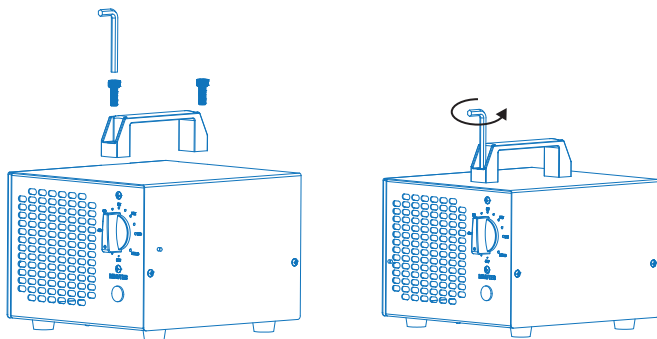

1. Trovare la maniglia e le due viti contenute all'interno della confezione.
2. Ruotare la manopola in senso antiorario per fissare la maniglia al dispositivo.

Scegliere un luogo

1. Posizionare il dispositivo ad almeno 15 pollici di distanza da TV, radio e altri prodotti elettronici. Assicurarsi che ci sia spazio sufficiente per l'esaurimento dell'ozono dalla macchina.
2. Prima di iniziare il trattamento con l'ozono, per prima cosa pulire accuratamente la fonte dell'odore.

ESCLUSIONE DI RESPONSABILITA':

Si prega di assicurarsi che la tensione di esercizio sia la stessa indicata sull'etichetta parametrica. Questo apparecchio non funzionerà correttamente se utilizzato in combinazione con dispositivi esterni che alterano o convertono la tensione o la frequenza dell'elettricità.

Iniziare

1. Inserire il cavo di alimentazione in una presa elettrica.
2. Chiudere tutte le finestre e le porte per sigillare completamente la stanza. Si prega di notare che tutte le macchine per l'ozono devono essere utilizzate solo in spazi non occupati.

3. Ruotare la manopola per impostare un timer o entrare in modalità HOLD per funzionare in modo continuo. L'unità inizierà immediatamente a produrre ozono, quindi è necessario uscire dalla stanza il più velocemente possibile.

Caratteristiche

Timer: Ruotare in senso orario per impostare il timer fino a 120 minuti. Il dispositivo si spegne automaticamente allo scadere del timer.

Hold: Ruotare in senso antiorario per funzionare in modo continuo. Riportare la manopola su 'OFF' quando il trattamento è terminato.

Grafico della durata del trattamento

Area	100 sq.ft.	200 sq.ft.	300 sq.ft.	400 sq.ft.	500 sq.ft.	1000 sq.ft.
Tempo	7 min	15 min	30 min	45 min	60 min	Hold

Frequenza del Trattamento

Dipende dalle vostre esigenze. Almeno una volta alla settimana per mantenere l'aria fresca all'interno.

ATTENTION: Utilizzare solo in spazi non occupati!

Potrebbe rimanere un odore di ozono nella stanza dopo il trattamento. Aprire porte e finestre per ventilare per almeno 30 minuti (o più a lungo a seconda del tempo di trattamento e dell'area del locale) dopo il trattamento e prima di tornare nel locale.

Conservazione

Se non si intende utilizzare il prodotto per un periodo di tempo prolungato, scollegarlo dalla presa elettrica, pulirlo e conservarlo in un luogo fresco e asciutto, lontano dalla luce diretta del sole.

GARANZIA E SUPPORTO

Airthereal garantisce i propri prodotti per 3 anni dalla data di acquisto.

Informazioni Internet: www.airthereal.com/pages/warranty

- **Cosa copre la garanzia?**

Difetti dovuti a materiali difettosi e alla lavorazione del prodotto.

- **Cosa NON copre la garanzia?**

Danni causati dal proprietario quando tenta di riparare o alterare il prodotto da solo.

Danni causati da uso improprio, abuso, negligenza, alterazioni o riparazioni non autorizzate.

- **Periodo di garanzia**

La garanzia entra in vigore a partire dalla data di acquisto originale e avrà una durata di tre (3) anni.

- **Chi copre la garanzia?**

Questa garanzia limitata è valida solo per l'acquirente originale. NON è trasferibile.

- **Come si possono richiedere i servizi di garanzia?**

Per poter beneficiare di questa garanzia, lasciate il vostro messaggio online (<https://airthereal.com/pages/warranty>), oppure inviare un'e-mail a support@airthereal.com.

Il nostro servizio clienti si occuperà del vostro problema in 24 ore.

- **Cosa farà Airthereal?**

1. Riparare l'articolo.
2. Sostituire il prodotto se non è riparabile.
3. Rimborso in determinate circostanze.

DOMANDE FREQUENTI

D: Cos'è l'ozono

R: L'ozono esiste nello strato superiore dell'atmosfera per proteggere le persone dalle radiazioni ultraviolette del sole. Sentiamo anche l'odore fresco e pulito dell'ozono dopo i temporali. Ora possediamo Generatori di ozono aerotermini per spostare il potente sterilizzatore della natura nella vostra casa.

L'ozono (O₃) contiene tre atomi di ossigeno. Il terzo atomo di ossigeno rende l'ozono estremamente reattivo, che si attacca facilmente ad altre molecole. Quando gli odori, i batteri o i virus incontrano l'ozono, si verificano reazioni di ossidazione ed entrambe le parti vengono distrutte. L'ozono ritorna essenzialmente all'ossigeno. Ecco perché è ecologico.

D: Purificatore d'aria Ozono VS Filtri dell'aria

R: I filtri dell'aria sono normalmente il risultato di un processo fisico di spostamento dell'aria attraverso strati di filtrazione. Tuttavia, i generatori di ozono producono ossigeno attivo che rimuove gli odori e rinfresca l'aria.

D: Preoccupazioni di sicurezza

R: L'alta concentrazione di ozono può essere irritante per le mucose e per il sistema respiratorio. Il livello giusto è quando tutto l'ozono generato viene consumato. Questo vale solo per l'uso continuo di ozono in ambienti occupati, non per il trattamento di shock. Con l'ozono, di più non è considerato migliore. L'ozono può funzionare anche quando gli esseri umani non sono in grado di sentirne l'odore.

D: Come funzionano i depuratori d'aria ad ozono

R: I generatori di ozono creano l'ozono utilizzando meccanismi come la luce ultravioletta o una scarica a corona (un tipo di scarica elettrica). La macchina è anche dotata di un ventilatore che disperde l'ozono nell'aria. Queste particelle di ozono entrano in contatto con l'inquinamento dell'aria interna e le neutralizzano.

D: Quanto dura l'ozono

R: Non appena l'ozono si forma nel generatore e si disperde in una stanza, una parte di esso ritorna in ossigeno. L'ozono stesso ha un tempo di dimezzamento di 30 minuti, il che significa che la metà dell'ozono creato ritornerà all'ossigeno di solito entro 30 minuti. Dopo ogni successivo periodo di 30 minuti, alla fine del periodo rimarrebbe la metà dell'ozono residuo che era presente all'inizio del periodo.

Nella vita reale, il tempo di dimezzamento è di solito inferiore a 30 minuti a causa della temperatura, della polvere e di altri contaminanti presenti nell'aria. Pertanto l'ozono, pur essendo molto potente, non dura a lungo. Fa il suo lavoro e poi scompare.

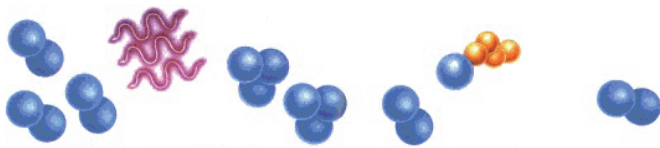

Molecola Libera di ossigeno puro O_2 (Ossigeno Puro)

Molecola di Ozono O_3 (Ossigeno Arricchito)

Il terzo atomo attaccato all'inquinante per ossidarlo ad una molecola innocua

Ossigeno Puro Libero

RISOLUZIONE DEI PROBLEMI

Se si sospetta che ci sia un problema con il dispositivo, si prega di verificare prima di tutto quanto segue:

1. L'unità è collegata correttamente e accesa.
2. La presa a muro funziona correttamente.
3. Pulire o cambiare le piastre di ozono come segue se l'uscita dell'ozono è debole.

Sostituzione della Piastra di Ozono

1. Scollegare l'unità dal cavo di alimentazione.
2. Svitare le quattro viti su entrambi i lati dell'apparecchio per rimuovere la parte superiore del case. Premere la maniglia, allentare il porta ozono e rimuovere la piastra di ozono.
3. Pulirla con acqua o sostituirla con una nuova.
4. Assicurarsi che la piastra sia asciutta e che i terminali metallici abbiano il giusto contatto.

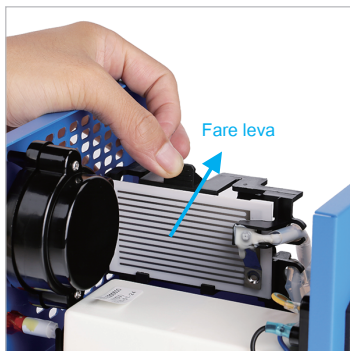

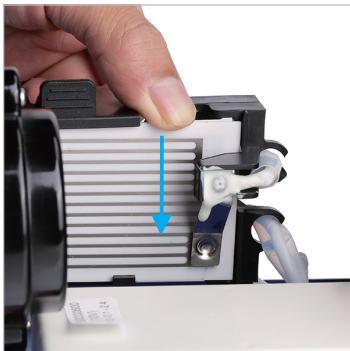

Sostituzione del Fusibile

1. Spingere e girare il portafusibili a sinistra con un cacciavite diritto e rimuovere il vecchio fusibile.
2. Sostituirlo con uno di ricambio (il fusibile di ricambio si trova all'interno del portafusibili).
3. Utilizzare un fusibile da 4 ampere, lungo 1,25 pollici.



Pulizia del prefiltro

Per un utilizzo ottimale, pulire il prefiltro una volta ogni 6 mesi.

1. Sollevare l'involucro del prefiltro in plastica con un cacciavite a testa piatta.
2. Pulire il prefiltro con acqua e sapone. Asciugare completamente prima di reinstallarlo.





¡Felicitaciones por su compra y bienvenido a Airthereal! Para beneficiarse completamente del soporte que ofrece Airthereal y obtener una extensión de garantía de 1 año, registre su compra en www.airthereal.com/register.

INSTRUCCIONES DE SEGURIDAD

LEA TODAS LAS INSTRUCCIONES ANTES DEL USO Y CONSÉRVELAS PARA FUTURAS CONSULTAS.

Al utilizar productos eléctricos, especialmente cuando hay niños presentes, siempre se deben seguir las precauciones básicas de seguridad, incluidas, entre otras, las siguientes:

PELIGRO

1. No coloque ni guarde el dispositivo donde pueda caerse o ser arrastrado a una tina o fregadero, o donde pueda asentarse o caer al agua u otros líquidos.
2. No intente alcanzar un cargador que se haya caído al agua. Desenchufe inmediatamente.
3. Nunca use un cargador con un cable o enchufe dañado.
4. Mantenga el cable alejado de superficies calientes.
5. Los niños deben ser supervisados para asegurarse de que no jueguen con el producto.
6. Nunca fuerce el enchufe en un tomacorriente; Si el enchufe no encaja fácilmente en el tomacorriente, no lo utilice.

ADVERTENCIAS ANTES DEL USO

1. Nunca use el producto cuando haya personas o mascotas en la misma habitación.
2. La exposición a altas concentraciones de ozono puede ser dañina. Asegúrese de que todo el ozono se convierta de nuevo en oxígeno antes de ingresar al espacio, lo que toma aproximadamente 30 minutos de ventilar su habitación con las ventanas abiertas.
3. No utilice accesorios que no sean los recomendados por el fabricante.
4. No inserte objetos en el filtro de aire ni lo bloquee colocándolo sobre una superficie blanda o en una posición en la que un objeto lo bloquee (ejemplos de objetos: revistas, papel de seda, cabello y cualquier cosa similar).
5. Utilice este producto solo para el uso previsto, como se describe en este documento o según lo recomendado por Airthereal.
6. Este producto es solo para uso en interiores.

PARTES

DELANTERA

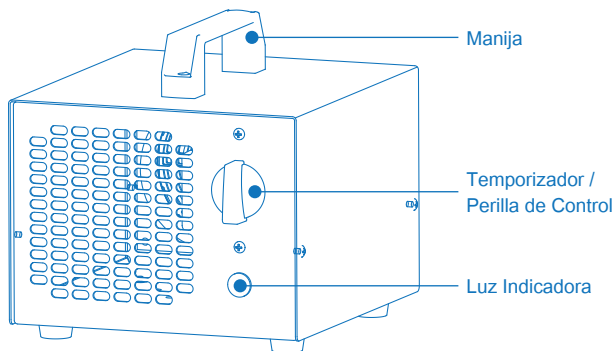

PARTE	DESCRIPCIÓN
Perilla de encendido / temporizador	Encender / apagar Gire en el sentido de las agujas del reloj para configurar el temporizador. Gire en sentido anti horario para usar el modo HOLD.
Función HOLD	La unidad producirá ozono continuamente hasta que gire la perilla a la posición de APAGADO
Luz indicadora	La luz estará encendida cuando la unidad esté en funcionamiento.

TRASERA

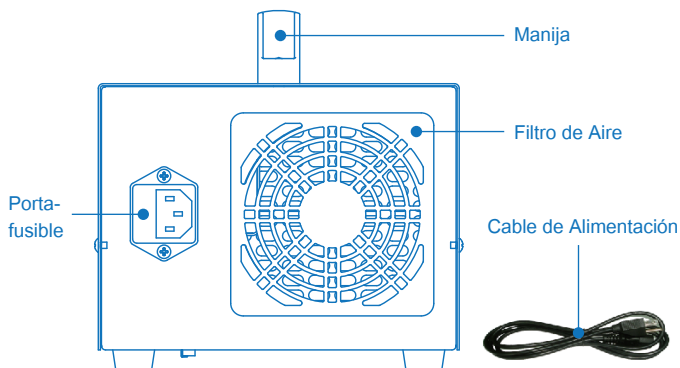

ESPECIFICACIONES:

Fuente De Alimentación	AC 110 V / 60 Hz. (para EE. UU. y Canadá), Cable de 18 AWG, 63" (150 cm) AC 220 V / 50 Hz. (para la Unión Europea), Cable 3 G x 0.75 mm ² , 63" (150 cm)
Consumo De Energía	50 W
Producción De Ozono	5000 mg/h [miligramos por hora]
Volumen De Flujo De Aire	100 CFM [Pies Cúbicos por Minuto]
Ruido	< 40 dB [decibeles]
Temporizador	0-120 minutos
Dimensiones De La Unidad	6.8" x 7.4" x 6.8" / 175 x 190 x 175 mm
Unidad De Peso	3.5 lbs / 1.6 kg
Porta-Fusibles	Fusibles de repuesto incluidos, 2 x 1 amperio (1.25" / 31 mm).

OPERACIÓN

Colocación de la manija

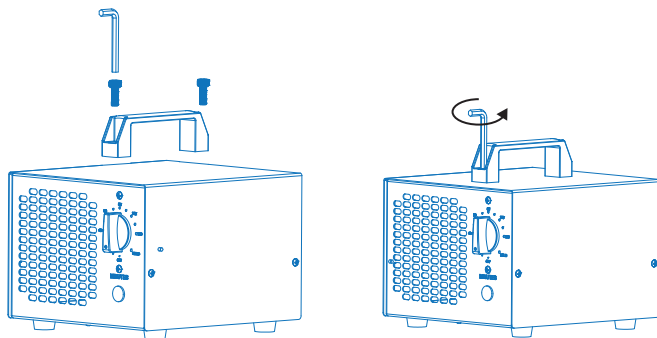

1. Busque la manija y dos tornillos en el paquete.
2. Gire en sentido anti horario para sujetar la manija a la máquina.

Elegir una ubicación

1. Coloque la unidad al menos a 15 pulgadas de televisores, radios y otros productos electrónicos. Asegúrese de que haya suficiente espacio para que el ozono salga de la máquina.
2. Antes de comenzar el tratamiento con ozono, primero limpie a fondo la fuente del olor.

DESCARGO DE RESPONSABILIDAD:

Asegúrese de que el voltaje de funcionamiento sea el mismo que se muestra en la etiqueta paramétrica. Esta unidad no funcionará correctamente si se usa junto con dispositivos externos que alteran o convierten el voltaje o la frecuencia de la electricidad.

Empezando

1. Inserte el cable de alimentación en un tomacorriente.
2. Cierre todas las ventanas y puertas para sellar completamente la habitación. Tenga en cuenta que todas las máquinas de ozono deben utilizarse únicamente en espacios desocupados.
3. Gire la perilla para configurar un temporizador o ingrese al modo HOLD para que funcione continuamente. La unidad comenzará a producir ozono de inmediato, por lo que debe salir de la habitación lo más rápido posible.

Características

Temporizador: Gire en el sentido de las agujas del reloj para configurar el temporizador hasta 120 minutos. La unidad se apagará automáticamente cuando expire el temporizador.

HOLD [Modo Continuo]: Gire en sentido anti horario para ejecutar de forma continua. Regrese la perilla a 'APAGADO' cuando termine el tratamiento.

Tabla de duración del tratamiento

Área	100 pies cuadrados	200 pies cuadrados	300 pies cuadrados	400 pies cuadrados	500 pies cuadrados	1000 pies cuadrados
Tiempo	7 minutos	15 minutos	30 minutos	45 minutos	60 minutos	Modo HOLD

Frecuencia de tratamiento

Depende de sus necesidades. Al menos una vez a la semana para mantener el aire fresco en el interior.

ATENCIÓN: ¡Úselo solo en espacios desocupados!

Puede quedar un olor a ozono en la habitación después del tratamiento. Abra las puertas y ventanas para ventilar durante al menos 30 minutos (o más según el tiempo de tratamiento y el área de la habitación) después del tratamiento y antes de regresar al espacio.

Almacenamiento

Si no va a utilizar el producto durante un período de tiempo prolongado, desenchúfelo del tomacorriente, límpielo y guárdelo en un lugar fresco y seco lejos de la luz solar directa.

GARANTÍA Y SOPORTE

Airthereal garantiza sus productos durante 3 años después de la fecha de compra. Información en línea: www.airthereal.com/pages/warranty

• ¿Qué está cubierto?

Defectos debidos a materiales defectuosos y mano de obra del producto.

• ¿Qué NO está cubierto?

Daños causados por el propietario al intentar reparar o alterar el producto por sí mismo. Daños causados por mal uso, abuso, negligencia, alteraciones o reparaciones no autorizadas. Depreciación natural.

• Período de garantía

La garantía entra en vigencia a partir de la fecha de compra original y tendrá una duración de tres (3) años.

• ¿Quién está cubierto?

Esta garantía limitada solo es efectiva para el comprador original. NO es transferible.

• ¿Cómo solicitar servicios de garantía?

Para obtener el beneficio de esta garantía, deje su mensaje en línea (<https://airthereal.com/pages/warranty>), o envíe un correo electrónico a support@airthereal.com.

Nuestro servicio de atención al cliente resolverá su problema en 24 horas

• ¿Qué hará Airthereal?

1. Reparar el artículo.
2. Reemplazar el artículo si no se puede reparar.
3. Reembolsar en determinadas circunstancias.

PREGUNTAS FRECUENTES

P: ¿Qué es el ozono?

R: El ozono existe en la capa superior de la atmósfera para proteger a las personas de la radiación ultravioleta del sol. También sentimos el olor fresco y limpio del ozono después de las tormentas eléctricas. Ahora tenemos generadores de ozono Airthereal para trasladar el poderoso esterilizador de la naturaleza a su hogar.

El ozono (O₃) contiene tres átomos de oxígeno. El tercer átomo de oxígeno hace que el ozono sea extremadamente reactivo, el cual se adhiere fácilmente a otras moléculas. Cuando los olores, las bacterias o los virus se encuentran con el ozono, se producen reacciones de oxidación y ambas partes se destruyen. El ozono esencialmente vuelve a ser oxígeno. Por eso es ecológico.

P: Purificador de aire de ozono VS filtros de aire

R: Los filtros de aire son normalmente el resultado de un proceso físico de mover aire a través de capas de filtración. Sin embargo, los generadores de ozono producen oxígeno activado que elimina los olores y refresca el aire.

P: Preocupaciones de seguridad

R: La alta concentración de ozono puede irritar las membranas mucosas y el sistema respiratorio. El nivel correcto es cuando se consume todo el ozono generado. Esto solo se aplica al uso continuo de ozono en entornos ocupados, no para el tratamiento de impacto. Cuando se trata de ozono, más no significa mejor. El ozono puede funcionar incluso cuando los humanos no pueden olerlo.

P: Cómo funcionan los purificadores de aire de ozono

R: Los generadores de ozono crean ozono mediante mecanismos como la luz ultravioleta o una descarga de corona (un tipo de descarga eléctrica). La máquina también está equipada con un ventilador que dispersa el ozono en el aire. Estas partículas de ozono entran en contacto con la contaminación del aire interior y las neutralizan.

P: ¿Cuánto dura el ozono?

R: Tan pronto como se forma ozono en el generador y se dispersa en una habitación, una parte vuelve a convertirse en oxígeno. El ozono en sí tiene una vida media de 30 minutos, lo que significa que la mitad del ozono creado volverá a convertirse en oxígeno generalmente en 30 minutos. Después de cada período subsiguiente de 30 minutos, quedaría tanto la mitad de ozono residual al final del período como estaba presente al comienzo del período.

En la vida real, la vida media suele ser de menos de 30 minutos debido a la temperatura, el polvo y otros contaminantes en el aire. Por lo tanto, el ozono, aunque es muy poderoso, no dura mucho. Hace su trabajo y luego desaparece.

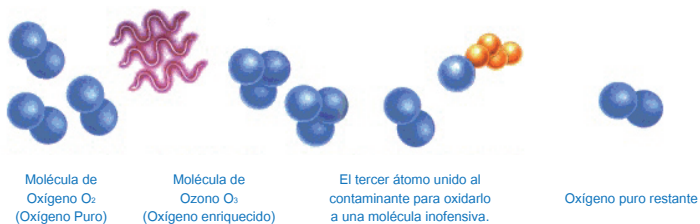

SOLUCIÓN DE PROBLEMAS

Si sospecha que hay un problema con su unidad, primero verifique lo siguiente:

1. La unidad está enchufada correctamente y encendida.
2. La toma de corriente funciona adecuadamente.
3. Limpie o cambie las placas de ozono como se indica a continuación, si la salida de ozono es débil.

Reemplazo de la placa de ozono

1. Desenchufe la unidad del cable de alimentación.
2. Desatornille los cuatro tornillos en ambos lados de la máquina para quitar la parte superior de la caja. Presione la manija, afloje el soporte de ozono y retire la placa de ozono.
3. Límpielo con agua o reemplácelo por uno nuevo.
4. Asegúrese de que la placa esté seca y que los terminales de metal hagan buen contacto.

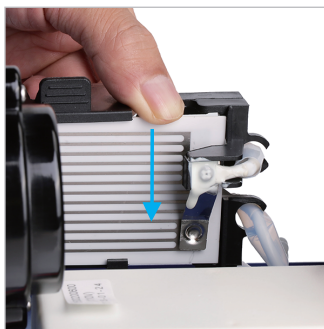
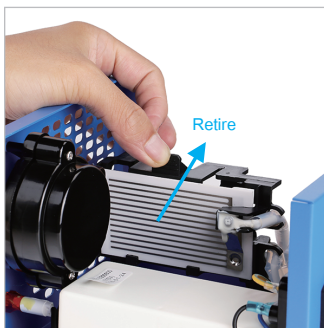

Cambio del fusible

1. Presione y gire el porta-fusibles hacia la izquierda con un destornillador recto y retire el fusible viejo.
2. Reemplácelo con uno de repuesto (el fusible de repuesto se encuentra dentro del porta-fusibles).
3. Utilice un fusible de 4 amperios, 1.25 pulgadas de largo.



Limpieza del pre-filtro

Para un uso óptimo, limpie el pre-filtro una vez cada 6 meses.

1. Saque la carcasa de plástico del pre-filtro con un destornillador de punta plana.
2. Limpie el pre-filtro con agua y jabón. Seque completamente antes de reinstalar.



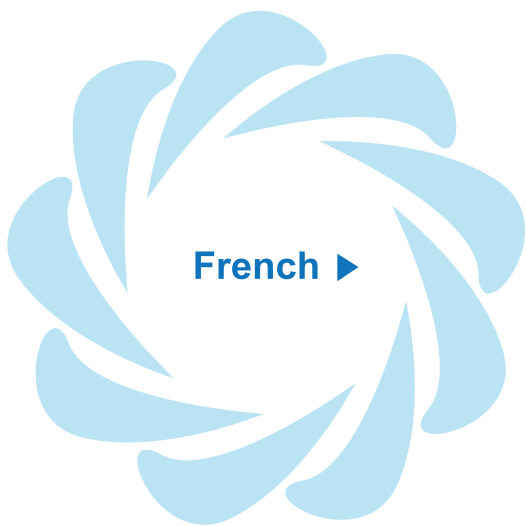

Félicitations pour votre achat et bienvenue chez Airthereal ! Pour bénéficier pleinement du support offert par Airthereal et obtenir une extension de garantie d'un an, veuillez enregistrer votre achat sur www.airthereal.com/register.

LES CONSIGNES DE SÉCURITÉ

Lire toutes les instructions avant l'utilisation et les conserver pour référence ultérieure.

Lors de l'utilisation de produits électriques, en particulier en présence d'enfants, des précautions de base doivent toujours être prises, notamment, mais pas exclusivement, les suivantes:

DANGER

1. Ne placez pas ou ne rangez pas l'appareil dans un endroit où il peut tomber ou être tiré dans une baignoire ou un évier, ou dans un endroit où il peut tomber dans l'eau ou d'autres liquides.
2. N'essayez pas d'attraper un chargeur tombé dans l'eau. Débranchez-le immédiatement.
3. N'utilisez jamais un chargeur dont le cordon ou la prise est endommagé.
4. Éloignez le cordon des surfaces chauffées.
5. Les enfants doivent être surveillés afin de s'assurer qu'ils ne jouent pas avec le produit.
6. Ne jamais forcer la fiche dans une prise de courant; si la fiche ne s'insère pas facilement dans la prise de courant, ne pas utiliser cette dernière.

AVERTISSEMENTS AVANT UTILISATION

1. N'utilisez jamais le produit lorsque des personnes ou des animaux domestiques se trouvent dans la même pièce.
2. L'exposition à une forte concentration d'ozone peut être nocive.
Assurez-vous que tout l'ozone est redevenu de l'oxygène avant d'entrer dans la pièce, ce qui prend environ 30 minutes pour aérer votre pièce avec les fenêtres ouvertes.
3. N'utilisez pas d'autres accessoires que ceux recommandés par le fabricant.
4. N'insérez pas d'objets dans le filtre à air et ne le bloquez pas en le plaçant sur une surface douce ou dans une position où il sera bloqué par un objet (exemples d'objets: magazine, papier de soie, cheveux, et tout ce qui est similaire).
5. Utilisez ce produit uniquement pour l'usage prévu tel que décrit dans ce document ou tel que recommandé par Airthereal.
6. Ce produit est destiné à un usage intérieur uniquement.

PARTIES

Face antérieure

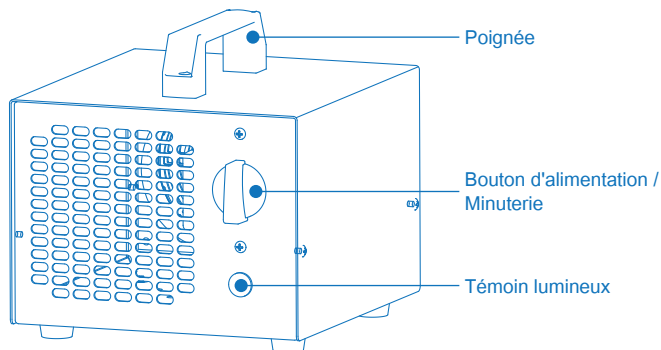

PARTIE	DESCRIPTION
Bouton d'alimentation / Minuterie	Mise en marche/arrêt
Fonction HOLD	Tournez dans le sens des aiguilles d'une montre pour régler la minuterie
Témoin lumineux	Tournez dans le sens inverse des aiguilles d'une montre en utilisant le mode HOLD

Face postérieure

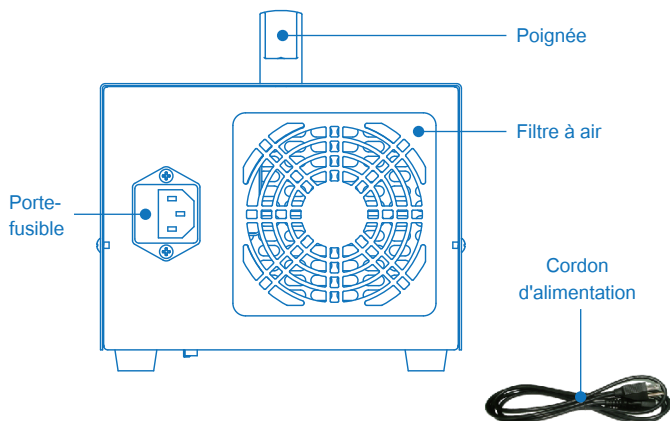

Spécificités:

Alimentation électrique	AC 110 V / 60 Hz. (pour les États-Unis et le Canada), 18 AWG, cordon de 63" (150 cm) AC 220 V / 50 Hz. (pour l'Union européenne), Cordon 3 G x 0,75 mm ² , 63" (150 cm)
Consommation d'énergie	50 W
Production d'ozone	5000 mg/h
Volume du flux d'air	100 CFM
Bruit	< 40 dB
Timer	0-120 minutes
Dimensions des unités	6.8" x 7.4" x 6.8" (175 x 190 x 175 mm)
Poids unitaire	3.5lbs / 1.6kg
Porte-fusible	Fusible de rechange inclus, 2 x 1 amp (1.25" / 31 mm).

FONCTIONNEMENT

Attacher la poignée

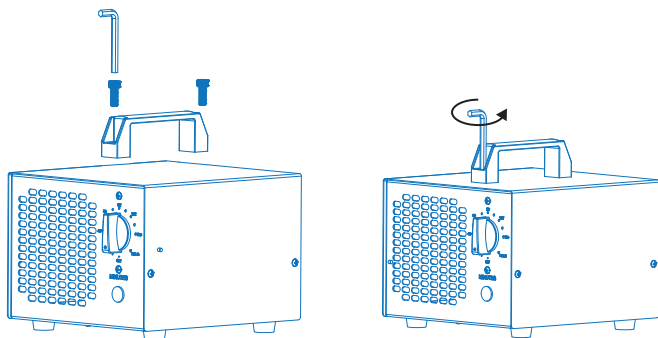

1. The handle and two screws in the package.
2. Turn the counterclockwise to attach the handle to the machine.

Choisir un emplacement

1. Placez l'appareil à au moins 15 pouces de distance des téléviseurs, des radios et des autres produits électroniques. Veillez à ce qu'il y ait suffisamment d'espace pour que l'ozone puisse être évacué de l'appareil.
2. Avant de commencer le traitement à l'ozone, nettoyez d'abord soigneusement la source de l'odeur.

AVERTISSEMENT :

Veillez vous assurer que la tension de fonctionnement est la même que celle indiquée sur l'étiquette paramétrique. Cet appareil ne fonctionnera pas correctement s'il est utilisé en conjonction avec des dispositifs externes qui modifient ou convertissent la tension ou la fréquence de l'électricité.

Mise en marche

1. Insérez le cordon d'alimentation dans une prise électrique.
2. Fermez toutes les fenêtres et les portes pour sceller complètement la pièce.
Veillez noter que toutes les machines à ozone doivent être utilisées uniquement dans les espaces inoccupés.

3. Tournez le bouton pour régler une minuterie ou passez en mode HOLD pour fonctionner en continu. L'appareil commencera immédiatement à produire de l'ozone, vous devez donc quitter la pièce le plus rapidement possible.

Caractéristiques

Minuterie: Tournez dans le sens des aiguilles d'une montre pour régler la minuterie sur 120 minutes. L'appareil s'éteindra automatiquement à l'expiration de la minuterie.

Maintien: Tournez dans le sens inverse des aiguilles d'une montre pour le faire fonctionner en continu. Remettez le bouton sur "OFF" lorsque le traitement est terminé.

Tableau de la durée du traitement

Zone	100 sq.ft.	200 sq.ft.	300 sq.ft.	400 sq.ft.	500 sq.ft.	1000 sq.ft.
Durée	7 min	15 min	30 min	45 min	60 min	Hold

Fréquence des traitements

Cela dépend de vos besoins. Au moins une fois par semaine pour garder l'air frais à l'intérieur.

ATTENTION: à utiliser uniquement dans les espaces inoccupés!

Il se peut qu'une odeur d'ozone subsiste dans la pièce après le traitement. Ouvrez les portes et les fenêtres pour ventiler pendant au moins 30 minutes (ou plus selon la durée de votre traitement et l'espace de la pièce) après le traitement et avant de retourner dans l'espace.

Stockage

Si vous ne comptez pas utiliser le produit pendant une période prolongée, débranchez-le de la prise électrique, nettoyez-le et stockez-le dans un endroit frais et sec, à l'abri de la lumière directe du soleil.

GARRANTIE ET ASSISTANCE

Airthereal garantit ses produits pendant 3 ans après la date d'achat.

Informations en ligne: airthereal.com/pages/warranty

- **Qu'est-ce qui est couvert ?**

Les défauts dus à des matériaux et à une fabrication défectueuse du produit.

- **Qu'est-ce qui n'est PAS couvert ?**

Les dommages causés par le propriétaire lorsqu'il tente de réparer ou de modifier le produit par lui-même. Les dommages causés par une mauvaise utilisation, un abus, une négligence, des modifications ou une réparation non autorisée. La dépréciation naturelle.

- **Période de garantie**

La garantie prend effet à la date de l'achat initial et dure trois (3) ans.

- **Qui est couvert ?**

Cette garantie limitée n'est valable que pour l'acheteur initial. Elle n'est PAS transférable.

- **Comment demander des services de garantie ?**

Pour obtenir le bénéfice de cette garantie, veuillez laisser votre message en ligne (<https://airthereal.com/pages/warranty>), ou envoyez un courriel à support@airthereal.com.

Notre service clientèle traitera votre problème dans les 24 heures.

- **Que fera Airthereal ?**

1. Réparer l'article.
2. Remplacer l'article s'il n'est pas réparable.
3. Remboursement dans certaines circonstances.

FAQs

- **Q: Qu'est-ce que l'ozone ?**

R: L'ozone existe dans la couche supérieure de l'atmosphère pour protéger les gens des rayons ultraviolets du soleil. Nous ressentons également l'odeur fraîche et propre de l'ozone après les orages. Nous avons maintenant des générateurs d'ozone air-céréales pour faire entrer le puissant stérilisateur de la nature dans votre maison. L'ozone (O₃) contient trois atomes d'oxygène. Le troisième atome d'oxygène rend l'ozone extrêmement réactif, qui s'attache facilement à d'autres molécules. Lorsque des odeurs, des bactéries ou des virus rencontrent l'ozone, des réactions d'oxydation se produisent et les deux parties sont détruites. L'ozone redevient essentiellement de l'oxygène. C'est pourquoi il est respectueux de l'environnement.

Q: Purificateur d'air à l'ozone VS Filtres à air

R: Les filtres à air sont normalement le résultat d'un processus physique de déplacement de l'air à travers des couches de filtration. Cependant, les générateurs d'ozone produisent de l'oxygène activé qui élimine les odeurs et rafraîchit l'air.

Q: Préoccupations en matière de sécurité

R: Une forte concentration d'ozone peut être irritante pour les muqueuses et le système respiratoire. Le bon niveau est celui où tout l'ozone généré est consommé. Cela ne s'applique qu'à l'utilisation continue de l'ozone dans des environnements occupés, et non pour le traitement des chocs. Avec l'ozone, on ne considère pas que plus est mieux. L'ozone peut fonctionner même lorsque les humains ne sont pas capables de le sentir.

Q: Comment fonctionnent les purificateurs d'air à l'ozone

R: Les générateurs d'ozone créent de l'ozone en utilisant des mécanismes tels que la lumière ultraviolette ou une décharge corona (un type de décharge électrique). L'appareil est également équipé d'un ventilateur qui disperse l'ozone dans l'air. Ces particules d'ozone entrent en contact avec la pollution de l'air intérieur et les neutralisent.

Q: Quelle est la durée de vie de l'ozone ?

R: Dès que l'ozone est formé dans le générateur et dispersé dans une pièce, une partie de l'ozone se transforme en oxygène. L'ozone lui-même a une demi-vie de 30 minutes, ce qui signifie que la moitié de l'ozone créé retournera à l'oxygène généralement dans les 30 minutes. Après chaque période suivante de 30 minutes, il resterait à la fin de la période la moitié de l'ozone résiduel qui était présent au début de la période.

Dans la vie réelle, la demi-vie est généralement inférieure à 30 minutes en raison de la température, de la poussière et des autres contaminants présents dans l'air. Par conséquent, l'ozone, bien que très puissant, ne dure pas longtemps. Il fait son travail et disparaît ensuite.

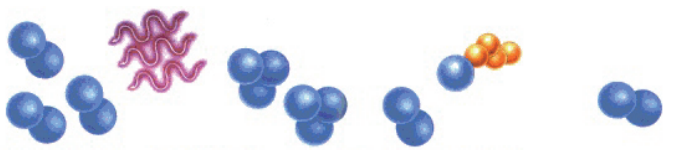

Sortie de la molécule d'oxygène pur O₂ (Oxygène pur)

La molécule d'ozone O₃ (Oxygène enrichi)

Le troisième atome s'est fixé au polluant pour l'oxyder en une molécule inoffensive.

Laisser de l'oxygène pur

DÉPANNAGE

Si vous suspectez un problème avec votre unité, veuillez d'abord vérifier les points suivants :

1. L'appareil est correctement branché et allumé.
2. La prise murale est efficace.
3. Nettoyez ou changez les plaques d'ozone comme suit si la production d'ozone est faible.

Remplacement de la plaque d'ozone

1. Débranchez l'appareil du cordon d'alimentation.
2. Dévissez les quatre vis des deux côtés de l'appareil pour retirer le haut du boîtier. Appuyez sur la poignée, desserrez le support d'ozone et retirez la plaque d'ozone.
3. Nettoyez-la à l'eau ou remplacez-la par une nouvelle.
4. Assurez-vous que la plaque est sèche et que les bornes métalliques sont bien en contact.

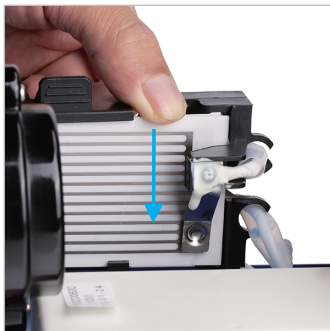
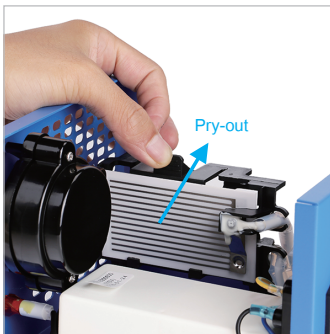

Changer le fusible

1. Poussez et tournez le porte-fusible vers la gauche avec un tournevis droit et retirez l'ancien fusible.
2. Remplacez-le par un fusible de rechange (le fusible de rechange se trouve à l'intérieur du porte-fusible).
3. Utilisez un fusible de 4 ampères, d'une longueur de 1,25 pouces.

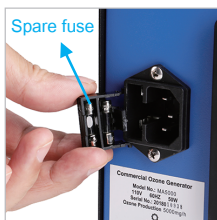

Nettoyage du pré-filtre

Pour une utilisation optimale, veuillez nettoyer le pré-filtre tous les 6 mois.

1. Retirez le boîtier en plastique du préfiltre à l'aide d'un tournevis à tête plate.
2. Nettoyez le pré-filtre à l'eau et au savon. Séchez complètement avant de le réinstaller.





Gratulálunk a vásárlásához, és üdvözlünk az Airtherealnál! Ahhoz, hogy teljes mértékben kihasználhassa az Airthereal által kínált támogatást és 1 év garancia-hosszabbítást kapjon, kérjük, regisztrálja vásárlását az alábbi webhivatkozáson: www.airthereal.com/register.

BALESETVÉDELMI UTASÍTÁSOK

HASZNÁLAT ELŐTT OLVASSA EL AZ UTASÍTÁSOKAT TELJES EGÉSZÉBEN, ÉS A KÉZIKÖNYVET TARTSA A KEZE ÜGYÉBEN, HOGY SZÜKSÉG ESETÉN KÉSŐBB IS BELE TUDJON NÉZNI.

Az elektromos termékek használatakor, különösen gyermekek jelenlétében, mindig be kell tartani az alapvető biztonsági óvintézkedéseket, beleértve, a teljesség igénye nélkül az alábbiakat:

VESZÉLYFORRÁSOK

1. Ne helyezük, és ne tároljuk a készüléket olyan helyen, ahonnan leeshet vagy beránthatja valaki egy kádba vagy mosogatóba, vagy ahonnan lefordulhat és vízbe vagy más folyadékba eshet.
2. Ne nyúljon a vízbe esett töltőhöz. Azonnal húzzuk ki a hálózati csatlakozót..
3. Soha ne használjunk sérült vezetékét vagy dugót tartalmazó töltőt.
4. Tartsuk a vezetékét távol a forró felületektől.
5. Felügyelni kell a gyermekekre, nehogy esetleg játsszanak a termékkel.
6. Soha ne erőltessük a dugót egy konnektorba; ha a dugó nem könnyen illeszkedik a konnektorba, akkor ne használjuk ezt a csatlakozót.

FIGYELMEZTETÉSEK HASZNÁLAT ELŐTT

1. Soha ne használjuk a terméket, ha emberek vagy háziállatok a tartózkodnak helyiségben.
2. A magas ózonkoncentrációnak való kitétség káros lehet. Mielőtt belépünk az ózonnal kezelt térbe, győződjünk meg arról, hogy az ózon visszaalakult-e oxigénné, ami hozzávetőlegesen 30 percet vesz igénybe a szoba kiszellőztetése mellett.
3. Csak a gyártó által ajánlott tartozékokat használjunk.
4. Ne helyezünk be tárgyakat a légszűrőbe, és ne takarjuk el úgy, hogy puha felületre helyezük, vagy olyan helyre tesszük le, ahol egy tárgy eltakarhatja vagy eltömítheti (olyan tárgyak mellé, mint például: magazin, selyempapír, haj és bármi hasonló).
5. A terméket csak a jelen dokumentumban leírt vagy az Airthereal által ajánlott rendeltetészerű használatra használjuk.
6. A termék csak beltéri használatra alkalmas.

FELÉPÍTÉS

ELŐLAP

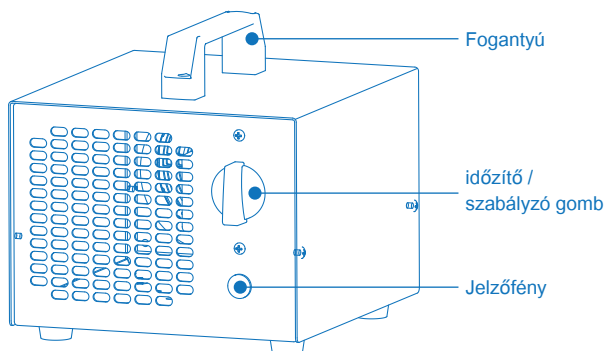

ALKATRÉSZ	LEÍRÁS
Főkapcsoló / időzítő	A készülék be/ki kapcsolása Forgassuk az óramutató járásával megegyező irányba az időzítő beállításához Forgassa az óramutató járásával ellentétes irányba a HOLD (folyamatos üzem) üzemmód kiválasztásához
HOLD (folyamatos üzem) Funkció	A berendezés folyamatosan termeli az ozont, amíg ki nem kapcsolja.
Jelzőfény	A lámpa világít, amikor a berendezés működik.

HÁTLAG

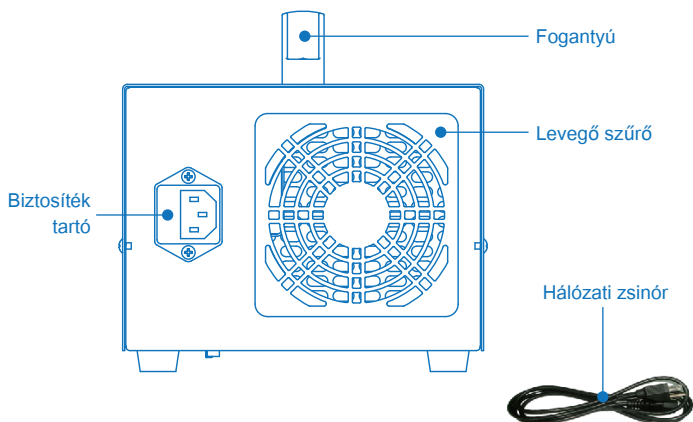

MŰSZAKI ADATOK:

Áramellátás	USA és Kanada: AC 110 V / 60 Hz. (18 AWG, 150 cm kábel) EU: AC 220-240 V, 50 Hz (3-as földelt x 0.75 mm ² , 150 cm kábel)
Energiafogyasztás	50 W
Ózontermelés	5000 mg/h
Levegő kibocsátás	170 m ³ /h
Zaj	< 40 dB
Időzítő	0-120 perc
A Berendezés mérete	175 x 190 x 175 mm
Tömeg	1.6 kg
Biztosítéktartó	Tartalék biztosítékkal, 2 x 1 Amp. (31mm).

ÜZEMELTETÉS

A fogantyú felszerelése

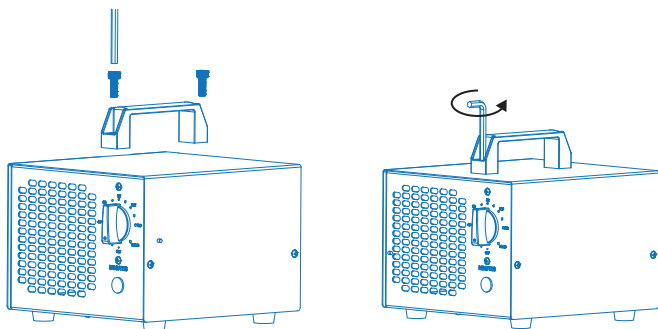

1. Keressük meg a fogantyút és a két csavart a csomagolásban.
2. Az óramutató járásával ellentétes irányban csavarjuk be a csavarokat, és így rögzítsük a fogantyút a géphez.

A Hely kiválasztása

1. A berendezést legalább 40 cm távolságra helyezze a tévétől, rádiótól és más elektronikai eszközöktől. Győződjön meg arról, hogy bőven van hely rá, hogy az ózon kiáramolhasson a készülékből.
2. Az ózonkezelés megkezdése előtt alaposan tisztítsuk meg a szag forrását.

FELELŐSSÉG ELHÁRÍTÁSÁRA VONATKOZÓ NYILATKOZAT:

Kérjük, ellenőrizze, hogy az üzemi feszültség megegyezik-e a paramétereket tartalmazó címkén feltüntetettel. A berendezés nem fog megfelelően működni olyan külső eszközökkel együtt, amelyek megváltoztatják vagy átalakítják az elektromos feszültséget vagy frekvenciát.

Az első lépések

1. Helyezzük a tápkábel dugóját az elektromos aljzatba.
2. Csukjuk be az összes ablakot és ajtót a helyiség teljes lezárásához. Felhívjuk figyelmét, hogy minden ózongenerátort csak olyan helyiségben szabad használni, ahol nem tartózkodik senki.

3. Forgassuk el a gombot az időzítő beállításához, vagy kapcsoljuk HOLD (folyamatos) üzemmódba a folyamatos működéshez. A berendezés azonnal megkezdí az ózon termelését, ezért a lehető leggyorsabban hagyjuk el a helyiséget.

Funkciók

Időzítő: Fordítsuk el az óramutató járásával megegyező irányba. Az időzítő maximálisan beállítható időtartama: 120 perc. A berendezés automatikusan kikapcsol, amikor az időzítő lejár.

Hold (folyamatos üzem): A folyamatos üzemhez fordítsuk el a kapcsolót az óramutató járásával ellentétesen. A kezelés befejezésekor állítsuk a kapcsolót 'OFF' (kikapcsol) állásba.

A kezelés időtartama

Alapterület	9 m ²	19 m ²	28 m ²	37 m ²	46,5 m ²	93 m ²
Idő	7 perc	15 perc	30 perc	45 perc	60 perc	folyamatos üzem (HOLD)

A kezelés gyakorisága

Ez az Ön igényeitől függ. A friss beltéri levegő fenntartásához legalább hetente egyszer javasolt.

FIGYELEM! A berendezést csak olyan helyiségben szabad használni, ahol nem tartózkodik senki!

A kezelést követően ózonszag maradhat a szobában. Nyissuk ki az ajtókat és ablakokat, és legalább 30 percig (illetve az kezelési idejétől és a helyiség alapterületétől függően akár hosszabb ideig) szellőztessünk a kezelés után és mielőtt tartózkodás céljából visszatérnénk a helyiségbe.

Tárolás

Ha hosszabb ideig nem használjuk a terméket, húzzuk ki az elektromos csatlakozójelzatról, tisztítsuk meg, és tároljuk hűvös, száraz helyen, ahol nincs kitéve közvetlen napsütésnek.

GARANCIA ÉS SEGÍTSÉGNYÚJTÁS

Az Airthereal a vásárlás időpontjától számítva 3 év garanciát vállal a termékeire
Online információ: airthereal.com/pages/warranty

• Mire vonatkozik a garancia?

A termék anyag- és gyártási hibáira

• Mi az, amire nem terjed ki a garancia?

A tulajdonos által okozott kár, tehát azok az esetek, amikor megpróbálja saját maga javítani vagy megváltoztatni a terméket. Ide tartozik még a nem rendeltetésszerű használat, rongálás, gondatlanság, a termék átalakítása vagy jogosulatlan javítások, de a természetes elhasználódás is.

• Garanciális időszak

A jótállás az eredeti vásárlás napjától érvényes és három (3) évig tart.

• Kire vonatkozik a garancia?

Ez a korlátozott garancia csak az eredeti vásárlóra érvényes. NEM átruházható..

• Hogyan lehet garanciális szolgáltatásokat igénybe venni?

A jótállás előnyeinek kihasználásához hagyjon üzenetet a weboldalon segítségével (<https://airthereal.com/pages/warranty>), vagy küldjön egy e-mailt az support@airthereal.com címre.

Az ügyfélszolgálatunk 24 órán belül foglalkozni fog a problémájával.

• Mit tesz ilyenkor az Airthereal?

1. Megjavítja meg a berendezést.
2. Kicseréli a berendezést, ha az nem javítható.
3. Bizonyos esetekben visszatéríti a vételárat.

GYAKORI KÉRDÉSEK

K: Mi az ózon?

V: Az ózon a légkör felső rétegében található, és megvédi az embereket a nap ultraibolya sugárzásától. Zivatarok után gyakran érezzük az ózon friss és tiszta illatát. Most az Airthereal ózongenerátor segítségével természet erős és hatékony sterilizáló anyagát az otthonába vihetjük.

Az ózon (O₃) három oxigénatomot tartalmaz. A harmadik oxigénatom rendkívül reaktívvá teszi az ózont, amely így könnyen kapcsolódik más molekulákhoz. Amikor a szagok, baktériumok vagy vírusok találkoznak az ózonnal, oxidációs reakciók lépnek fel, és mindkét fél megsemmisül. Az ózon lényegében visszaalakul oxigénné.

K: Melyik jobb? Az Ózonos légtisztító vagy a levegőszűrők?

V: A légszűrők általában azon az alapelven működnek, hogy a mozgó levegő keresztülhalad a szűrőrétegeken. Az ózongenerátorok azonban aktivált oxigént termelnek, amely eltávolítja a szagokat és frissíti a levegőt.

K: Nem veszélyes ez a berendezés?

V: A magas ózonkoncentráció irritálhatja a nyálkahártyát és a légzőrendszert. A megfelelő szint az, amikor az összes keletkezett ózon felhasználásra került. Ez csak a lakott környezetben történő folyamatos használatára vonatkozik, nem pedig az úgynevezett „kampány-szerű kezelésre”. Az ózon esetében a több nem jelenti azt, hogy jobb. Az ózon akkor is kifejtheti a hatását, ha az emberek nem érzik a szagát.

K: Hogyan működik az ózonos légtisztító?

V: Az ózongenerátorok olyan mechanizmusokat használatával hozzák létre az ózont, mint az ultraibolya fény vagy a korona kisülés (egyfajta elektromos kisülés). A gép ventilátorral is rendelkezik, amely az ózont szétteríti a levegőben. Ezek az ózonrészecskék azután a beltéri levegőszennyezéssel érintkeznek és semlegesítik őket.

K: Meddig marad meg az ózon?

V: Amint az ózon képződik a generátorban és szétterjed a helyiségben, bizonyos része visszaalakul oxigénné. Maga az ózon felezési ideje 30 perc, ami azt jelenti, hogy a keletkező ózon fele általában 30 percen belül oxigénné válik. Minden ezt követő 30 perces periódus után fele annyi maradék ózon marad az időszak végén, mint ami az adott időszak elején volt.

A való életben a felezési idő általában kevesebb, mint 30 perc a hőmérséklet, a por és a levegőben lévő egyéb szennyeződések miatt. Ezért az ózon, bár nagyon erős hatását, nem tart sokáig. Megteszi a dolgát, majd eltűnik.

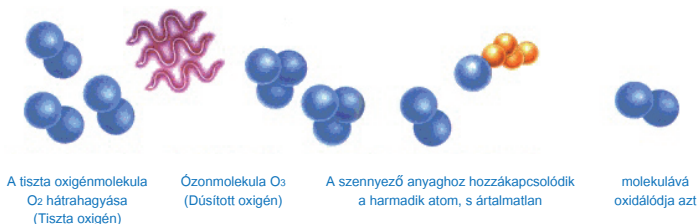

HIBAELHÁRÍTÁS

Ha valamilyen probléma gyanúja merül fel a berendezésével kapcsolatban, először ellenőrizzük a következőket:

1. A berendezés megfelelően van bedugva és be van kapcsolva.
2. A fali aljzatban van áram.
3. Tisztítsuk meg vagy cseréljük ki az ózonlemezeket az alábbiakban leírtak szerint, ha az ózontermelés nem kielégítő.

Az ózonlemez cseréje

1. Húzzuk ki az egységet a tápkábelből.
2. Csavarjuk ki a négy csavart a gép mindkét oldalán a burkolat tetejének eltávolításához. Nyomjuk meg a fogantyút, lazítsuk meg az ózontartót és vegyük ki az ózonlemez.
3. Tisztítsuk meg vízzel, vagy cseréljük ki egy újra.
1. Győződjünk meg arról, hogy a lemez száraz és a fém kapcsok jól érintkeznek.

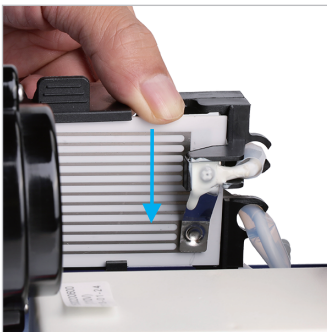
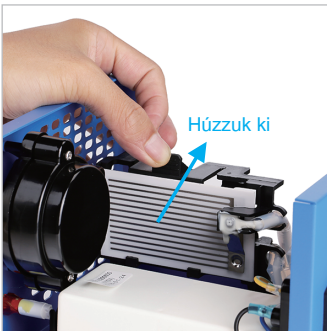

A biztosíték cseréje

1. A biztosíték cseréje
2. Töljük be és fordítsuk balra a biztosítéktartót egy lapos csavarhúzóval, és vegyük ki a régi biztosítékot.
3. Cseréljük ki egy pótalkatrészre (a tartalék biztosíték a biztosítéktartóban található).
4. 4 amperes, 3,8 centiméter hosszú biztosítékot használjunk.



Az előszűrő tisztítása

Az optimális használat érdekében 6 havonta tisztítsuk meg az előszűrőt.

1. Húzzuk le a műanyag előszűrő burkolatát egy laposfejű csavarhúzóval.
2. Tisztítsuk meg az előszűrőt szappanos vízzel. Visszahelyezés előtt teljesen szárítsuk meg.



www.airthereal.com

Keep Out Of Reach Of Children

Produced for: West Ryder Technology LLC
251 Little Falls Drive, Wilmington, DE 19808-1674, USA
EPA Est. No.: 94720-CHN-1
support@airthereal.com



Made in China

V 20210111

FOR THE AIR WE CARE