



AIRTHEREAL

HEPA Air Purifier

Glory Days AGH550



USER MANUAL

MANUAL DE USUARIO

CONTENTS / CONTENIDO

▼ English

COMPONENTS	3
SPECIFICATIONS	4
IMPORTANT SAFETY INSTRUCTIONS	5
INSTALLATION INSTRUCTIONS	6
CONTROLS	7
OPERATION	7
MAINTENANCE	9
TROUBLESHOOTING	11
WARRANTY	12

▼ Español

PARTES	15
ESPECIFICACIONES	16
INSTRUCCIONES DE SEGURIDAD	17
INSTRUCCIONES DE INSTALACIÓN	18
CONTROLES	19
OPERACIÓN	20
MANTENIMIENTO	22
SOLUCIÓN DE PROBLEMAS	23
GARANTÍA	25



COMPONENTS

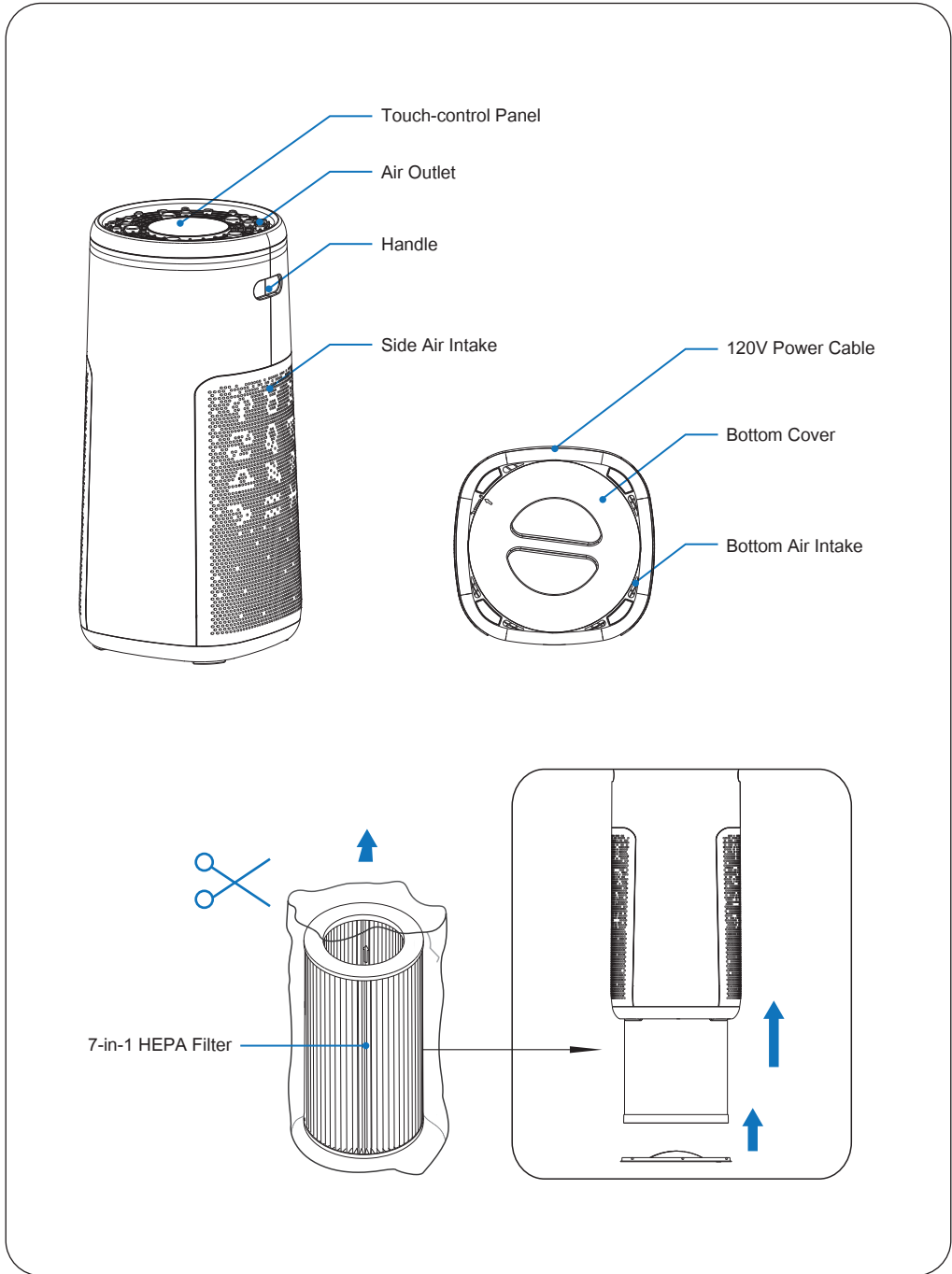

SPECIFICATIONS

Series	Glory Days
Model	AGH550
Fan Speed	5-Level
Dust Sensor	Laser PM2.5 Particles Sensor
Filter Structure	Pre-Filter, True HEPA Filter, Activated Carbon Filter (attached with Nano Mineral, Cold Catalyst, Photo Catalyst and Molecular Sieve)
Filter Lifetime	> 6 months
Noise Level	22 - 46dB
Standby Power	2W
Rated Power	40W
Power Supply	AC 120V, 60Hz (18AWG, 70 inches cord)
Operating TEMP	15°F ~ 130°F (-10°C ~ 55°C)



[CARB Certified]

OZONE DENSITY about HEPA AIR PURIFIER

This product complies with the maximum allowable concentration of ozone of 0.050 parts per million by volume (ppmv) in a 24-hour period.

The Health Canada Guideline 2010 recommends that the maximum exposure limit, based on an averaging time of 8 hours, is 0.020 ppmv or less when tested in a sealed, controlled room approximately 30 m³.

IMPORTANT SAFETY INSTRUCTIONS

IMPORTANT:

Please read and comply with all of the instructions and warnings in the manual before using. Failure to comply with the instructions and warnings provided herein may result in inaccurate results and/or damage to the product itself.

General Safety

Only use this air purifier as described in this manual.

- Ensure the plug fits properly into an AC power outlet.
- When not being used, turn the air purifier off and disconnect it from its power source by unplugging from the electrical outlet.
- DO NOT operate the unit if its cord or plug is damaged. It may result in damage to the unit or injury. It must be replaced by the manufacturer or a technician to avoid risks.
- NOT recommended to use an extension cord. If necessary, the extension cord should be the same size as the original one.
- Thoroughly dry your hands before operation.
- DO NOT immerse the air purifier in water or liquids. It may result in damage to the appliance, electric shock, or fire.
- DO NOT use the air purifier outdoors. This appliance is designed for indoor use only.
- DO NOT use the air purifier in an enclosed space where flammable, combustible, or explosive gases are present.
- DO NOT use in an area where toxic vapors, flammable dust or oxygen tanks are present.
- DO NOT insert fingers or objects into the air outlet.
- Child supervision is required while the air purifier is on. Do not allow children to play on or near the air purifier.

Use & Care

- Always make sure to place the air purifier on a flat, level surface before operation.
- Always allow 15 inches (38 cm) of clearance on all sides of the purifier.
- DO NOT ROUTE CORD UNDER FURNITURE OR APPLIANCES. Do not run the power cord under carpeting. Do not cover cord with throw rugs, runners or similar coverings. Place the power cord away from high traffic areas.
- DO NOT sit on or place anything on top of the purifier.
- DO NOT place the air purifier near sources of heat, such as stoves, ovens, radiators or computers.
- DO NOT use this appliance with indoor smoke-type insect repellents or in places with oily residues, burning incense or chemical fumes.
- DO NOT open the back shell while the air purifier is on. It will automatically turn off the unit.
- Always unplug the appliance from the power supply before servicing.
- DO NOT clean the appliance with water or any other liquid to avoid electric shock or injury.
- DO NOT attempt to repair this device in any way or use any replacement components or parts to modify the air purifier. Contact Customer Support immediately if your appliance is no longer working.
- Only use Airthereal Glory Days AGH550 replacement filters for this unit.
- If you experience any problems while operating the air purifier, refer to the Troubleshooting section in the manual. If the problem is NOT solved, contact Customer Support.
- If the unit is damaged or NOT functioning properly, discontinue use and contact Customer Support.

INSTALLATION INSTRUCTIONS

1. Rotate the bottom cover of the air purifier and unwrap the plastic package of the HEPA filter.
2. Reinstall the HEPA filter. Make sure the pull-tab is facing outward. Close the bottom cover by rotating it clockwise.

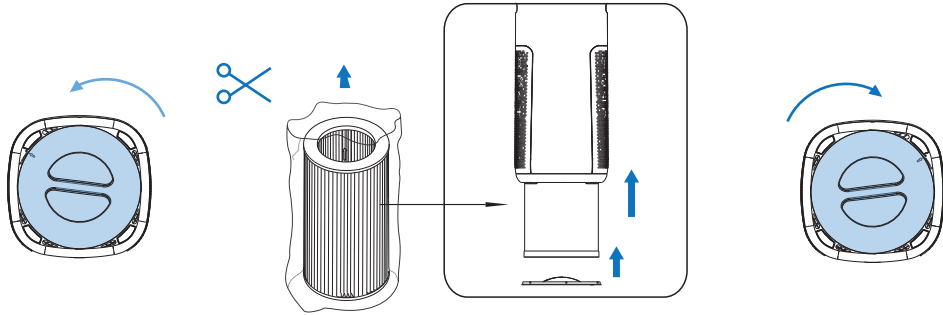

3. Place the air purifier on the floor horizontally.

NOTE:

Tip-Over Shut-Off

AGH550 is fitted with a safety cut-out switch to switch the unit off if it is knocked over

If the purifier is knocked over, it will instantly shut off.

To reset, simply place the purifier in an upright position and turn ON it again.

4. Place at least 15 inches away from TVs, radios, and other electronic products. Electromagnetic interference from certain electronics may cause product malfunction.
5. Only use the unit on the firm and flat surfaces. Flimsy or slanted surfaces may result in abnormal noise and vibrations.

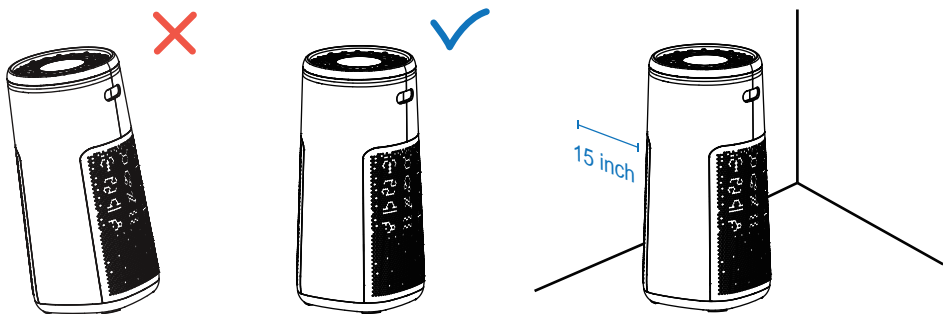

CONTROLS

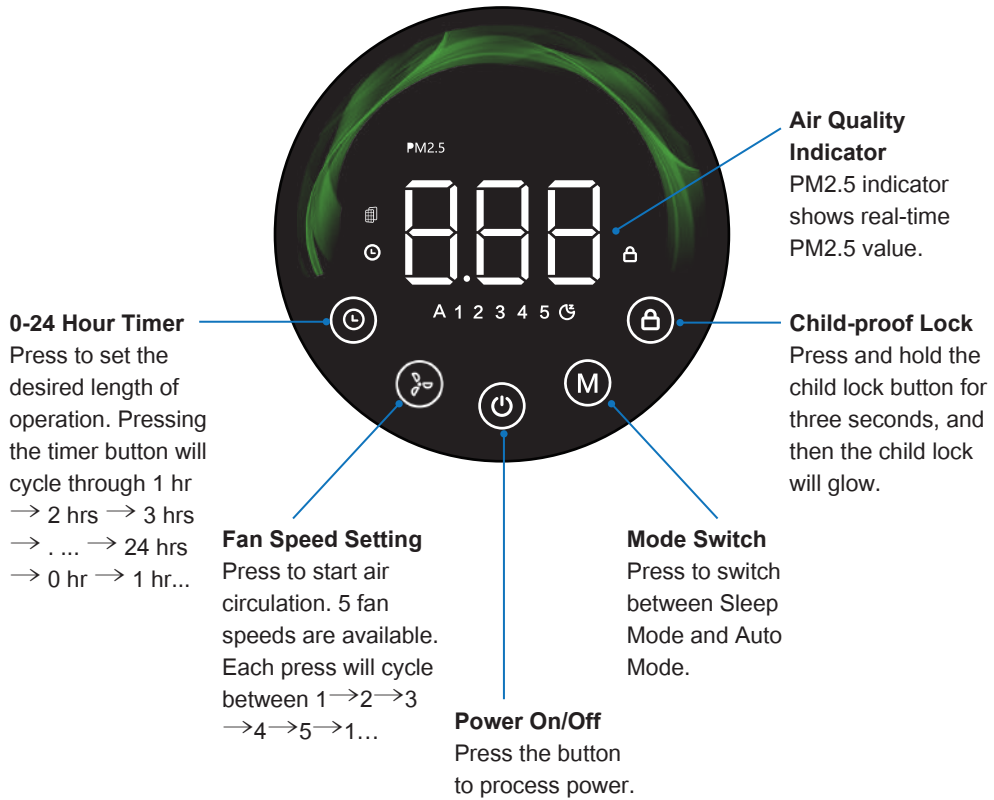

OPERATION

1. Getting started

1.1 Insert the power cord into an electrical outlet.

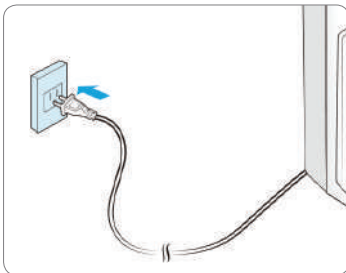

⚠ WARNING

Follow these instructions to reduce the risk of serious injury or death and to reduce the risk of damaging the unit.

Please make sure the operating voltage is the same as the parametric label.

For American and Canadian users, our product will be equipped with a POLARIZED AC PLUG that will fit into the power outlet only one way. If the plug does not fit fully into the outlet, reverse the plug. If it still does not fit, contact qualified personnel to install the proper outlet.

After inserting the plug into the outlet, the LED air quality indicator will light up and change colors (cycle through Blue-Green-Orange-Red). Once air quality has been detected, all the lights will turn off.

The unit will enter standby mode. The power button  keeps twinkling.

1.2 Power On

- Press the button to process power.
- The blue breath light of the air quality indicator will twinkle for 15 seconds. Meanwhile, it starts to detect the PM2.5 value and display on the LED display.
- It goes into Auto Mode when power on.

2. Modes

2.1 Auto Mode

- It goes into Auto Mode when power on or when you press the Mode  button and choose the Auto Mode.
- In Auto Mode, the Auto Mode will glow and the unit will automatically operate depending on the current air quality index. The LED display shows between A1, A2, A3, A4 or A5.
- It will increase the fan speed automatically to improve air quality in the room until it returns to healthy levels.

2.2 Manual Mode

- Press the fan speed  button to turn the unit into manual mode. Press to start air circulation. 5 fan speeds are available. Each press will cycle between 1→2→3→4→5→1...
- When Manual Mode is selected, Auto Mode is automatically disabled.

NOTE: The air quality indicator changes according to the corresponding PM2.5 value.

2.3 Sleep Mode

- Press the Mode button  to select Sleep Mode.
- In Sleep Mode, the fan speed will automatically be reduced to the lowest speed.

3. Child-proof Lock

- Press and hold the child lock button  for three seconds, and then the child lock will glow. At this time, other buttons are invalid.
- Press and hold the child lock button for 3 seconds again to unlock it.

4. 0-24 Hour Timer

- Press the Timer button  to select the right time length.
- When the power is on, pressing the timer button will cycle through 1 hr → 2 hrs → 3 hrs → ... → 24 hrs → 0 hr etc. If the timer is set at 0 hr or restart the unit, the timer setting will be reset.
- There will be 3 seconds' delay after setting.

5. Air Quality Indicator

5.1 PM2.5 Indicator

PM2.5 indicator shows real-time PM2.5 value. After power on, it takes about 15 seconds to activate the PM 2.5 Indicator. Then the air quality indicator will be illuminated the corresponding color and the real-time PM2.5 value will be displayed.

PM2.5 ($\mu\text{g}/\text{m}^3$)	AQI (EPA of USA)	Air quality indicator color
0.0-12.0	0-50	Green (good)
12.1-35	51-100	Orange (moderate)
35+	101+	Red (unhealthy)

Instant PM2.5 value is one of the core references for indoor air quality index (AQI). Regarding the AQI, working modes, and lights indicators, Airthereal AGH550 Air Purifiers comply with EPA regulations.

For additional information, please reference the United States Environmental Protection Agency (EPA): https://cfpub.epa.gov/airnow/index.cfm?action=aqi_brochure.index#particle

MAINTENANCE

Know the 7-in-1 HEPA Filter

When the replacement icon lights up (Filter icon  keeps glowing), it is a reminder to check and change the air filter.

It is recommended to replace the air filter every 6-8 months for optimal use. Or according to your air filter status.

Time to replace the air filter when below signals appear:

- Increased noise
- Decreased airflow
- Clogged filters
- Presence of odors from the unit

Purchase a new Airthereal Air Filter Replacement:

www.airthereal.com

Search on Amazon: AGH550 filter

Only use Airthereal Glory Days AGH550 replacement filters for this unit.

Replace the Air Filter

Power off and unplug before operating.

Remove the bottom cover.

Take out the old filter by pulling the tab.

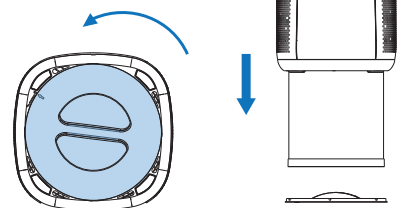

Unwrap a new one.

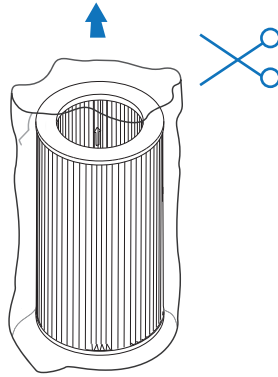

Install a new filter in the unit. Make sure the pull-tab on the filter is facing outward and put the front shell on.

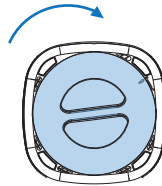

Process power. Press and hold the timer  button & the fan  button simultaneously for 3 seconds to reset the replacement reminder.

Unplug the power cord before cleaning.

Plastic housing should be cleaned with a soft cloth moistened with mild soap. Thoroughly remove soap film with a dry cloth.

Open the front panel and clean the interior and air outlet with a vacuum cleaner.

For better maintenance, clean the unit every 2 months.

TROUBLESHOOTING

Problem	Cause	Solution
No power or response.	The unit is not plugged into an electrical outlet.	Connect the plug to a powered electrical outlet.
	The outlet is not working properly.	Try plugging the air purifier into a different outlet.
	The power cord is damaged.	Immediately discontinue use and contact Customer Support.
	The air purifier is defective or malfunctioning.	
Unpleasant Smell.	The filter may be too dirty if it's used for a long time.	Replace the filter.
	Using the air purifier in moist conditions or water entered in the filter.	
The air quality indicator always gets in red.	Dirty filters and room air is bad.	Replace the filter.
The numbers have been fluctuating from 3 to 12.	This PM2.5 sensor is very sensitive.	It means the air quality is good when the value is under 12. It needs to pay attention when it goes higher than 35.
Any faulty display of the LED numbers.	Auto Mode has just been turned on.	Allow the air purifier to run for 15S. The display of the LED numbers will stabilize once air quality has been detected.
	The unit is defective or malfunctioning.	Immediately discontinue use and contact Customer Support.
Unusual noise while operating.	Dirty filters.	Replace the air filters as instructed in the Replace the Air Filter section on page 9.
	Filters installed improperly.	Place the filter properly. Please refer to the Replace the Air Filter section (page 9).
	The foreign object inside the unit.	Immediately discontinue use and contact Customer Support. DO NOT attempt to open the air purifier yourself.
	Flimsy or slanted surfaces resulting in an abnormal noise and vibrations.	Place air purifier on hard, flat surfaces.

Problem	Cause	Solution
Significantly reduced airflow.	Not enough space around the unit.	Ensure that there are at least 15 inches (38 cm) between the unit and other objects.
Poor air purification quality.	Surrounding area exceeds the applicable area.	Choose a room with a maximum area of 70 m ² to use AGH550.
	The air inlet or outlet is blocked.	Remove objects that block the air inlet or outlet.
	The filter is not properly placed in housing.	Properly place filter as noted in the Replace the Air Filter section (page 9).

WARRANTY

Product Name	Airthereal Glory Days AGH550 HEPA Air Purifier
Series	Glory Days
Model	AGH550
Manufacturer Warranty Period	2 Years
Please keep your order receipt for future reference.	

TERMS & POLICY

Quality has always been Airthereal's top priority. For your 100% hassle-free shopping experience, Airthereal provides a **2-year** manufacturer's limited warranty for AGH550 Air Purifiers.

Online information: airthereal.com/pages/warranty

- **What's covered?**

Defects due to faulty materials and workmanship of the product.

- **What's NOT covered?**

1. Damage caused by the owner when attempting to fix or altering the product by himself or herself.
2. Damage caused by misuse, abuse, neglect, alterations, or unauthorized repair.
3. Natural depreciation.

- **Warranty Period**

Warranty becomes effective since the date of the original purchase and will last for two (2) years.

- **Who's covered?**

This limited warranty is only effective for the original purchaser. It is NOT transferable.

- **How to request warranty services?**

To obtain the benefit of this warranty, please leave a message online

(<https://airthereal.com/pages/warranty>), or send an email to support@airthereal.com.

Our customer service will address your issue promptly

- **What will Airthereal do?**

1. Repair the item.
2. Replace the item if unrepairable.
3. Refund the item under certain circumstances.

ALL EXPRESSED AND IMPLIED WARRANTIES, INCLUDING THE WARRANTY OF MERCHANTABILITY, ARE LIMITED TO THE PERIOD OF THE LIMITED WARRANTY.



PARTES

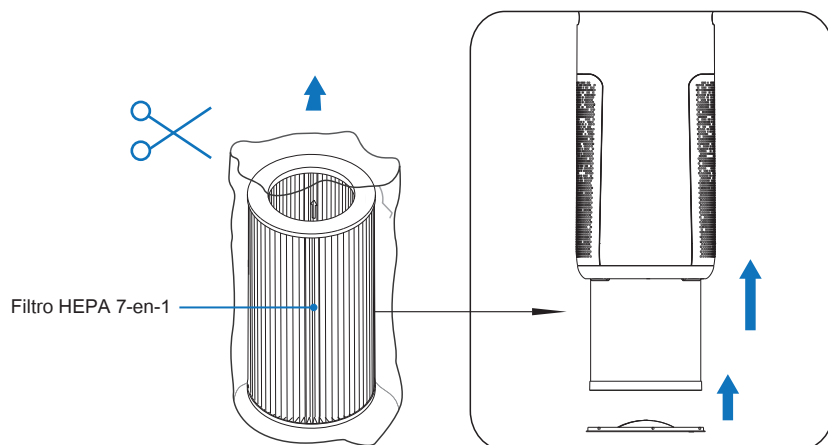
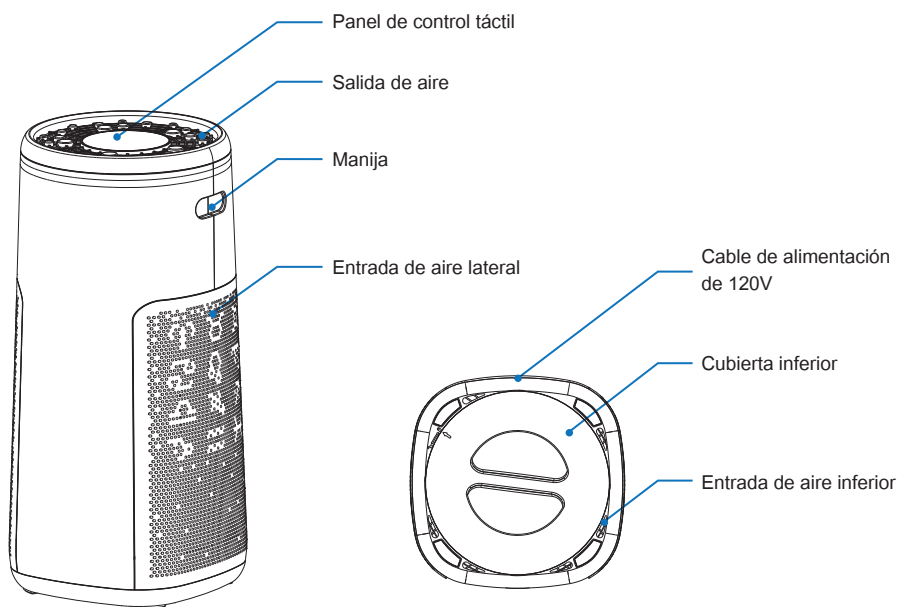

ESPECIFICACIONES

Serie	Glory Days
Modelo	AGH550
Velocidad del ventilador	5-niveles
Sensor de polvo	Sensor láser de partículas PM2.5
Estructura del filtro	Pre-filtro, Filtro HEPA verdadero, Filtro de carbón activado (unido con nanominerales, catalizador frío, fotocatalizador y tamiz molecular).
Vida útil del filtro	> 6 meses
Nivel de ruido	22 - 46dB
Potencia de espera	2W
Potencia nominal	40W
Fuente de alimentación	AC 120V, 60Hz (Cable de 70 pulgadas, 18AWG)
Temperatura de Operación	15°F ~ 130°F (-10°C ~ 55°C)



[Certificación CARB]

DENSIDAD DE OZONO del PURIFICADOR DE AIRE HEPA

Este producto cumple con la concentración máxima permitida de ozono de 0.050 partes por millón en volumen (ppmv) en un período de 24 horas.

La Guía Health Canada 2010 recomienda que el límite máximo de exposición, basado en un tiempo promedio de 8 horas, sea de 0.020 ppmv o menos cuando se pruebe en una habitación sellada y controlada de aproximadamente 30m³.

INSTRUCCIONES DE SEGURIDAD

IMPORTANTES:

Por favor lea y cumpla todas las instrucciones y advertencias del manual antes de utilizar. El incumplimiento de las instrucciones y advertencias proporcionadas en este documento puede afectar los resultados y/u ocasionar daños al producto en sí.

Seguridad General

Únicamente utilice este purificador de aire como se describe en este manual.

- Asegúrese de que el enchufe encaje perfectamente en una toma de corriente alterna.
- Cuando no esté en uso, apague el purificador de aire y desconéctelo de la toma de corriente.
- NO opere la unidad si su cable o enchufe se encuentra averiado. Esto puede ocasionar daños a la unidad o generar lesiones. Debe ser reemplazado por el fabricante o un técnico para evitar riesgos.
- NO se recomienda utilizar un cable de extensión. Si es necesario, el cable de extensión debe ser del mismo tamaño que el original.
- Séquese muy bien las manos antes de operar.
- NO sumerja el purificador de aire en agua o líquidos. Esto puede ocasionar daños al aparato, descargas eléctricas, o incendios.
- NO utilice el purificador de aire en espacios exteriores. El electrodoméstico está diseñado únicamente para uso en interiores.
- NO utilice el purificador de aire en un espacio cerrado donde haya gases inflamables, combustibles o explosivos.
- NO utilice en un área donde existan vapores tóxicos, polvo inflamable o tanques de oxígeno.
- NO inserte dedos u objetos en la salida de aire.
- Es necesario supervisar a los niños mientras el purificador de aire está encendido. NO permita que los niños jueguen encima o cerca del purificador de aire.

Uso y Cuidado

- Siempre asegúrese de que el purificador de aire esté ubicado sobre una superficie plana y nivelada antes de la operación.
- Siempre deje un espacio libre de 15 pulgadas (38 cm) hacia todos los lados del purificador.
- NO ENRUTE EL CABLE DEBAJO DE MUEBLES O ELECTRODOMÉSTICOS. No pase el cable de alimentación por debajo de alfombras. No cubra el cable con tapetes, corredores de piso, o revestimientos similares. Coloque el cable de alimentación lejos de zonas de alto tráfico.
- NO se sienta encima ni coloque objetos sobre el purificador.
- NO coloque el purificador de aire cerca a fuentes de calor, como estufas, hornos, radiadores, o computadores.
- NO utilice este electrodoméstico cerca de repelentes de humo o en lugares con residuos aceitosos, incienso encendido, o vapores químicos.
- NO abra la carcasa trasera mientras el purificador de aire está encendido. Esto apagará la unidad automáticamente.
- Siempre desconecte el electrodoméstico de la fuente de alimentación antes de realizar el mantenimiento.

- NO limpie el electrodoméstico con agua o cualquier otro líquido para evitar descargas eléctricas o lesiones.
- NO intente reparar este aparato de ninguna manera ni utilice ningún componente o pieza de repuesto para modificarlo. Póngase en contacto con nuestro Servicio de Atención al Cliente inmediatamente si su electrodoméstico ya no funciona.
- Utilice únicamente filtros de repuesto Airthereal Glory Days AGH550 para esta unidad.
- Si usted experimenta algún problema mientras opera el purificador de aire, refiérase a la sección de Solución de Problemas del manual. Si no logra resolver el problema, contacte a Atención al Cliente.
- Si la unidad se encuentra averiada o NO funciona adecuadamente, interrumpa el uso y comuníquese con Atención al Cliente.

INSTRUCCIONES DE INSTALACIÓN

1. Gire la cubierta inferior del purificador de aire y desenvuelva el paquete de plástico del filtro HEPA.
2. Reinstale el filtro HEPA. Asegúrese de que la lengüeta de tiro esté mirando hacia afuera. Cierre la cubierta inferior girándola en sentido de las manecillas del reloj.

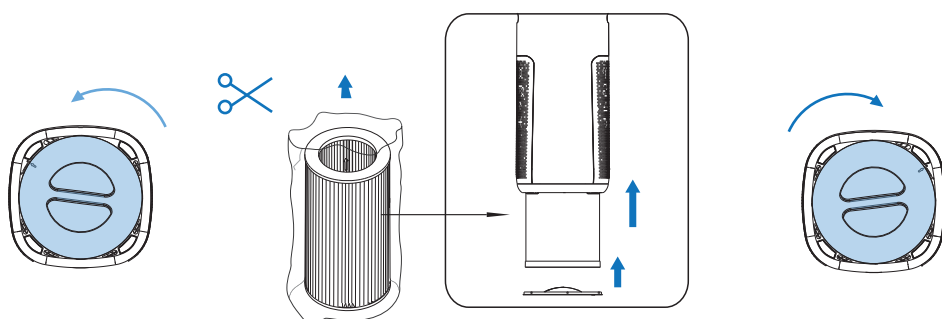

3. Coloque el purificador de aire horizontalmente sobre el piso.

NOTA:

Apagado por Volcado

El AGH550 viene equipado con un interruptor de desconexión de seguridad que apaga la unidad si esta se voltea.

Si el purificador es volcado, instantáneamente se apagará.

Para reiniciar, simplemente coloque el purificador en posición vertical y enciéndalo nuevamente.

4. Ubíquelo al menos a 15 pulgadas de distancia de televisores, radios, y otros productos electrónicos. La interferencia electromagnética de ciertos electrónicos puede causar un mal funcionamiento del producto.

5. Únicamente utilice la unidad en superficies firmes y planas. Las superficies frágiles o inclinadas pueden provocar ruidos y vibraciones anormales.

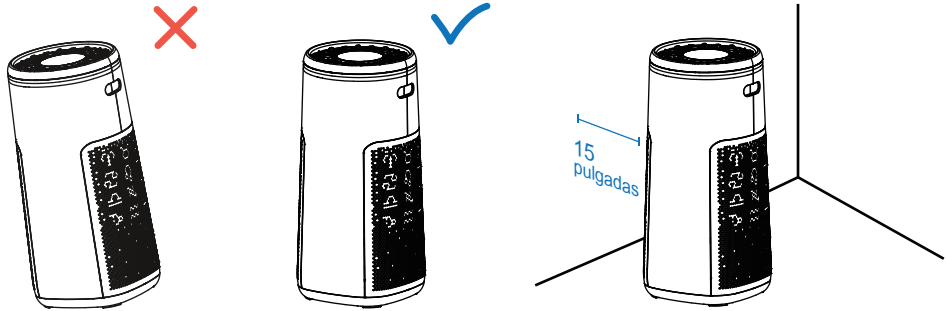

CONTROLES

Indicador de Calidad de Aire
El indicador de PM2.5 muestra el valor PM2.5 en tiempo real.

Temporizador de 0-24 Horas
Presione para establecer la duración deseada de operación. Al presionar el botón del temporizador, se alternará entre
1 h → 2 h →
3 h → . . . →
24 h → 0 h →
1 h...

Ajuste de Velocidad del Ventilador.
Presione para iniciar la circulación de aire. Hay 5 velocidades de aire disponibles. Cada vez que presione el botón, la velocidad alternará entre 1 → 2 → 3 → 4 → 5 → 1...

Botón de Modo
Presione para cambiar entre el Modo de Reposo y el Modo Automático.

Botón de Encendido/Apagado
Presione el botón para encender la unidad.

Seguro a prueba de niños
Mantenga presionado el botón de seguro para niños durante tres segundos. La luz del botón se encenderá.

OPERACIÓN

1. Inicio Rápido

1.1 Introduzca el cable de alimentación dentro de una toma de corriente.

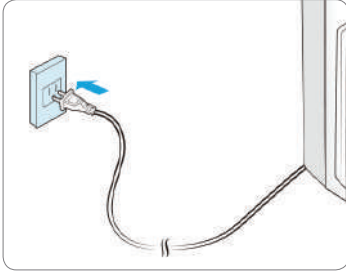

⚠ Precaución

Siga estas instrucciones para reducir el riesgo de una lesión grave o muerte y para reducir el riesgo de dañar el aparato.

Por favor asegúrese de que el voltaje de operación sea el mismo que el del sello paramétrico. Para usuarios americanos y canadienses, nuestro producto estará equipado con un ENCHUFE POLARIZADO AC que solo encajará dentro de la toma de corriente por un solo lado. Si el enchufe no encaja completamente, dele la vuelta. Si aún no encaja, comuníquese con personal calificado para instalar la toma de corriente adecuada.

Después de enchufar el cable a la toma de corriente, el indicador LED de calidad de aire se encenderá y cambiará de color (alternará entre Azul-Verde-Naranja-Rojo). Una vez haya sido detectada la calidad del aire, todas las luces se apagarán. La unidad entrará a modo de reposo. La luz del botón de encendido  seguirá parpadeando.

1.2 Encendido

- Presione el botón para encender.
- La luz azul del indicador de calidad de aire parpadeará durante 15 segundos. Mientras tanto, detectará el valor PM2.5, el cual aparecerá en la pantalla LED.
- Al encenderse entrará a Modo Automático.

2. Modos

2.1 Modo Automático

- La unidad entrará a modo automático al encenderse, o al presionar el botón de Modo  y elegir el Modo Automático.
- En el Modo Automático, la luz del botón se encenderá y la unidad operará automáticamente dependiendo del indicador de calidad de aire actual. La pantalla LED mostrará un valor entre A1, A2, A3, A4, o A5.
- La velocidad del ventilador aumentará automáticamente para mejorar la calidad de aire de la habitación hasta que regrese a niveles saludables.

2.2 Modo Manual

- Presione el botón de velocidad del ventilador  para cambiar al modo manual. Presione para iniciar la circulación de aire. Hay 5 velocidades de ventilador disponibles. Cada vez que se presione, alternará entre 1 → 2 → 3 → 4 → 5 → 1...
- Cuando se elija el Modo Manual, el Modo Automático se deshabilitará automáticamente.

NOTA: El indicador de calidad de aire cambiará de acuerdo al valor PM2.5 correspondiente.

2.3 Modo de Reposo

- Presione el botón de Modo  para elegir el Modo de Reposo.
- En Modo de Reposo, la velocidad del ventilador automáticamente disminuirá a la velocidad más lenta.

3. Seguro a prueba de niños

- Mantenga presionado el botón de seguro para niños  durante tres segundos. La luz del botón se encenderá. En este momento, se deshabilitarán los demás botones.
- Para desbloquearlo, mantenga presionado el botón de seguro para niños durante 3 segundos.

4. Temporizador de 0-24 Horas

- Presione el botón del Temporizador  para elegir el tiempo deseado.
- Cuando la unidad esté encendida, al presionar el botón los valores alternarán entre 1 h → 2 h → 3 h → . . . → 24 h → 0 h etc. Si el Temporizador se configura en 0 h o en reiniciar la unidad, la configuración del temporizador se restablecerá.
- Al realizar la configuración , se presentará un retraso de 3 segundos.

5. Indicador de Calidad de Aire

5.1 Indicador PM2.5

El indicador PM2.5 muestra el valor PM2.5 en tiempo real. Después de encender la unidad, toma aproximadamente 15 segundos activar el indicador PM2.5. La luz del indicador de calidad de aire se iluminará de acuerdo al color correspondiente y el valor en tiempo real PM2.5 aparecerá en la pantalla.

PM2.5 ($\mu\text{g}/\text{m}^3$)	Índice de Calidad de Aire (EPA de EE.UU)	Color del indicador de calidad del aire
0.0-12.0	0-50	Verde (buena)
12.1-35	51-100	Naranja (moderada)
35+	101+	Roja (insalubre)

Un valor de PM2.5 instantáneo es una de las referencias centrales del índice de calidad de aire en interiores. En cuanto a este índice, modos de operación, e indicadores de luz, los purificadores Airthereal AGH550 cumplen con las regulaciones de la Agencia de Protección Ambiental de los Estados Unidos (EPA).

Para mayor información, por favor refiérase a:

https://cfpub.epa.gov/airnow/index.cfm?action=aqi_brochure.index#particle

MANTENIMIENTO

Conozca el Filtro HEPA 7-en-1

Cuando la luz del ícono de reemplazo se enciende (el ícono de filtro  permanece iluminado), es un recordatorio para revisar y cambiar el filtro de aire.

Se recomienda reemplazar el filtro de aire cada 6-8 meses para uso óptimo, o de acuerdo al estado de su filtro de aire.

Es hora de reemplazar el filtro de aire cuando aparezcan las siguientes señales:

- Aumento en el ruido
- Disminución en el flujo de aire
- Filtros obstruidos
- Presencia de malos olores en la unidad

Adquiera un nuevo Filtro de Aire Airthereal

www.airthereal.com

Busque en Amazon: AGH550 filter

Utilice únicamente filtros Airthereal Glory Days AGH550 para esta unidad.

Reemplace el Filtro de Aire

Apague y desconecte antes de operar.

Remueva la cubierta inferior. Saque el filtro viejo tirando de la pestaña.

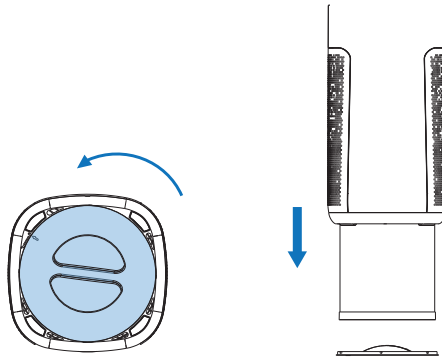

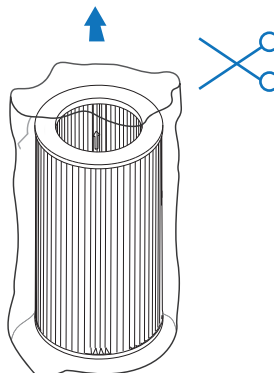

Desempaque uno nuevo.

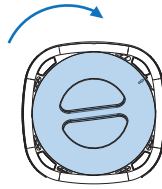

Instale un filtro nuevo en la unidad. Asegúrese de que la pestaña del filtro esté mirando hacia afuera y coloque la cubierta frontal.



Encienda mantenga presionado el botón del temporizador  y el del ventilador  simultáneamente durante 3 segundos para restablecer el recordatorio de reemplazo.

Desconecte el cable de alimentación antes de limpiar.

La carcasa de plástico debe limpiarse con un paño humedecido con jabón suave. Retire del fondo la película de jabón con un paño seco.

Abra el panel frontal y limpie el interior y la salida de aire con una aspiradora.

Para un mejor mantenimiento, limpie la unidad cada 2 meses.

SOLUCIÓN DE PROBLEMAS

Problema	Causa	Solución
No enciende ni responde.	La unidad no está conectada a una toma de corriente.	Conecte el enchufe a una toma de corriente eléctrica.
	La toma de corriente no está funcionando adecuadamente.	Intente enchufar el purificador de aire a otra toma de corriente.
	El cable de alimentación está dañado.	Inmediatamente detenga su uso y comuníquese con Atención al Cliente.
	El purificador de aire está defectuoso o no funciona adecuadamente.	
Olor Desagradable.	El filtro puede estar sucio si no se ha utilizado durante un largo período de tiempo.	Reemplace el filtro.
	El purificador de aire ha sido utilizado en condiciones húmedas o le ha entrado agua al filtro.	
El indicador de calidad de aire siempre está rojo.	Filtros sucios y mala calidad de aire en la habitación.	Reemplace el filtro.

Problema	Causa	Solución
Los números han estado oscilando entre 3 y 12.	Este sensor de PM2.5 es muy sensible.	Cuando el valor está por debajo de 12, la calidad del aire es buena. Es importante prestar atención si el valor aumenta por encima de 35.
Cualquier visualización defectuosa de los números en la pantalla LED.	El Modo Inteligente acaba de encenderse.	Permita que el purificador de aire corra durante 15 segundos. Los números de la pantalla LED se estabilizarán una vez haya sido detectada la calidad del aire.
	La unidad está defectuosa o no está funcionando adecuadamente.	Inmediatamente detenga su uso y contacte a Atención al Cliente.
Ruido inusual durante el funcionamiento.	Filtros sucios.	Reemplace el filtro de aire como se indica en la sección Reemplazando los Filtros en la página 22.
	Filtros instalados de forma inapropiada.	Coloque el filtro correctamente. Por favor refiérase a la sección Reemplazando los Filtros de Aire (página 22).
	Hay un objeto extraño dentro de la unidad.	Inmediatamente detenga su uso y contacte a Atención al Cliente. NO intente abrir el purificador de aire usted mismo.
	Superficies frágiles o inclinadas, resultando en un ruidos o vibraciones inusuales.	Coloque el purificador de aire sobre superficies duras y planas.
Flujo de aire significativamente reducido.	No hay suficiente espacio alrededor de la unidad.	Asegúrese de que haya al menos 15 pulgadas (38 cm) entre la unidad y otros objetos.
Mala calidad de purificación del aire.	El área en la que se encuentra la unidad es mayor al área aplicable.	Elija una habitación con un área máxima de 70 m ² para utilizar el AGH550.
	La entrada o salida de aire está bloqueada.	Remueva objetos que bloqueen la entrada o la salida de aire.
	El filtro no ha sido colocado correctamente.	Ubique el filtro correctamente como se explica en la sección Reemplazando los Filtros (página 22).

GARANTÍA

Nombre del Producto	Purificador de Aire HEPA Airthereal Glory Days AGH550
Serie	Glory Days
Modelo	AGH550
Período de Garantía del Fabricante	2 Años
Por favor guarde el recibo del pedido para referencia futura.	

TÉRMINOS Y POLÍTICAS

La calidad siempre ha sido la prioridad número uno para Airthereal. Para una experiencia de compra 100% sin complicaciones, Airthereal cuenta con una garantía de fabricante de **2 años** para purificadores AGH550.

Información en línea: airthereal.com/pages/warranty

- **¿Qué está cubierto?**

Los defectos debido a materiales defectuosos y mano de obra del producto.

- **¿Qué no está cubierto?**

1. Daños causados por el propietario al intentar arreglar o alterar el producto por sí mismo.
2. Daño causado por un mal uso, abuso, negligencia, alteraciones o reparaciones no autorizadas.
3. Depreciación natural.

- **Período de Garantía**

La garantía entrará en vigencia desde la fecha original de compra y se mantendrá por un período de dos (2) años.

- **¿Quién está cubierto?**

Esta garantía limitada solo es efectiva para el comprador original. NO es transferible.

- **Cómo solicitar servicios de garantía?**

Para obtener el beneficio de esta garantía, por favor deje un mensaje en línea (<https://airthereal.com/pages/warranty>), o envíe un correo electrónico a support@airthereal.com. Nuestro servicio al cliente atenderá su problema a la mayor brevedad.

- **¿Qué hará Airthereal?**

1. Reparará la unidad.
2. Reemplazará la unidad si no se puede reparar.
3. Realizará un reembolso bajo ciertas circunstancias.

TODAS LAS GARANTÍAS EXPRESAS E IMPLÍCITAS, INCLUIDA LA GARANTÍA DE LA COMERCIALIZACIÓN, ESTÁN LIMITADAS AL PERÍODO DE LA GARANTÍA LIMITADA.

Always here to help you / Siempre aquí para ayudarte:
www.airthereal.com



DISPOSAL

This product must not be disposed of via normal household waste after its service life. It must be taken to a collection station that recycles electrical and electronic devices. The symbol on the product, the operating instructions, and the packaging indicate such disposal procedures. The materials are recyclable in accordance with their respective symbols. By means of re-use, material recycling, or any other form of recycling old appliances, you are making an important contribution to the protection of our environment.



support@airthereal.com

www.airthereal.com

© 2019 West Ryder Technology, LLC

251 Little Falls Drive, Wilmington, DE 19808-1674, USA



PAP 22