

VOLTZ TOYS™®

Une subdivision de The DAAN Groups

NOUS CONTACTER

Avant de retourner votre produit, veuillez d'abord nous contacter ! Le service client de Voltz Toys peut vous aider avec les pièces de rechange, les dommages ou les problèmes signalés. Vous pouvez nous contacter directement sur www.voltztoys.ca

Courriel : help@voltztoys.ca

Numéro de téléphone : 1-888-338-6589

Siège social : Unit 7-3600A Laird Rd, Mississauga, ON, L5L 6A6

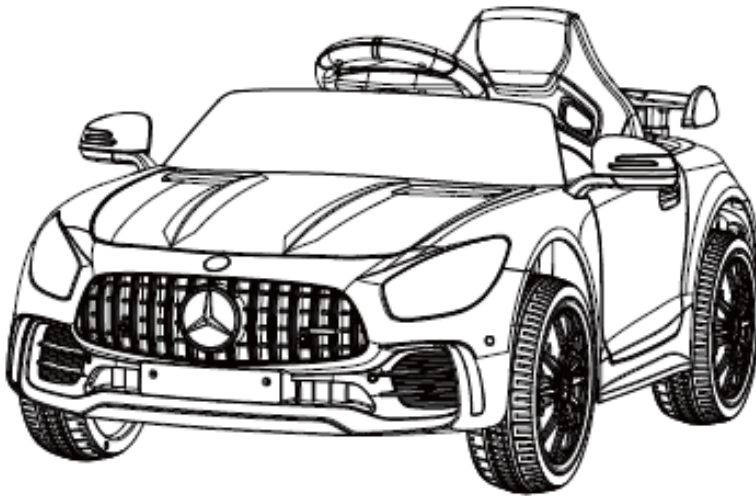

MODÈLE: 80001



NORMES DE CONFORMITÉ:

SOR/2011-17	SOR/2016-188
SOR/2018-138	SOR/2014-254
SOR/2016-195	EN71
SOR/2016-302	ASTM F963-17
SOR/2018-83	CPSIA

MERCEDES-AMG GTR

FRANÇAIS

- Veuillez lire le manuel avant d'utiliser le produit. Le manuel et le carton contiennent des informations importantes. Veuillez conserver le manuel pour référence ultérieure. Le non-respect des instructions du manuel peut entraîner des dommages, des accidents ou des problèmes avec le produit.
- Pour améliorer le produit et la qualité, nous pouvons modifier la structure, l'apparence, la méthode d'emballage, la méthode d'assemblage et la fonction du produit sans préavis. En cas de différence entre le manuel et le produit, veuillez vous référer au produit lui-même. Nous nous excusons pour tout désagrément qui aurait pu être causé.
- Un adulte doit assembler le produit. Toutes les images présentées sont uniquement à des fins d'illustration et de référence. Le produit réel peut varier en raison de l'amélioration du produit.
- « Mercedes-Benz » ; La conception du produit est protégée par les droits de propriété intellectuelle de Daimler. Notre société est autorisée à utiliser ces marques.

SPÉCIFICATIONS DU PRODUIT

Modèle de voiture	GTR
Stockage de la batterie	12V4.5AH
Âge approprié	36-72 mois
Poids maximum	25 kg
Taille	99 x 55 x 41 cm
Vitesse	3-5 km / h
Temps d'utilisation	8-12 heures (pour charger), 60-80 minutes (pendant l'utilisation)
Chargeur	AC 220V 50Hz (entrée), DC 15V (sortie)
Moteur électrique	12V380 x 2 (entraînement) 12V380 x 1 (tour)

WARNING

Un adulte doit assembler le produit. L'équipement de protection devrait être porté. Ne pas utiliser dans la circulation. Ne convient pas aux enfants de moins de 3 ans. Risque d'étouffement des petites pièces. À l'état non assemblé, il contient de petites pièces potentiellement dangereuses. Veuillez tenir hors de portée des jeunes enfants. Faites attention aux dangers potentiels liés à l'utilisation du jouet dans des zones autres que des terrains privés.

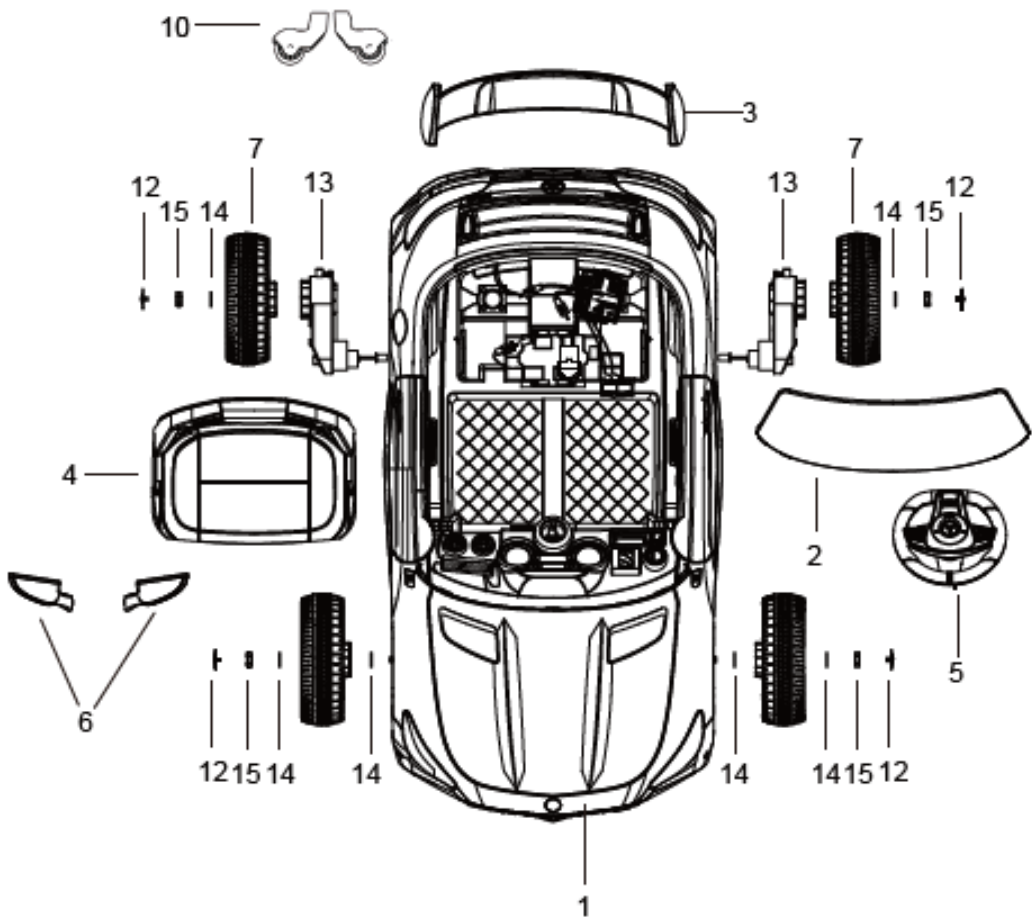

LISTE DES PIÈCES

NOM DES PIÈCES	IMAGE	QTY	NOM DES PIÈCES	IMAGE	QTY
Carrosserie	 #1	1	 #2	Pare-brise	1
Spoiler	 #3	1	 #4	Siège	1
Volant	 #5	1	 #6	Rétroviseur (gauche et droite)	1
Roue (les roues sont identiques)	 #7	4	 #8	Chargeur	1
Télécommande	 #9	1	 #10	Roue de chariot	2
Manuel d'utilisation	 #11	1	 #12	Enjoliveur de roue	4
Moteur (pré-installé)	 #13	2	 #14	Rondelle M10 (préinstallée)	6
Écrou M8	 #15	4	 #16	Boulon M5x40 + écrou M5 (pré-installé)	1
Clé en plastique	 #17	2	 #18	Vis M4x12	2

INSTRUCTIONS DE MONTAGE

1. MONTAGE DE LA ROUE AVANT

PIÈCES NÉCESSAIRES: PART #7, #12, #13, #14, #15, #17

Commencez l'assemblage avec la voiture dans une position à l'envers. La roue avant doit être montée dans l'ordre suivant. Insérez la rondelle (n°14), la roue avant (n°7), la rondelle (n°14) et l'écrou M8 (n°15). Serrez l'écrou pour le fixer (en utilisant n°17) et installez l'enjoliveur de roue (n°12). Répétez ces étapes de l'autre côté.

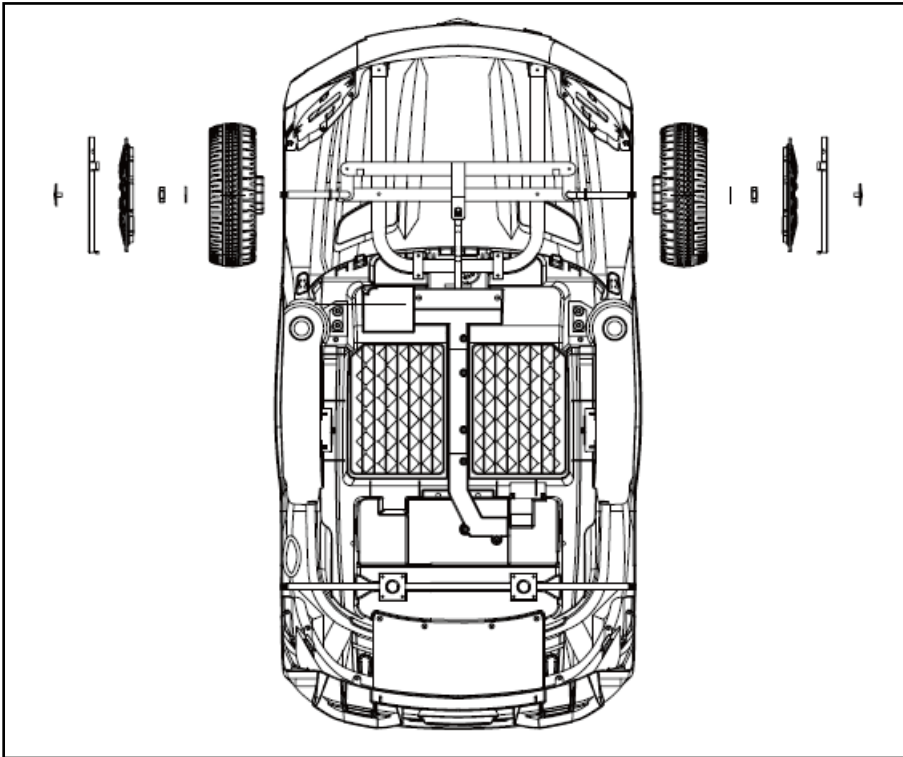

2. ENSEMBLE ROUE ARRIERE

PIÈCES NÉCESSAIRES: PART #7, #12, #13, #14, #15, #17

Assurez-vous que le moteur d'entraînement est préinstallé sur l'essieu arrière. La roue arrière doit être assemblée dans l'ordre suivant. Insérez la rondelle (#14), la roue avant (#7), la rondelle (#14) et l'écrou M8 (#15). Serrez l'écrou pour fixer (à l'aide de #17) et installez l'enjoliveur de roue (#12). Répétez ces étapes de l'autre côté.

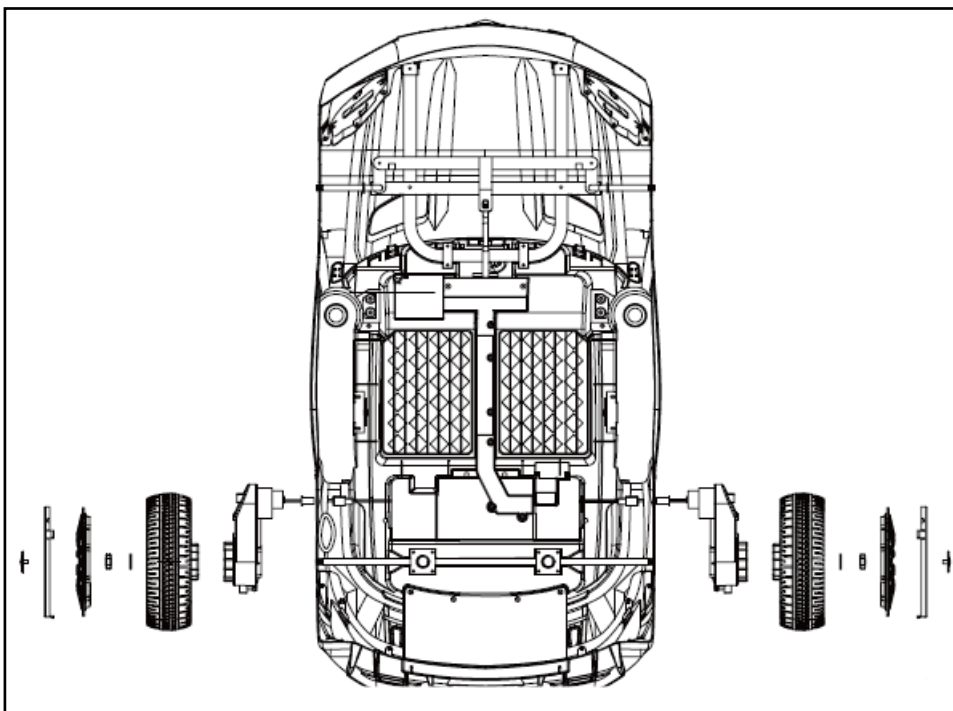

3. ASSEMBLAGE DES ROUES DU CHARIOT

PIÈCES NÉCESSAIRES: PART #10, #18

Les roues du chariot doivent être installées sous la voiture à l'arrière. Fixez les roues du chariot (#10) aux fentes sur la carrosserie de la voiture. Fixez les roues avec deux vis M4x12 (#18)

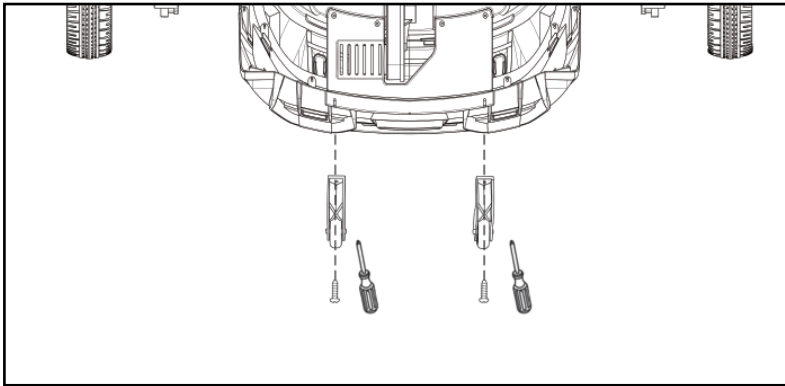

4. ASSEMBLAGE DU SIÈGE

PIÈCES NÉCESSAIRES: PART #4, #18

Retournez la voiture en position verticale. Tout d'abord, connectez le fil (rouge) de la batterie pour activer l'alimentation. Placez le siège (#4) sur le dessus du compartiment de la batterie et assurez-vous que les trous de vis sont alignés sur la carrosserie de la voiture. Fixez le siège avec deux vis M4x12 (#18).

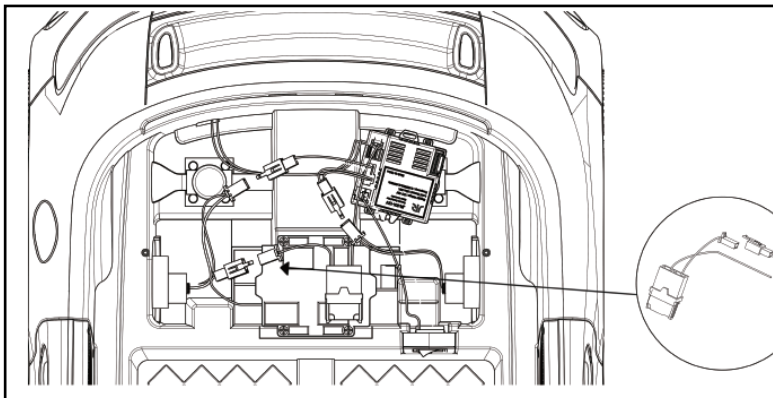

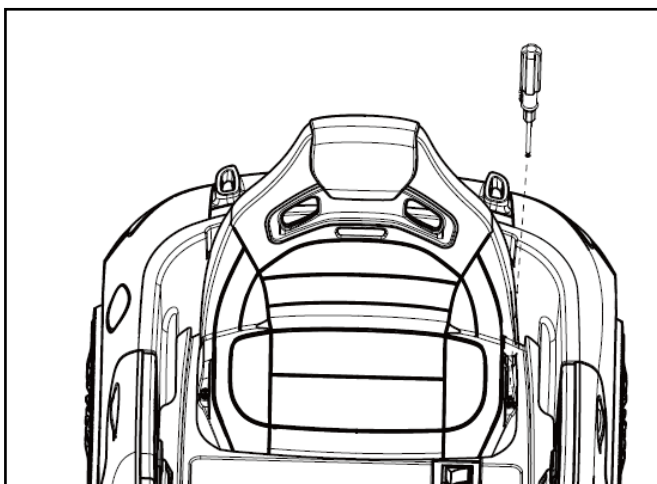

5. ASSEMBLAGE DE SPOILER

PIÈCES NÉCESSAIRES: PART #3, #18

Alignez le becquet (#3) sur la carrosserie de la voiture. Appuyez fermement jusqu'à ce qu'il « s'enclenche » en place. Fixez le spoiler avec deux vis M4x-12mm (#18)

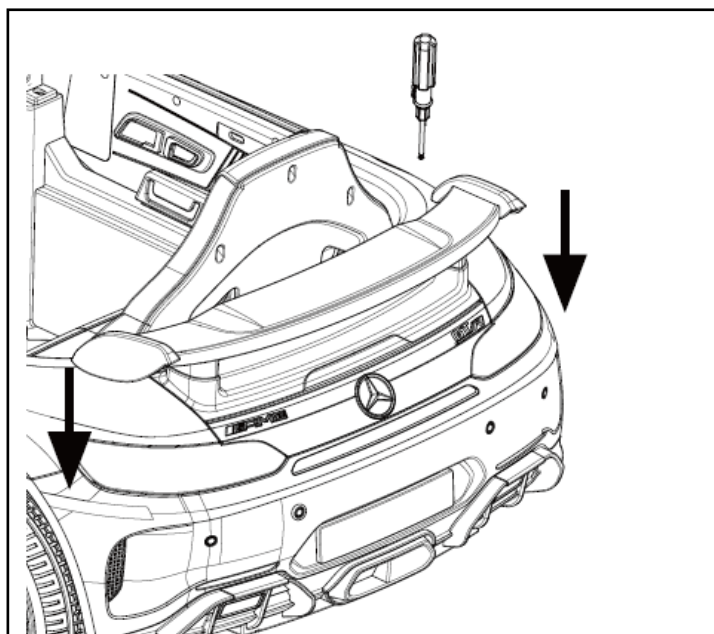

6. ASSEMBLAGE DU VOLANT DE DIRECTION

PIÈCES NÉCESSAIRES: PART #5, #16

Connectez le volant avec son connecteur de fil correspondant de la colonne de direction. Insérez le volant (#5) dans la colonne de direction et assurez-vous que les trous de vis sont alignés. Fixez le volant avec un boulon M5x40 et un écrou M5 (#16).

(Attention : veuillez vous assurer que le volant est installé dans la bonne position. Un positionnement incorrect entraînera la déchirure du fil pendant la direction.)

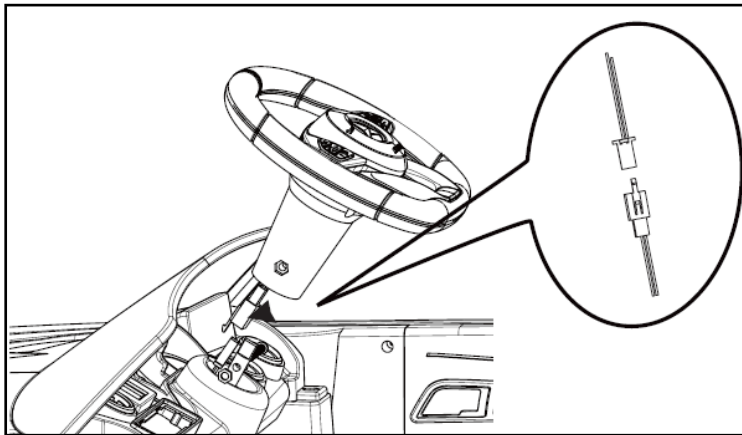

7. ASSEMBLAGE DU PARE-BRISE

PIÈCES NÉCESSAIRES: PART #2

Installez le pare-brise (#2) sur les fentes correspondantes de la carrosserie de la voiture. Appuyez fermement jusqu'à ce qu'il « s'enclenche » en place. (Attention : les clips sur le pare-brise doivent être complètement serrés dans les fentes de la voiture)

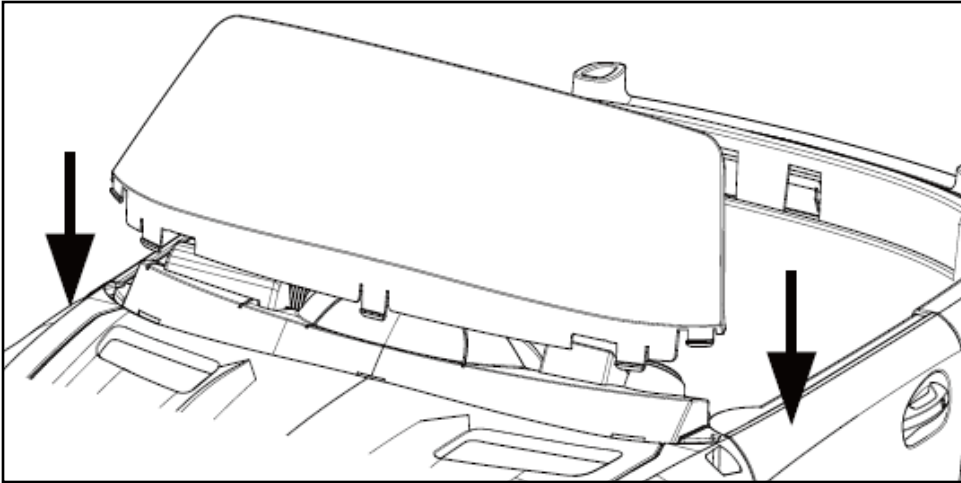

8. ASSEMBLAGE DU RÉTROVISEUR LATÉRALE

PIÈCES NÉCESSAIRES: PART #6

Installez les rétroviseurs latéraux (#6) sur les fentes correspondantes de la carrosserie de la voiture. Appuyez fermement jusqu'à ce qu'il "s'enclenche" en place.

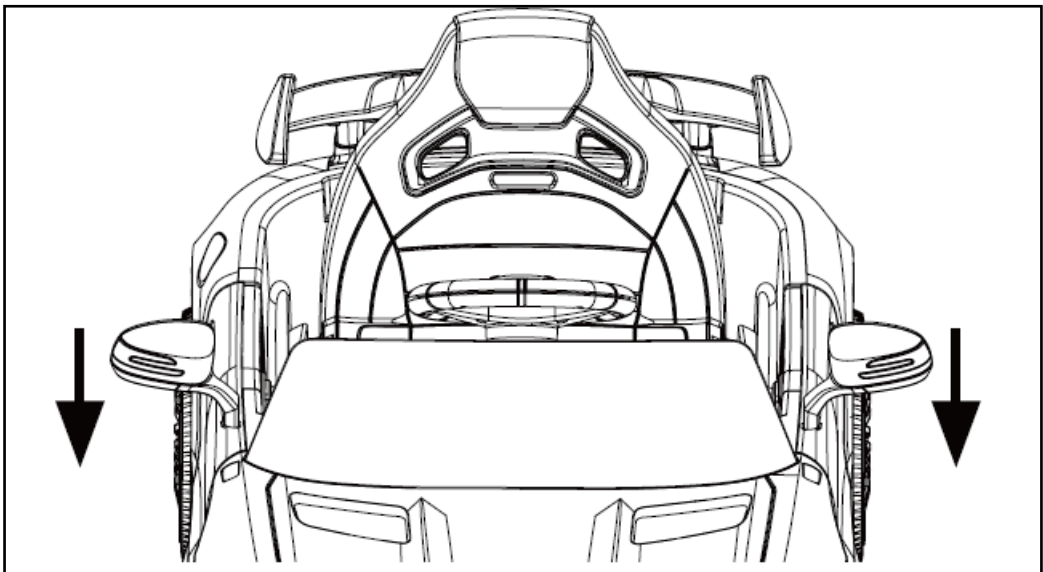

GUIDE DU TABLEAU DE BORD

- Interrupteur d'alimentation - Allumez l'interrupteur d'alimentation, la lumière émettra et activera le son de démarrage du moteur.
- Lecteur MP3 - Musique intégrée, port AUX, réglage du volume et affichage de l'alimentation.
- Volant - Équipé de musique et de klaxon.
- Commutateur de vitesse - Avant, arrêt, arrière ; les enfants peuvent changer de vitesse pour conduire manuellement.

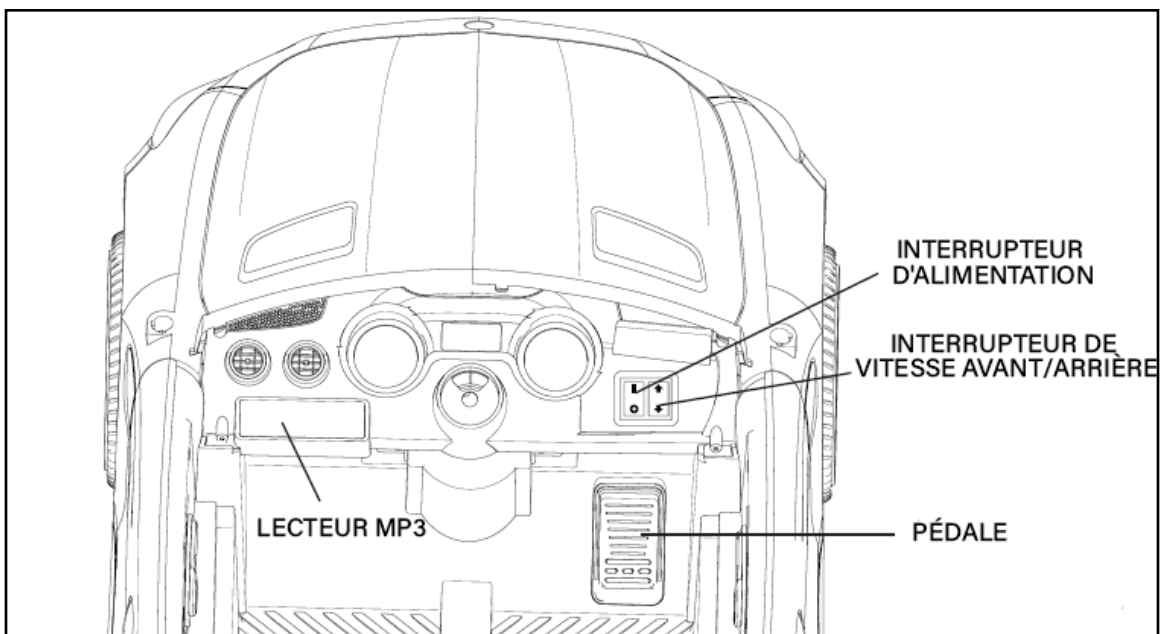

INDICATION DE CHARGE

Lorsque la voiture est faible en puissance, veuillez charger la batterie à temps. Utilisez le chargeur fourni pour connecter le port de charge du véhicule à une prise murale. La batterie commencera à se charger.

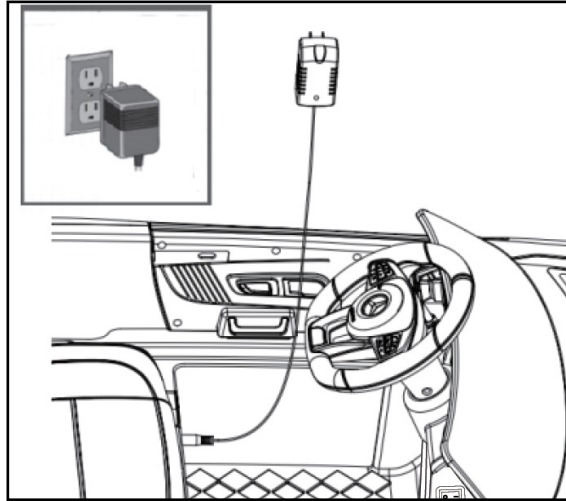

AVERTISSEMENT :

Ce produit est équipé d'une protection de charge. Lorsqu'elle est connectée au chargeur, la voiture est désactivée.

MODE D'EMPLOI DE LA TÉLÉCOMMANDE

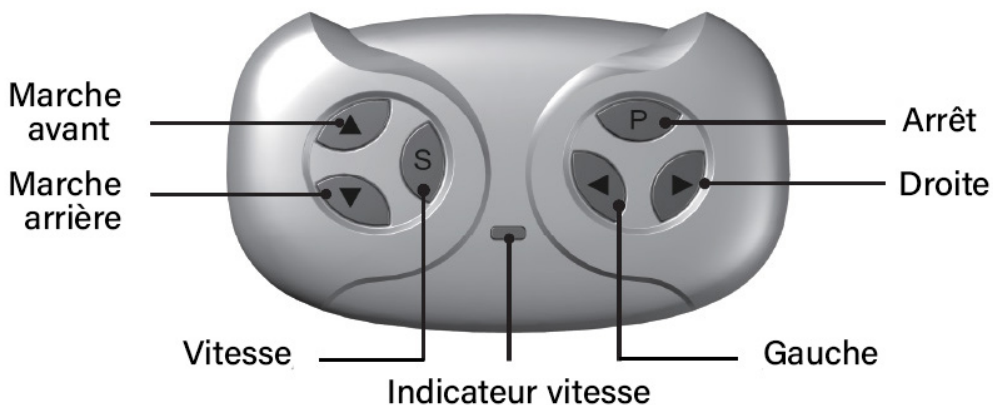

Procédures d'appariement de la télécommande 2.4 GHz

1. Pour jumeler la télécommande avec le véhicule, installez deux piles AAA 1,5 V. Dévissez et poussez le couvercle de la batterie ouvert à l'arrière de la télécommande. Veuillez faire attention à la polarité positive et négative dans le support de batterie. Après avoir installé les piles, fermez le couvercle des piles.
2. Maintenez les touches "Avant" et "Arrière" ensemble (touches haut et bas) pendant 3 secondes. La lumière au centre commencera à clignoter - cela indique que l'appairage a commencé.
3. Mettez le véhicule sous tension pendant que la télécommande clignote. Après avoir allumé le véhicule, les lumières de la télécommande s'arrêteront et resteront allumées. Cela indique que le jumelage a réussi et qu'il est connecté à votre véhicule.

Mode d'emploi de la télécommande

- Touche « S » : bouton de vitesse ; réglez la vitesse de faible, moyenne ou élevée. Le voyant au centre de la télécommande indiquera le niveau de vitesse.
- Touche « P » : bouton de stationnement ; désactiver le mouvement du véhicule et rester stationné. La voiture ne fonctionnera pas avec la pédale ou la télécommande. Pour activer l'alimentation, appuyez à nouveau sur le bouton "P".

AVERTISSEMENT

1. Lorsque vous utilisez la voiture avec la télécommande, la distance entre la voiture et la télécommande ne doit pas dépasser 10 m.
2. La télécommande est fournie pour que les adultes puissent l'utiliser. Garder loin des enfants.
3. Avant d'utiliser la télécommande, lisez attentivement le manuel d'instructions, en vous assurant que toutes les fonctions sont correctement passées en revue avant de l'utiliser.
4. Veuillez passer à la vitesse "P" avant d'entrer dans la voiture.
5. La voiture ne doit pas être conduite sur des terrains ou des environnements dangereux. Cela inclut la route, les plans d'eau ou les obstacles.
6. N'exposez pas la télécommande à l'eau ou à la pluie. L'exposition à l'eau peut endommager le circuit.
7. Ne mélangez pas des piles anciennes et neuves, y compris des piles de marques différentes.
8. Lorsque la télécommande est inactive pendant une période prolongée, il est recommandé de retirer les piles pour éviter les fuites de piles et la corrosion du circuit imprimé.
9. Ne faites pas tomber ou ne lancez pas la télécommande.
10. Installez les piles en respectant la polarité pour éviter les courts-circuits.
11. La charge doit être effectuée par des adultes. Les piles non rechargeables ne peuvent pas être chargées.
12. Les piles faibles doivent être retirées et tenues hors de portée des enfants. Les piles ne sont pas un jouet.
13. Retirez la batterie si la voiture est inactive (au moins un mois) pendant une période prolongée. Retirez et manipulez correctement les piles et tenez-les hors de portée des enfants.
14. Si la télécommande ne peut faire fonctionner la voiture qu'à moins de 3 mètres, cela indique que la batterie de la télécommande est faible. Changez les deux piles AA en conséquence.

Remplacement des piles de la télécommande: Dévissez le couvercle des piles à l'aide d'un tournevis. En suivant la flèche, appuyez dans la direction suivante pour ouvrir le couvercle. Remplacez les piles en respectant leur polarité correspondante.

Comment insérer les piles: Utilisez un tournevis pour dévisser le couvercle arrière de la télécommande. Installez deux piles alcalines AA 1,5 V selon le schéma (piles non incluses). Fixez le couvercle de la batterie avec une vis.

Comment retirer les piles: Utilisez un tournevis pour dévisser le couvercle arrière de la télécommande. Ouvrez le couvercle et retirez les deux piles de type alcaline AA 1,5 V. Fermez le couvercle de la batterie, fixez avec une vis.

AVERTISSEMENT

- Ne chargez pas de piles non rechargeables pour la télécommande.
- Les piles de la télécommande doivent être insérées en respectant la polarité.
- Lorsque la batterie de la télécommande est faible, veuillez retirer et échanger les piles.
- Les piles rechargeables de la télécommande doivent être chargées sous la surveillance d'un adulte.
- Les piles rechargeables doivent être retirées de la télécommande avant d'être chargées.

PROCÉDURES DE CHARGE

- Pour des raisons de sécurité, le chargement doit être effectué par des adultes.
- Lors du montage initial, connectez les fils (rouges) de la batterie sous le capot. Chargez pendant 8 à 12 heures avant utilisation.
- Le port de charge est situé sur le tableau de bord. Suivez les instructions pour charger la batterie.
- Si la voiture commence à ralentir, cela indique que la batterie est faible. Rechargez pendant 8 à 12 heures, maximum 20 heures. Ne pas surcharger ou sous-charger.
- Tout d'abord, insérez le chargeur dans le port de charge.
- Insérez soigneusement la prise du chargeur dans la prise de courant. Veuillez noter que la voiture ne s'allume pas lorsque la voiture est connectée.

AVERTISSEMENT

1. Le montage de la voiture doit être effectué par un adulte. Lorsqu'il est démonté, il contient des pièces potentiellement dangereuses qui sont pointues ou petites. Veuillez tenir hors de portée des enfants.
2. Risques d'étouffement des petites pièces.
3. Ne convient pas aux enfants de moins de 36 mois. Recommandé pour les 36-72 mois.
4. Portez toujours des chaussures ou des chaussures lorsque vous utilisez le jouet.
5. RISQUE D'INCENDIE. Ne contournez pas. Remplacez uniquement par des dispositifs de protection de circuit.
6. Un équipement de protection doit être porté.

ATTENTION

- Le chargeur et la batterie dédiés ne peuvent être utilisés que conformément aux réglementations du fabricant.
- Ne mélangez pas des piles anciennes, neuves ou différentes.
- La borne de la batterie ne doit pas être en court-circuit.
- Ne pas ouvrir la batterie ou le chargeur.
- N'inversez pas la batterie.
- Avant de charger, veuillez inspecter le chargeur, la batterie et la prise pour vous assurer qu'aucun dommage ou anomalie n'est trouvé. Si des dommages sont constatés, cesser d'utiliser la voiture jusqu'à ce que les pièces soient remplacées ou réparées.
- La batterie peut sembler chaude pendant la charge - c'est normal. Si la température du chargeur n'augmente pas, cela peut être dû à un court-circuit du chargeur ou du circuit imprimé.
- Doit utiliser la plaque de pression pour fixer la batterie.
- Lorsque la batterie n'est plus fonctionnelle, les adultes sont responsables du retrait et de l'élimination en toute sécurité de la batterie dans une installation de mise au rebut sécurisée.
- Lorsque le produit est inactif (au moins un mois), il doit être complètement chargé. Débranchez le fil (rouge) de la batterie et chargez-le au moins une fois par mois pour assurer la fonctionnalité et la durée de vie de la batterie.
- Le chargeur et la batterie ne sont pas des jouets. Garder loin des enfants.

ENTRETIEN ET SERVICE

1. Avant utilisation, les adultes sont responsables de l'examen du produit et les pièces essentielles sont dans un état fonctionnel. Vérifiez si les vis sont desserrées ou présentent d'autres dangers potentiels. Toute pièce endommagée ou défectueuse doit être réparée ou résolue avant utilisation.

2. Utilisez une petite quantité d'huile lubrifiante sur les pièces mobiles pour éviter la rouille ou l'usure (par exemple, les moteurs, les engrenages, la quincaillerie, etc).
3. Gardez la voiture à l'écart du feu et de la lumière directe du soleil. Stocker la voiture dans une position stable et doit être conservée en toute sécurité à l'écart des températures ou du climat extrêmes.
4. La voiture doit être tenue à l'écart des objets chauds, tels que les cuisinières et les radiateurs. L'exposition directe à des objets chauds fera fondre le plastique. La voiture doit être tenue à l'écart des matériaux inflammables pour éviter toute inflammation ou incendie lors de la charge.
5. Après avoir utilisé la voiture, chargez la voiture de manière adéquate et cela doit être fait par un adulte. Si le produit est inactif, il doit être complètement chargé. Chargez au moins une fois par mois pour assurer la fonctionnalité et la durée de vie de la batterie.
6. Utilisez un chiffon doux pour nettoyer la voiture. N'utilisez pas de solvants chimiques, de savon ou d'eau pour nettoyer le véhicule. Ne conduisez pas sous des précipitations (par exemple neige, pluie, etc.) car cela endommagerait le moteur, la batterie et le système de circuit.
7. Lorsqu'il est inactif ou interrompu, coupez toute alimentation en débranchant le fil (rouge) de la batterie et tous les interrupteurs sont en position « ARRÊT » ou « ARRÊT ».
8. N'utilisez pas de fusibles tiers ou différents.
9. Ne modifiez pas la structure du produit ou le système de circuit. Les travaux d'entretien et de réparation doivent être effectués sous la direction d'un professionnel ou d'un technicien.
10. N'utilisez pas le produit à d'autres fins.
11. Le court-circuit négatif de la batterie est interdit.
12. Les piles rechargeables doivent être chargées sous la surveillance d'adultes. Les piles non rechargeables ne peuvent pas être chargées. Assurez-vous que les piles sont installées dans la bonne polarité.
13. Ne mélangez pas des piles anciennes et neuves, y compris différents types de piles.

14. Les piles faibles doivent être retirées de la voiture et tenues à l'écart des enfants.

15. Débranchez les batteries lorsqu'elles sont complètement inactives ou interrompues. Ne laissez pas les enfants utiliser la voiture dans cet état.

DÉPANNAGE

DÉFAUT	ANALYSE	MÉTHODES DE RÉOLUTION
Le véhicule ne bouge pas	<ol style="list-style-type: none"> 1. La batterie a une faible tension 2. Protection par fusible 3. L'assemblage de la roue n'est pas correct ou desserré 4. Les connexions de la batterie sont déconnectées 5. La batterie est morte 6. Dommages électriques 7. Les moteurs sont endommagés 	<ol style="list-style-type: none"> 1. Rechargez la batterie pendant la durée recommandée (8-12 heures) 2. Arrêtez d'utiliser la voiture. Attendez quelques minutes puis réutilisez 3. Corrigez l'assemblage de la roue ; assurez-vous que le matériel est bien fixé 4. Rebranchez les fils de la batterie <p>5,6,7. Contactez le revendeur pour les pièces de rechange ou le service. Veuillez ne pas utiliser de pièces tierces pour réparer</p>
La batterie ne charge pas	<ol style="list-style-type: none"> 1. Les connexions de la batterie sont déconnectées 2. Pas de courant au véhicule 	<ol style="list-style-type: none"> 1. Rebranchez les fils de la batterie 2. Charger le véhicule à l'aide du chargeur
Court kilométrage; le temps d'exécution est plus court que le temps standard	<ol style="list-style-type: none"> 1. La batterie est faible 2. La batterie est vieille ou détériorée 	<ol style="list-style-type: none"> 1. Charger le véhicule à l'aide du chargeur 2. Contactez le revendeur pour les pièces de rechange ou les services. Veuillez ne pas utiliser de pièces tierces pour réparer.
Le véhicule est à faible vites	<ol style="list-style-type: none"> 1. La batterie est vieille ou détériorée 2. La batterie est faible 3. Le véhicule est surchargé (capacité de charge maximale) 4. Le véhicule est conduit sur un terrain irrégulier 	<ol style="list-style-type: none"> 1. Contactez le revendeur pour des pièces de rechange ou des services. Veuillez ne pas utiliser de pièces tierces pour réparer 2. Rechargez la batterie 3. Réduisez le poids de l'utilisateur à <25kg 4. Utilisez le véhicule sur des bétons idéaux, tels que la chaussée, le béton ou les sols en bois dur
La roue ou le moteur de direction émet un son anormal	<ol style="list-style-type: none"> 1. Le moteur est défectueux 2. Le véhicule est conduit sur un terrain irrégulier 	<ol style="list-style-type: none"> 1. Rebranchez le fil du moteur 2. Contactez le revendeur pour les pièces de rechange ou le service. Veuillez ne pas utiliser de pièces tierces pour réparer

Le véhicule tremble à l'accélération	<ol style="list-style-type: none"> 1. La connexion pour les moteurs n'est pas assurée 2. L'un des engrenages à l'intérieur du moteur est endommagé 	<ol style="list-style-type: none"> 1. Rebranchez les fils du moteur 2. Contactez le revendeur pour les pièces de rechange ou le service. Veuillez ne pas utiliser de pièces tierces pour réparer
L'indicateur de batterie ne fonctionne pas	<ol style="list-style-type: none"> 1. Le véhicule n'est pas allumé 2. La batterie est déchargée 3. Le tableau de bord/MP3 est déconnecté 	<ol style="list-style-type: none"> 1. Activer l'alimentation pour allumer le véhicule 2. Contactez le revendeur pour les pièces de rechange ou le service. Veuillez ne pas utiliser de pièces tierces pour réparer 3. Localisez le câblage MP3 à l'intérieur du capot avant. Rebranchez les fils
La voiture roule sans appuyer sur la pédale ni utiliser la télécommande	<ol style="list-style-type: none"> 1. Dommages électriques au circuit imprimé 	<ol style="list-style-type: none"> 1. Contactez le revendeur pour les pièces de rechange ou le service. Veuillez ne pas utiliser de pièces tierces pour réparer