

# VOLTZ TOYS™

Une subdivision de The DAAN Groups

## NOUS CONTACTER

Avant de retourner votre produit, veuillez d'abord nous contacter ! Le service client de Voltz Toys peut vous aider avec les pièces de rechange, les dommages ou les problèmes signalés. Vous pouvez nous contacter directement sur [www.voltztoys.ca](http://www.voltztoys.ca)

Courriel : [help@voltztoys.ca](mailto:help@voltztoys.ca)

Numéro de téléphone : 1-888-338-6589

Siège social : Unit 7-3600A Laird Rd, Mississauga, ON, L5L 6A6

## MANUEL UTILISATION



**MODÈLE: DG80332**

### NORMES DE CONFORMITÉ:

SOR/2011-17	SOR/2016-188
SOR/2018-138	SOR/2014-254
SOR/2016-195	EN71
SOR/2016-302	ASTM F963-17
SOR/2018-83	CPSIA





**24V MERCEDES-BENZ UNIMOG**

**FRANÇAIS**

**ATTENTION:** Please read the following instructions before assembling and using. Please keep the user manual for reference.

## LICENCE OFFICIELLE

“Mercedes-Benz”,  ,  , et la conception du produit joint sont soumis à la protection de la propriété intellectuelle détenue par Daimler AG. Ils sont utilisés par PINGHU CITY JULING CHILDREN'S COMMODITY FACTORY sous licence.

## INSTRUCTIONS

Veillez lire le manuel avant d'utiliser le produit. Le manuel et le carton contiennent des informations importantes. Veuillez conserver le manuel pour référence ultérieure. Le non-respect des instructions du manuel peut entraîner des dommages, des accidents ou des problèmes avec le produit. Pour améliorer le produit et la qualité, nous pouvons modifier la structure, l'apparence, la méthode d'emballage, la méthode d'assemblage et la fonction du produit sans préavis.

En cas de différences entre le manuel et le produit, veuillez vous référer au produit lui-même. Nous nous excusons pour tout désagrément qui aurait pu être causé.











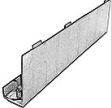

## SPÉCIFICATIONS DU PRODUIT:

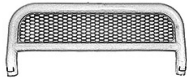

La pile	24V7AH
Âge approprié	36-96 mois
Limite de poids	<30 kg
Taille du produit	130 x 85 x 84 cm
La vitesse	3-8 km / heures
Durée	Utilisation continue 1 heures après la charge pendant 8 à 10 heures
Chargeur	Entrée AC 110-220V Sortie DC 24V 0.8A
Fusible	Fusible à réarmement automatique

# MAINTENANCE

- Les adultes sont responsables de l'examen du produit et de ses pièces essentielles avant utilisation. Vérifiez les principaux composants électriques, y compris la batterie, le chargeur et la télécommande. Vérifiez si les vis sont desserrées ou présentent d'autres dangers potentiels.
- Le véhicule doit être nettoyé avec un chiffon humide. Ne pas verser ou laver directement le véhicule avec de l'eau. Il peut également être poli par un solvant sans cire pour éclaircir la surface. N'utilisez pas de dissolvant chimique car cela dégraderait le plastique. Le véhicule ne peut pas être nettoyé à l'intérieur avec du savon et de l'eau car cela endommagerait le moteur et la batterie, ce qui provoquerait un court passage du système de circuit électrique.
- Pour une utilisation à long terme, il est recommandé d'utiliser de l'huile lubrifiante sur les pièces métalliques pour éviter la rouille. La voiture doit être tenue à l'écart des températures extrêmes et de l'humidité. Lors de la charge, veuillez garder le véhicule à l'écart des matériaux inflammables.
- En cas d'inactivité prolongée (au moins un mois), veuillez désactiver l'alimentation. Tous les interrupteurs doivent être sur « STOP » ou « OFF ». La structure et le système de câblage du produit ne doivent pas être modifiés ou altérés. L'entretien et le remplacement des pièces essentielles doivent être effectués par un professionnel.
- - Les alimentations électriques instables ne doivent pas être utilisées. L'installation d'un régulateur de puissance est fortement recommandée pour protéger la batterie pendant la charge.

# LISTE DES PIÈCES

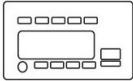
NOM DES PIÈCES	IMAGE	QTY	NOM DES PIÈCES	IMAGE	QTY
Carrosserie		1	Clôture		1
De l'essieu avant		1	Volant		1
Bloc de siège		1	Sège		1
Dossier		1	Parebrise		1
Barre A		2	Moteur (1 x gauche, 1 x droit)		2
Barre B		2	Roue		4
Enjoliveur de roue		4	Le chargeur		1
Caisse à outils		1	Télécommande		1
Manuel		1	Essieu arrière		1

NOM DES PIÈCES	IMAGE	QTY	NOM DES PIÈCES	IMAGE	QTY
MP3 (pré-assemblée)		1	Écrou M10		2

## INSTRUCTIONS DE MONTAGE

Le montage de ce véhicule doit être effectué par un adulte. Le processus d'assemblage peut prendre de 30 minutes à 60 minutes. Le petit emballage inclus présente un risque d'étouffement, veuillez vous assurer que les enfants sont strictement interdits lors de l'assemblage.

Outils d'installation requis : Tournevis, étau, clé hexagonale intérieure (inclus).

Avant l'assemblage, veuillez consulter la liste des pièces et l'emballage pour vous assurer que tout le contenu est inclus.

Lors de l'installation, faites attention aux moteurs car chaque moteur est différent. Veuillez vous référer à l'étiquette ci-jointe pour indiquer le moteur droit (R) et gauche (L).

**Attention:** Veuillez installer la voiture selon la procédure de commande suivante. Sinon, certaines pièces ne peuvent pas être installées correctement.

### **Avertissement:**

Toutes les images présentées sont uniquement à des fins d'illustration et de référence. Le produit réel peut varier en raison de l'amélioration du produit.

# TABLE DES MATIÈRES

▪ Amortisseurs	Page 4
▪ Essieu avant	Page 5-6
▪ Essieu arrière	Page 7
▪ Moteur	Page 8
▪ Roue	Page 9-10
▪ Pare-brise	Page 10
▪ Clôture	Page 11
▪ Siège	Page 11-12
▪ Barre	Page 13-14
▪ Volant	Page 14-15
▪ Connexion batterie	Page 16

# 1. ENSEMBLE AMORTISSEUR

Commencez l'assemblage avec la voiture dans une position à l'envers. Le véhicule a des amortisseurs intégrés, ils sont situés à l'avant et à l'arrière de la voiture. Les amortisseurs doivent être installés avec l'essieu avant et arrière. Pour l'installation, commencez par l'essieu arrière. Retirez le boulon d'amortisseur de l'amortisseur à l'aide de la clé hexagonale et alignez les trous de l'amortisseur avec le support en forme de "U". Fixez avec le boulon d'amortisseur à l'aide de la clé hexagonale. Répétez les mêmes étapes avec l'essieu avant. Veuillez noter que l'essieu avant est muni d'un support en forme de "U", garantissant que l'amortisseur est fixé en premier lors de l'installation de l'essieu avant.

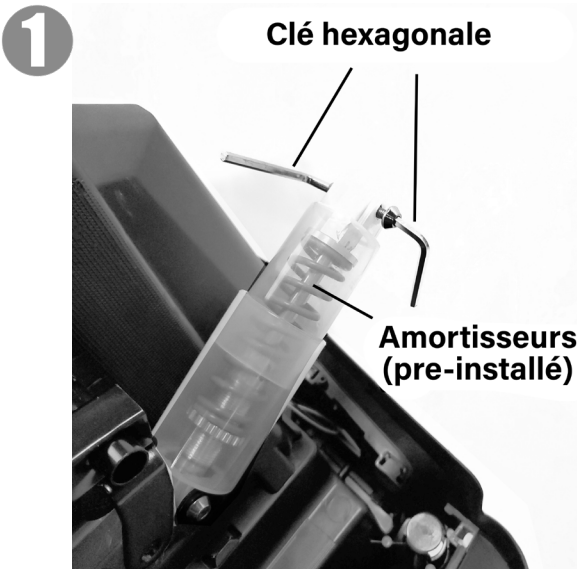

## 2. ENSEMBLE ESSIEU AVANT

Pièces requise: Essieu avant, 8\*12MM Vis



Commencez l'assemblage avec la voiture dans une position à l'envers. Assurez-vous que la fente de l'essieu avant est alignée sur la tige de la colonne de direction. Insérez la tige de la colonne de direction dans la fente de l'essieu avant, puis fixez-la avec la goupille fendue. Installez l'essieu avant sur la carrosserie de la voiture, puis fixez-le avec des vis à tête plate 4\*12.

1

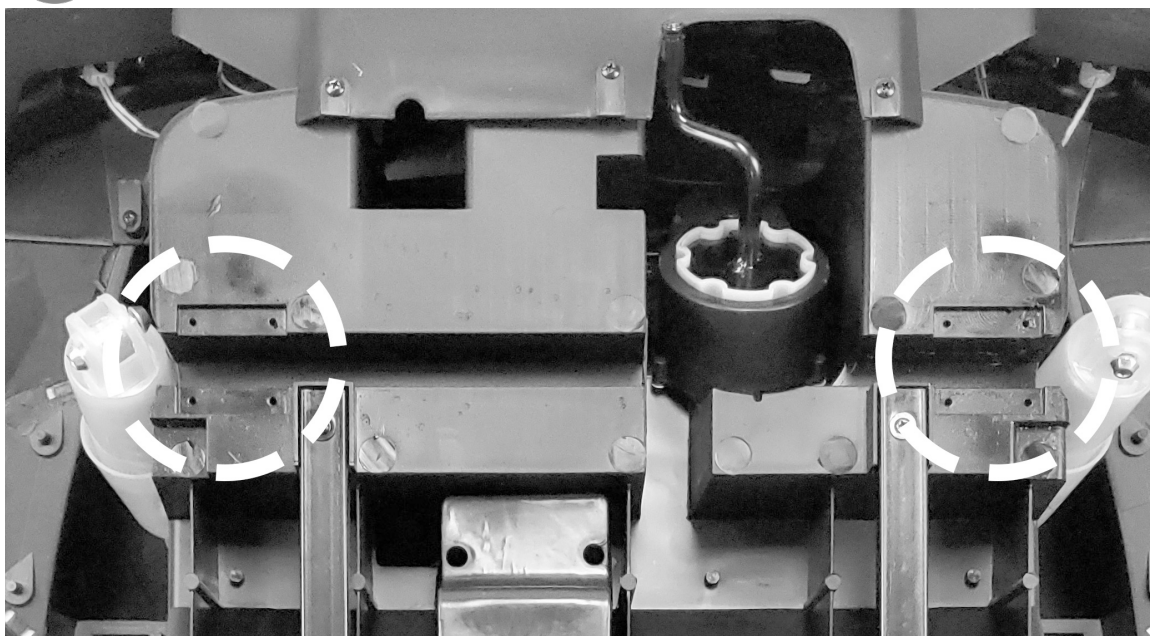



2



Amortisseurs  
(pre -installé)

Essieu avant

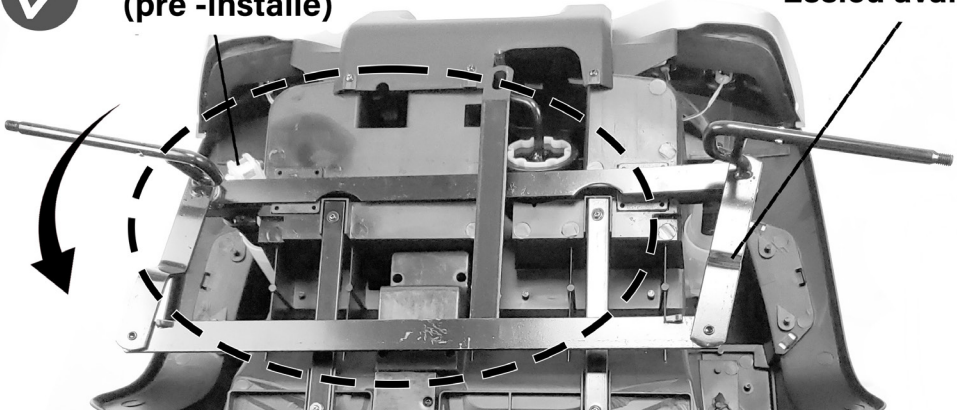

Essieu avant

Amortisseurs  
(pre -installé)

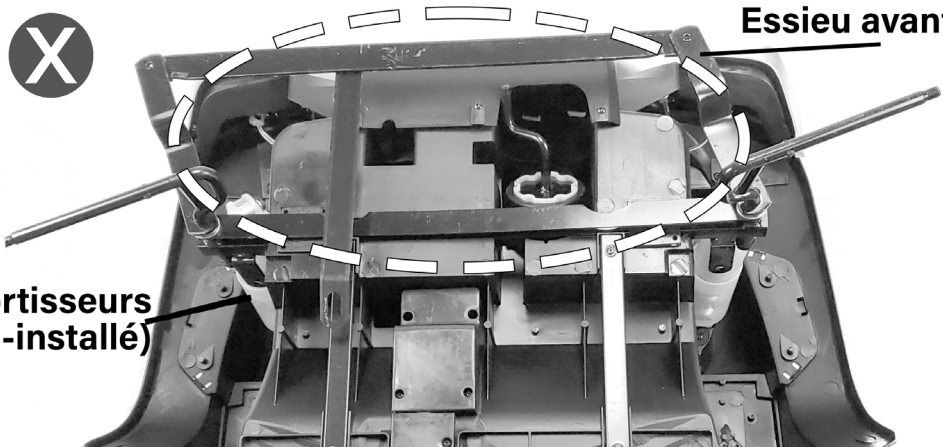

3



### 3. ENSEMBLE ESSIEU ARRIÈRE

Pièces requise: Essieu arrière



Le support arrière a un petit trou pour le passage de la tige de l'essieu arrière. Insérez l'essieu arrière dans le trou de support arrière correspondant. Assurez-vous que la tige est à égale distance aux deux extrémités.

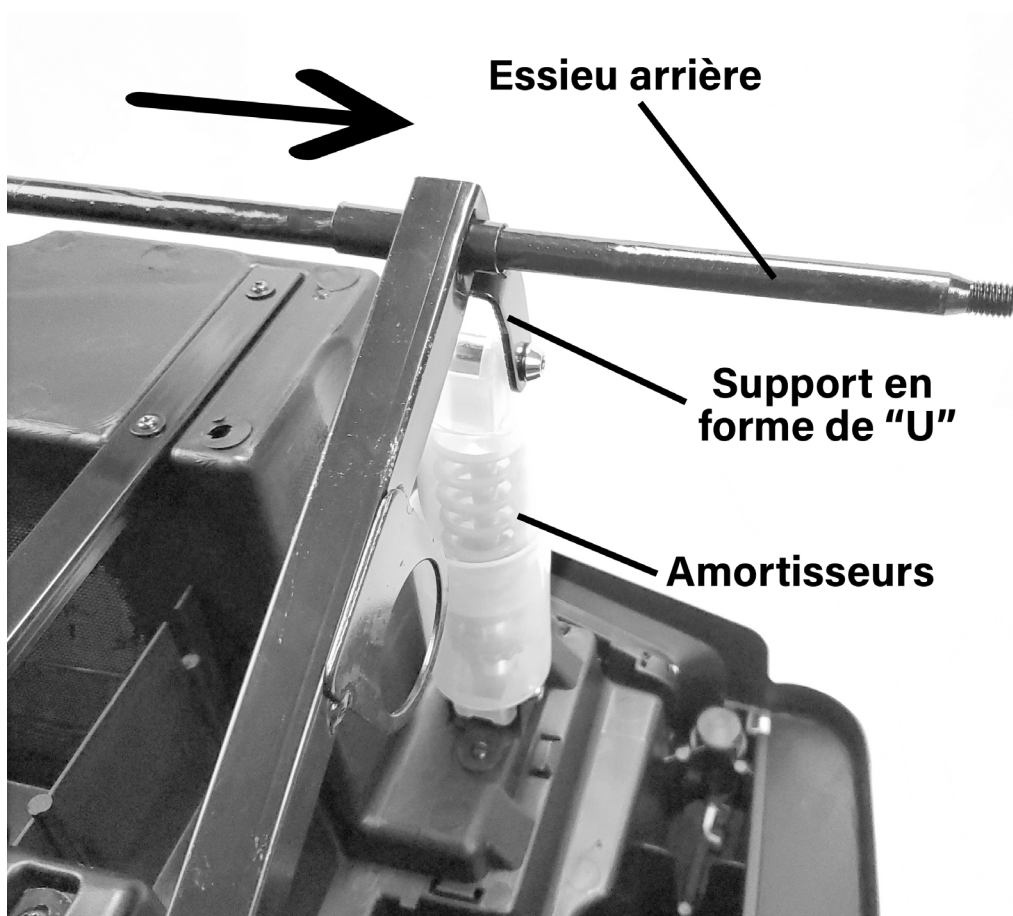

## 4. ASSEMBLAGE DU MOTEUR

Pièces requise: 2\*Moteur (moteur droit (R) et gauche (L))

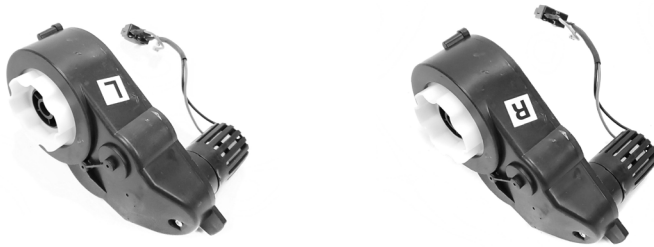

Faites glisser le moteur sur une extrémité de l'essieu, assurez-vous qu'il est complètement inséré à travers le trou fixe et dans la carrosserie de la voiture. Connectez les fils du moteur arrière avec leur paire correspondante depuis la carrosserie de la voiture. Veuillez noter que chaque moteur est différent, reportez-vous à l'étiquette jointe pour indiquer le moteur droit (R) et gauche (L). Répétez l'opération à l'autre extrémité de l'ensemble d'essieu arrière.

1

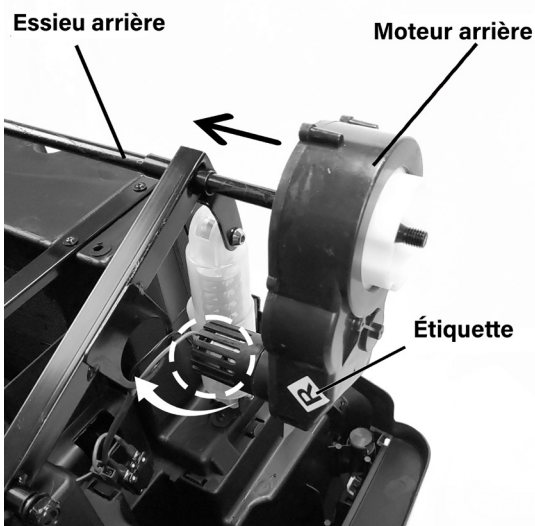

2

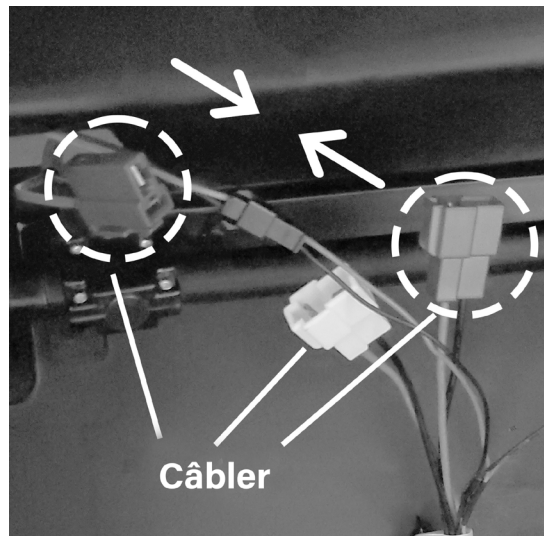

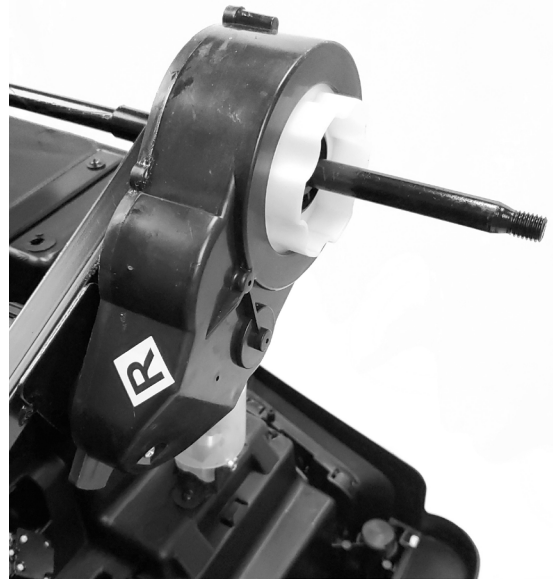
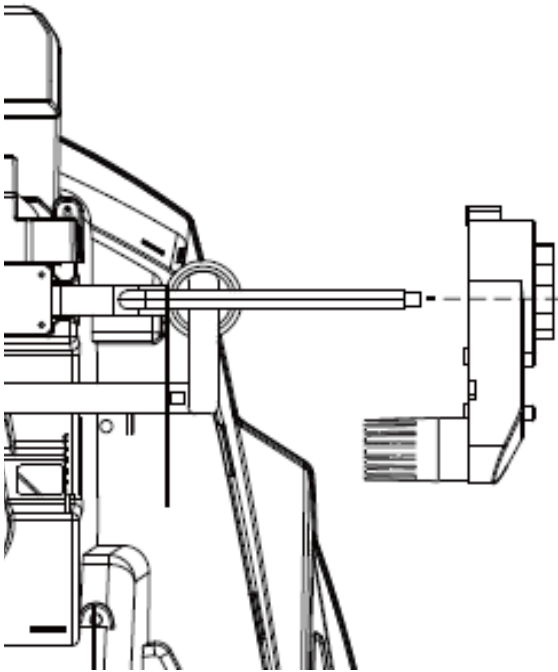

## 5. ENSEMBLE ROUE ARRIÈRE

La roue avant doit être montée dans l'ordre suivant. Insérez la roue avant sur la tige de l'essieu avant, la rondelle et l'écrou. Serrez l'écrou pour fixer et installez l'enjoliveur de roue.

### a. Assemblage de la roue avant

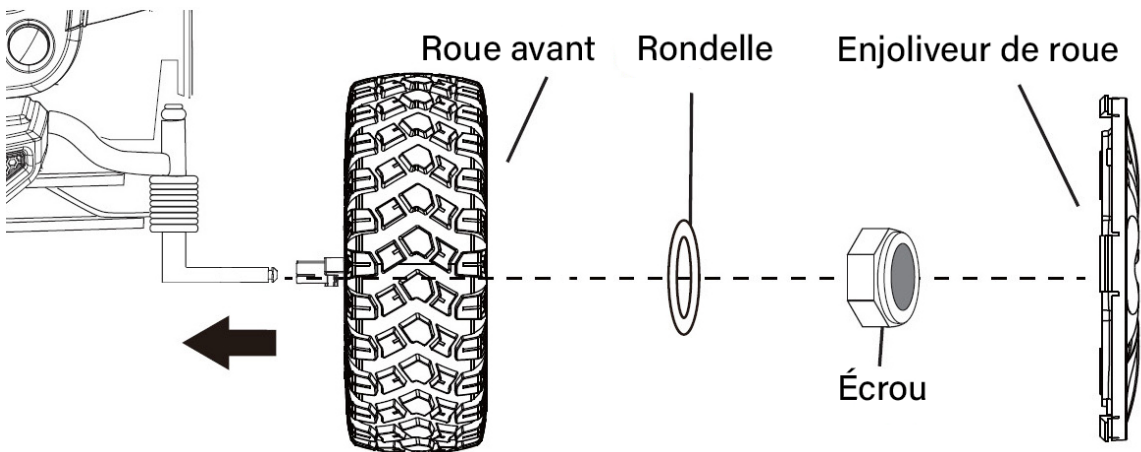

## b. Assemblage de la roue arrière

1. Tout d'abord, réglez l'essieu arrière jusqu'à ce que la tige soit à égale distance des deux côtés. La longueur doit être égale aux deux extrémités.
2. La roue doit être assemblée dans l'ordre suivant. Insérez la roue arrière, le manchon de pneu (fourni avec la roue), la rondelle et l'écrou. Serrez l'écrou pour fixer et installez l'enjoliveur de roue.
3. Assurez-vous qu'une roue assemblée est en contact avec le sol avant d'assembler l'autre roue. (Si l'autre roue ne peut pas être assemblée, tirez l'essieu arrière jusqu'à ce qu'il soit complètement étendu, puis réessayez l'assemblage)

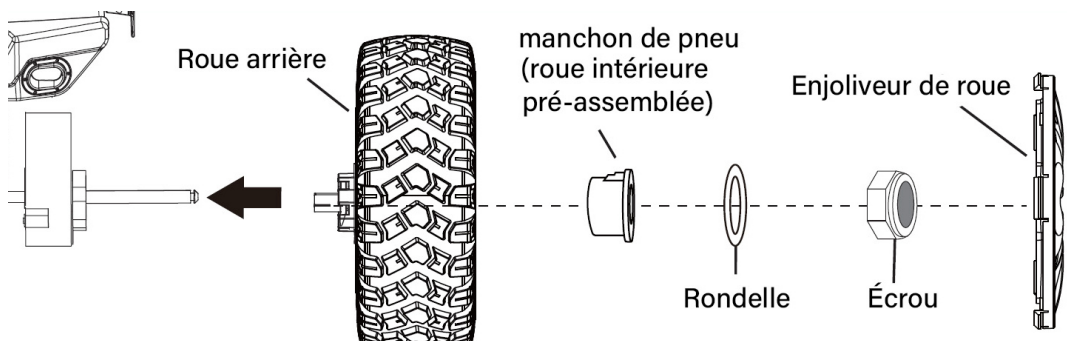

## 6. ASSEMBLAGE DE PARE-BRISE

Pièces requise: Pare-brise



Insérez le pare-brise dans l'ouverture correspondante sur la carrosserie de la voiture. Poussez fermement jusqu'à ce qu'il "clique" pour le fixer.

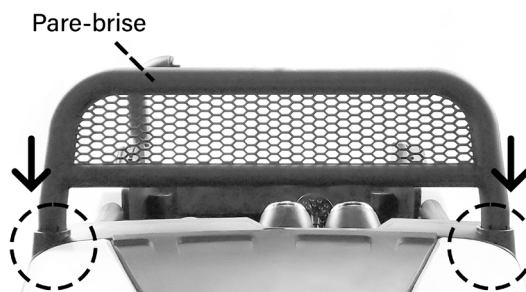

## 7. ASSEMBLAGE DE LA CLÔTURE

Pièces requise: Clôture



Positionnez le guide sur la fente correspondante à l'arrière de la voiture. Poussez fermement jusqu'à ce qu'il "clique" pour le fixer. Fixez la clôture avec des vis autotaraudeuses pour la fixer.

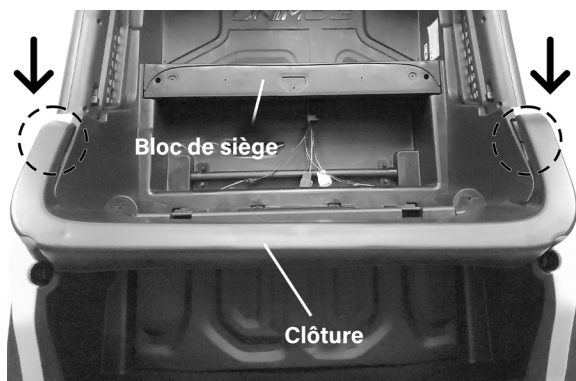
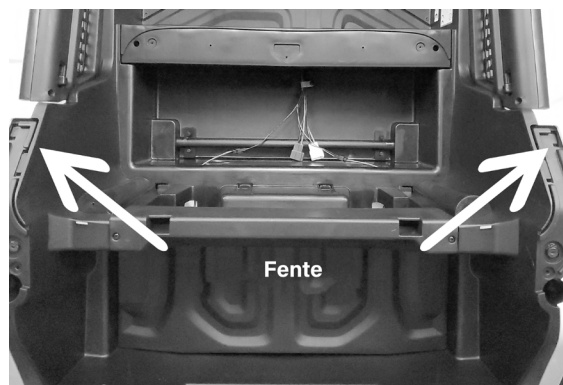

## 8. ASSEMBLAGE DU SIÈGE

Pièces requise: Bloc de siège, Siège, Dossier



L'ensemble siège est composé de trois parties. (Attention : avant d'installer le siège, connectez les moteurs gauche et droit avec leur connecteur correspondant)

1. Commencez par le bloc de siège. Poussez le bloc de siège dans les fentes correspondantes sur la carrosserie de la voiture. Poussez fermement jusqu'à ce qu'il "clique" pour le fixer. Au milieu du bloc de siège se trouve une découpe en forme de triangle avec un trou de vis. La boucle de siège est séparée de la ceinture de sécurité. Fixez délicatement la boucle de la ceinture de sécurité sur le siège.

1

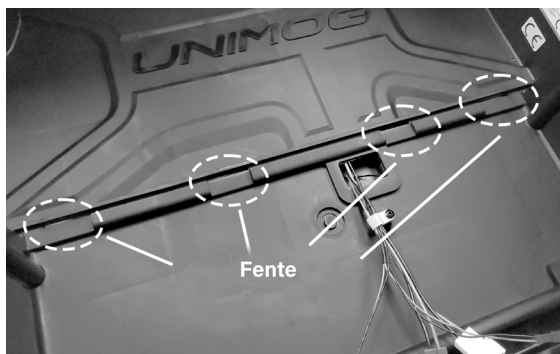

2

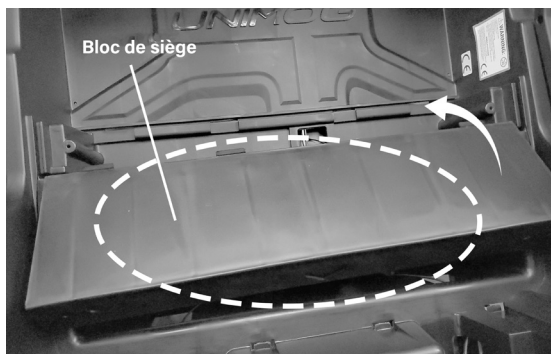

3

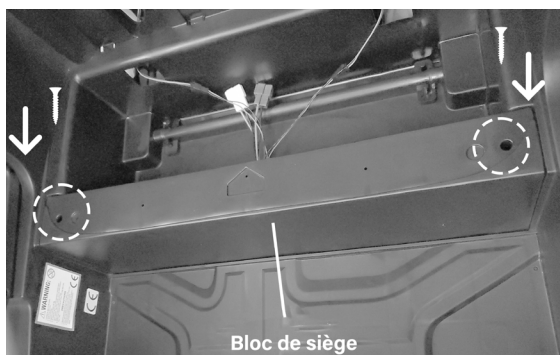

2. Le dossier doit être inséré dans les fentes correspondantes de la carrosserie de la voiture. Repérez les fentes sur la carrosserie de la voiture pour le dossier. Installez le dossier en appuyant fermement vers le bas.

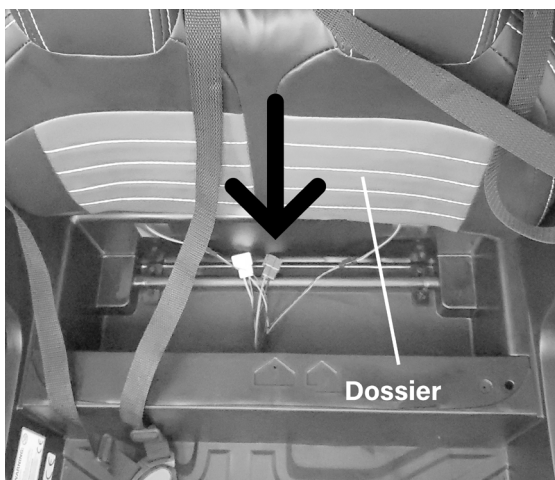

3. Le siège doit être inséré dans le dossier. Poussez le siège dans le dossier, puis fixez le siège sur le bloc de siège avec des vis autotaraudeuses.

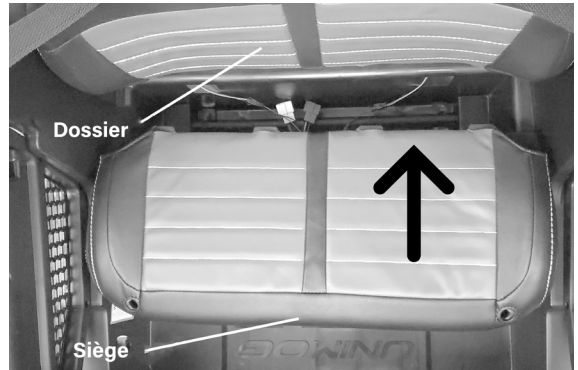
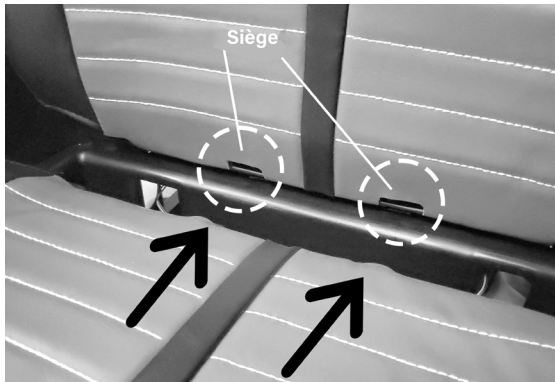

## 9. ASSEMBLAGE ROLLBAR

### Pièces requise:

Barre de support gauche et droite (A), Barre centrale (B), 12 MM Vis\*2



Barre A



Barre B



12 MM VIS

20 MM VIS

L'assemblage de l'arceau nécessite l'installation de 3 pièces. La barre de support gauche et droite, et la barre centrale installée entre les barres de support.

1. Installez les barres de support gauche et droite sur la carrosserie de la voiture. Poussez fermement jusqu'à ce qu'il "clique" pour le fixer. Les barres de support doivent être reliées à l'arceau de sécurité central. La barre centrale comprend une partie inférieure et une partie supérieure qui doivent être assemblées.



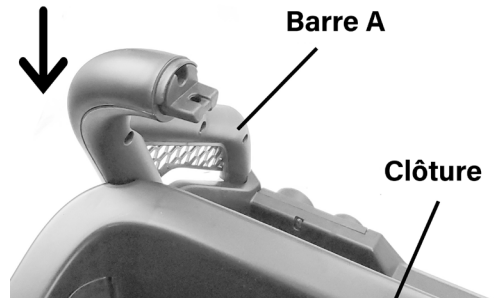
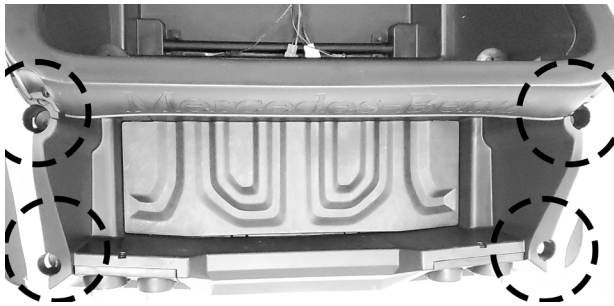

2. Pour terminer l'assemblage de l'arceau de sécurité, assemblez l'arceau de sécurité supérieur et inférieur entre les barres de support. Assurez-vous qu'il est placé au centre des barres de support gauche et droite et aligné sur les trous de vis. Doucement, fixez l'arceau de sécurité central avec des vis. Ne pas trop visser car cela endommagerait l'arceau.

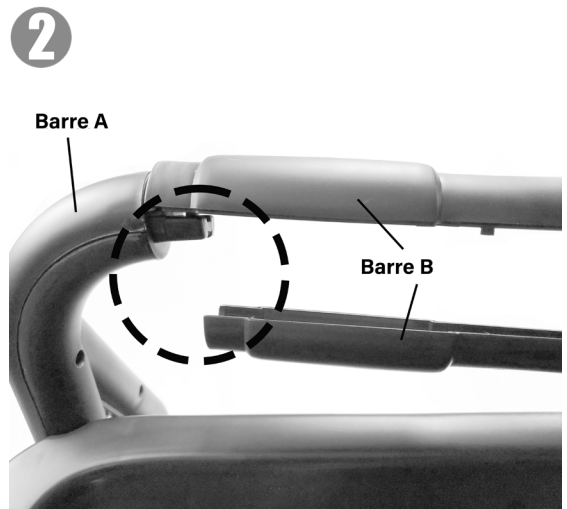
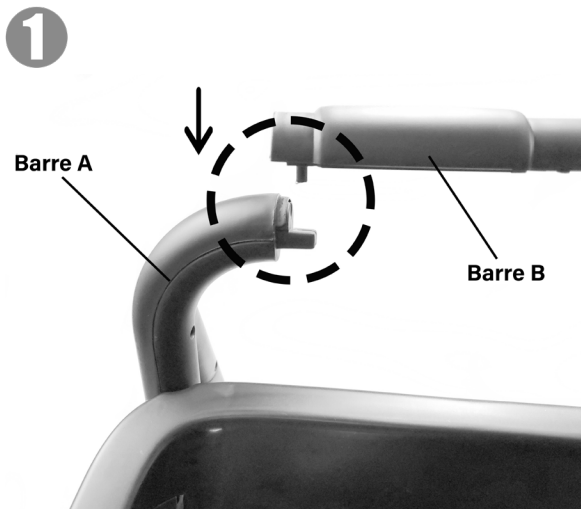

## 10. ASSEMBLAGE DU VOLANT

1. Le volant est pré-assemblé avec la vis et l'écrou. Retirez la vis et l'écrou du volant.

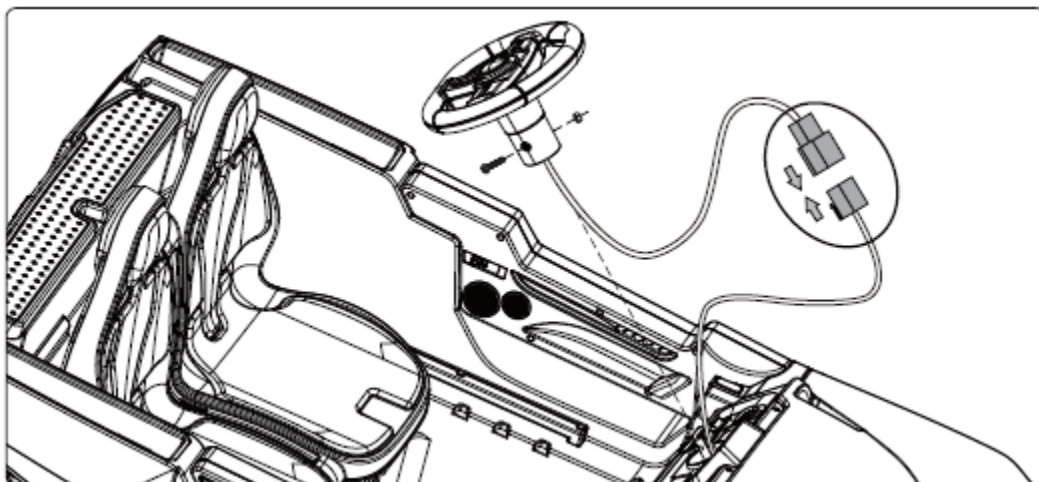

2. Connectez le fil du volant avec sa paire correspondante de la colonne de direction.
3. Connectez le fil du volant avec sa paire correspondante de la colonne de direction.
4. Insérez le volant dans la colonne de direction. Alignez le volant avec le trou de vis de la colonne de direction. Fixez le volant avec la vis et l'écrou pour terminer l'assemblage. (Attention : veuillez vous référer aux ouvertures du trou de vis. L'écrou doit être fixé à partir de l'ouverture hexagonale.)

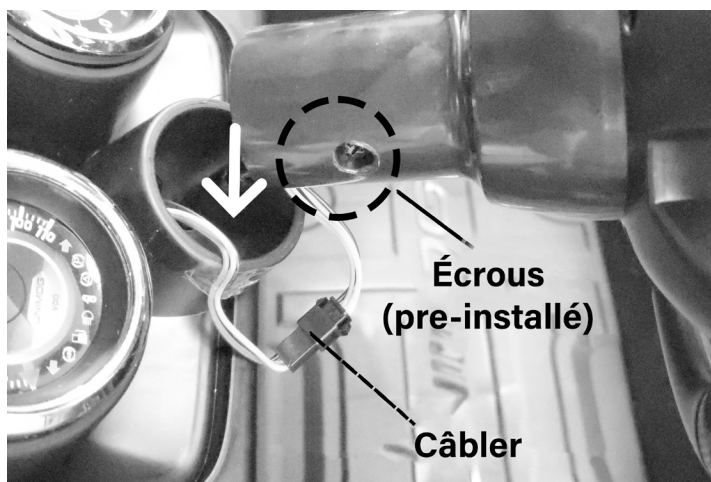

# 11. CONNEXION BATTERIE

Ouvrez le couvercle sur le capot avant du véhicule. Localisez le fil (rouge) de la batterie à l'intérieur. Branchez le fil de la batterie ensemble pour activer l'alimentation. Veuillez noter que la voiture ne fonctionnera pas ou ne fonctionnera pas si le fil de la batterie est déconnecté.

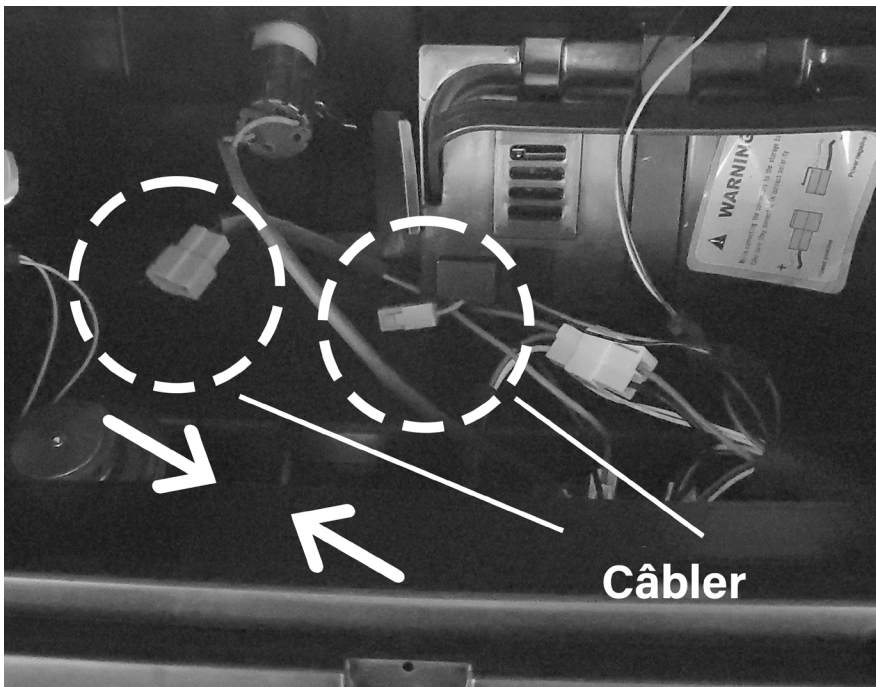
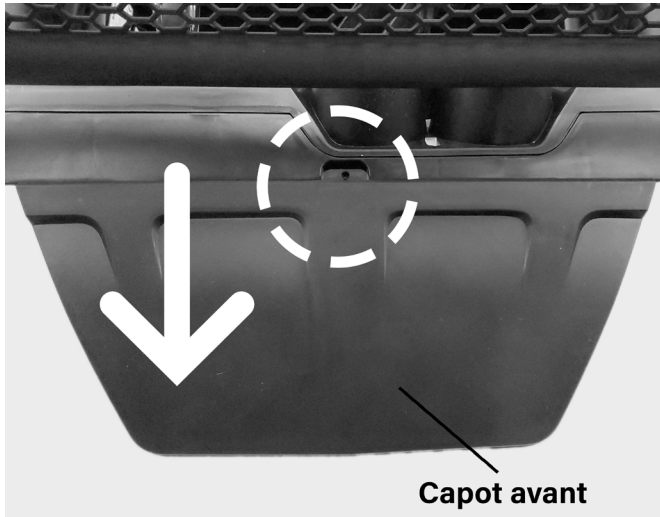

# MODE D'EMPLOI DE LA TÉLÉCOMMANDE

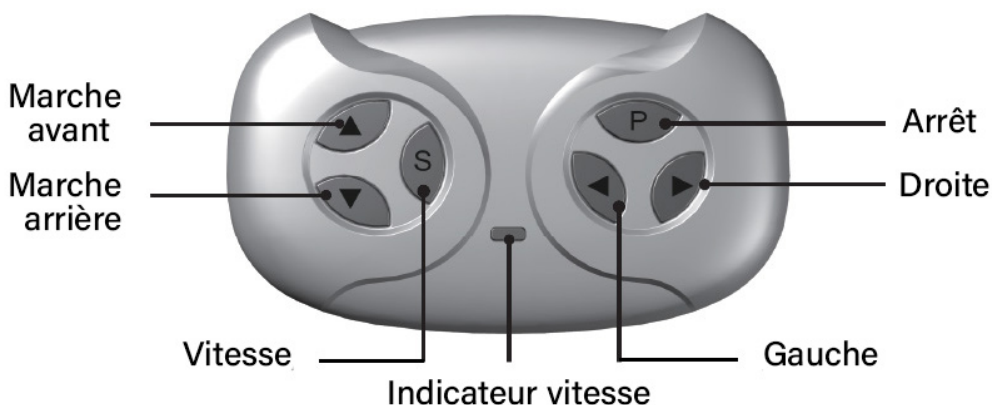

## Procédures d'appariement de la télécommande 2.4 GHz

1. Pour jumeler la télécommande avec le véhicule, installez deux piles AAA 1,5 V. Dévissez et poussez le couvercle de la batterie ouvert à l'arrière de la télécommande. Veuillez faire attention à la polarité positive et négative dans le support de batterie. Après avoir installé les piles, fermez le couvercle des piles.
2. Maintenez les touches "Avant" et "Arrière" ensemble (touches haut et bas) pendant 3 secondes. La lumière au centre commencera à clignoter - cela indique que l'appairage a commencé.
3. Mettez le véhicule sous tension pendant que la télécommande clignote. Après avoir allumé le véhicule, les lumières de la télécommande s'arrêteront et resteront allumées. Cela indique que le jumelage a réussi et qu'il est connecté à votre véhicule.

## Mode d'emploi de la télécommande

- Touche « S » : bouton de vitesse ; réglez la vitesse de faible, moyenne ou élevée. Le voyant au centre de la télécommande indiquera le niveau de vitesse.

- Touche « P » : bouton de stationnement ; désactiver le mouvement du véhicule et rester stationné. La voiture ne fonctionnera pas avec la pédale ou la télécommande. Pour activer l'alimentation, appuyez à nouveau sur le bouton "P".

## **AVERTISSEMENT**

1. Lorsque vous utilisez la voiture avec la télécommande, la distance entre la voiture et la télécommande ne doit pas dépasser 10 m.
2. La télécommande est fournie pour que les adultes puissent l'utiliser. Garder loin des enfants.
3. Avant d'utiliser la télécommande, lisez attentivement le manuel d'instructions, en vous assurant que toutes les fonctions sont correctement passées en revue avant de l'utiliser.
4. Veuillez passer à la vitesse "P" avant d'entrer dans la voiture.
5. La voiture ne doit pas être conduite sur des terrains ou des environnements dangereux. Cela inclut la route, les plans d'eau ou les obstacles.
6. N'exposez pas la télécommande à l'eau ou à la pluie. L'exposition à l'eau peut endommager le circuit.
7. Ne mélangez pas des piles anciennes et neuves, y compris des piles de marques différentes.
8. Lorsque la télécommande est inactive pendant une période prolongée, il est recommandé de retirer les piles pour éviter les fuites de piles et la corrosion du circuit imprimé.
9. Ne faites pas tomber ou ne lancez pas la télécommande.
10. Installez les piles en respectant la polarité pour éviter les courts-circuits.
11. La charge doit être effectuée par des adultes. Les piles non rechargeables ne peuvent pas être chargées.
12. Les piles faibles doivent être retirées et tenues hors de portée des enfants. Les piles ne sont pas un jouet.
13. Retirez la batterie si la voiture est inactive (au moins un mois) pendant une période prolongée. Retirez et manipulez correctement les piles et tenez-les hors de portée des enfants.

14. Si la télécommande ne peut faire fonctionner la voiture qu'à moins de 3 mètres, cela indique que la batterie de la télécommande est faible. Changez les deux piles AA en conséquence.

**Remplacement des piles de la télécommande:** Dévissez le couvercle des piles à l'aide d'un tournevis. En suivant la flèche, appuyez dans la direction suivante pour ouvrir le couvercle. Remplacez les piles en respectant leur polarité correspondante.

**Comment insérer les piles:** Utilisez un tournevis pour dévisser le couvercle arrière de la télécommande. Installez deux piles alcalines AA 1,5 V selon le schéma (piles non incluses). Fixez le couvercle de la batterie avec une vis.

**Comment retirer les piles:** Utilisez un tournevis pour dévisser le couvercle arrière de la télécommande. Ouvrez le couvercle et retirez les deux piles de type alcaline AA 1,5 V. Fermez le couvercle de la batterie, fixez avec une vis.

## **AVERTISSEMENT**

- Ne chargez pas de piles non rechargeables pour la télécommande.
- Les piles de la télécommande doivent être insérées en respectant la polarité.
- Lorsque la batterie de la télécommande est faible, veuillez retirer et échanger les piles.
- Les piles rechargeables de la télécommande doivent être chargées sous la surveillance d'un adulte.
- Les piles rechargeables doivent être retirées de la télécommande avant d'être chargées.

# PROCÉDURES DE CHARGE

- Pour des raisons de sécurité, le chargement doit être effectué par des adultes.
- Lors du montage initial, connectez les fils (rouges) de la batterie sous le capot. Chargez pendant 8 à 12 heures avant utilisation.
- Le port de charge est situé sur le tableau de bord. Suivez les instructions pour charger la batterie.
- Si la voiture commence à ralentir, cela indique que la batterie est faible. Rechargez pendant 8 à 12 heures, maximum 20 heures. Ne pas surcharger ou sous-charger.
- Tout d'abord, insérez le chargeur dans le port de charge.
- Insérez soigneusement la prise du chargeur dans la prise de courant. Veuillez noter que la voiture ne s'allume pas lorsque la voiture est connectée.

## **AVERTISSEMENT**

1. Le montage de la voiture doit être effectué par un adulte. Lorsqu'il est démonté, il contient des pièces potentiellement dangereuses qui sont pointues ou petites. Veuillez tenir hors de portée des enfants.
2. Risques d'étouffement des petites pièces.
3. Ne convient pas aux enfants de moins de 36 mois. Recommandé pour les 36-96 mois.
4. Portez toujours des chaussures ou des chaussures lorsque vous utilisez le jouet.
5. RISQUE D'INCENDIE. Ne contournez pas. Remplacez uniquement par des dispositifs de protection de circuit.
6. Un équipement de protection doit être porté.

# ATTENTION

- Le chargeur et la batterie dédiés ne peuvent être utilisés que conformément aux réglementations du fabricant.
- Ne mélangez pas des piles anciennes, neuves ou différentes.
- La borne de la batterie ne doit pas être en court-circuit.
- Ne pas ouvrir la batterie ou le chargeur.
- N'inversez pas la batterie.
- Avant de charger, veuillez inspecter le chargeur, la batterie et la prise pour vous assurer qu'aucun dommage ou anomalie n'est trouvé. Si des dommages sont constatés, cesser d'utiliser la voiture jusqu'à ce que les pièces soient remplacées ou réparées.
- La batterie peut sembler chaude pendant la charge - c'est normal. Si la température du chargeur n'augmente pas, cela peut être dû à un court-circuit du chargeur ou du circuit imprimé.
- Doit utiliser la plaque de pression pour fixer la batterie.
- Lorsque la batterie n'est plus fonctionnelle, les adultes sont responsables du retrait et de l'élimination en toute sécurité de la batterie dans une installation de mise au rebut sécurisée.
- Lorsque le produit est inactif (au moins un mois), il doit être complètement chargé. Débranchez le fil (rouge) de la batterie et chargez-le au moins une fois par mois pour assurer la fonctionnalité et la durée de vie de la batterie.
- Le chargeur et la batterie ne sont pas des jouets. Garder loin des enfants.

# ENTRETIEN ET SERVICE

1. Avant utilisation, les adultes sont responsables de l'examen du produit et les pièces essentielles sont dans un état fonctionnel. Vérifiez si les vis sont desserrées ou présentent d'autres dangers potentiels. Toute pièce endommagée ou défectueuse doit être réparée ou résolue avant utilisation.



2. Utilisez une petite quantité d'huile lubrifiante sur les pièces mobiles pour éviter la rouille ou l'usure (par exemple, les moteurs, les engrenages, la quincaillerie, etc).
3. Gardez la voiture à l'écart du feu et de la lumière directe du soleil. Stocker la voiture dans une position stable et doit être conservée en toute sécurité à l'écart des températures ou du climat extrêmes.
4. La voiture doit être tenue à l'écart des objets chauds, tels que les cuisinières et les radiateurs. L'exposition directe à des objets chauds fera fondre le plastique. La voiture doit être tenue à l'écart des matériaux inflammables pour éviter toute inflammation ou incendie lors de la charge.
5. Après avoir utilisé la voiture, chargez la voiture de manière adéquate et cela doit être fait par un adulte. Si le produit est inactif, il doit être complètement chargé. Chargez au moins une fois par mois pour assurer la fonctionnalité et la durée de vie de la batterie.
6. Utilisez un chiffon doux pour nettoyer la voiture. N'utilisez pas de solvants chimiques, de savon ou d'eau pour nettoyer le véhicule. Ne conduisez pas sous des précipitations (par exemple neige, pluie, etc.) car cela endommagerait le moteur, la batterie et le système de circuit.
7. Lorsqu'il est inactif ou interrompu, coupez toute alimentation en débranchant le fil (rouge) de la batterie et tous les interrupteurs sont en position « ARRÊT » ou « ARRÊT ».
8. N'utilisez pas de fusibles tiers ou différents.
9. Ne modifiez pas la structure du produit ou le système de circuit. Les travaux d'entretien et de réparation doivent être effectués sous la direction d'un professionnel ou d'un technicien.
10. N'utilisez pas le produit à d'autres fins.
11. Le court-circuit négatif de la batterie est interdit.
12. Les piles rechargeables doivent être chargées sous la surveillance d'adultes. Les piles non rechargeables ne peuvent pas être chargées. Assurez-vous que les piles sont installées dans la bonne polarité.
13. Ne mélangez pas des piles anciennes et neuves, y compris différents types de piles.

14. Les piles faibles doivent être retirées de la voiture et tenues à l'écart des enfants.

15. Débranchez les batteries lorsqu'elles sont complètement inactives ou interrompues. Ne laissez pas les enfants utiliser la voiture dans cet état.

## DÉPANNAGE

DÉFAUT	ANALYSE	MÉTHODES DE RÉOLUTION
Le véhicule ne bouge pas	<ol style="list-style-type: none"> <li>1. La batterie a une faible tension</li> <li>2. Protection par fusible</li> <li>3. L'assemblage de la roue n'est pas correct ou desserré</li> <li>4. Les connexions de la batterie sont déconnectées</li> <li>5. La batterie est morte</li> <li>6. Dommages électriques</li> <li>7. Les moteurs sont endommagés</li> </ol>	<ol style="list-style-type: none"> <li>1. Rechargez la batterie pendant la durée recommandée (8-12 heures)</li> <li>2. Arrêtez d'utiliser la voiture. Attendez quelques minutes puis réutilisez</li> <li>3. Corrigez l'assemblage de la roue ; assurez-vous que le matériel est bien fixé</li> <li>4. Rebranchez les fils de la batterie</li> </ol> <p>5,6,7. Contactez le revendeur pour les pièces de rechange ou le service. Veuillez ne pas utiliser de pièces tierces pour réparer</p>
La batterie ne charge pas	<ol style="list-style-type: none"> <li>1. Les connexions de la batterie sont déconnectées</li> <li>2. Pas de courant au véhicule</li> </ol>	<ol style="list-style-type: none"> <li>1. Rebranchez les fils de la batterie</li> <li>2. Charger le véhicule à l'aide du chargeur</li> </ol>
Court kilométrage; le temps d'exécution est plus court que le temps standard	<ol style="list-style-type: none"> <li>1. La batterie est faible</li> <li>2. La batterie est vieille ou détériorée</li> </ol>	<ol style="list-style-type: none"> <li>1. Charger le véhicule à l'aide du chargeur</li> <li>2. Contactez le revendeur pour les pièces de rechange ou les services. Veuillez ne pas utiliser de pièces tierces pour réparer.</li> </ol>
Le véhicule est à faible vites	<ol style="list-style-type: none"> <li>1. La batterie est vieille ou détériorée</li> <li>2. La batterie est faible</li> <li>3. Le véhicule est surchargé (capacité de charge maximale)</li> <li>4. Le véhicule est conduit sur un terrain irrégulier</li> </ol>	<ol style="list-style-type: none"> <li>1. Contactez le revendeur pour des pièces de rechange ou des services. Veuillez ne pas utiliser de pièces tierces pour réparer</li> <li>2. Rechargez la batterie</li> <li>3. Réduisez le poids de l'utilisateur à &lt;30 kg</li> <li>4. Utilisez le véhicule sur des bétons idéaux, tels que la chaussée, le béton ou les sols en bois dur</li> </ol>
La roue ou le moteur de direction émet un son anormal	<ol style="list-style-type: none"> <li>1. Le moteur est défectueux</li> <li>2. Le véhicule est conduit sur un terrain irrégulier</li> </ol>	<ol style="list-style-type: none"> <li>1. Rebranchez le fil du moteur</li> <li>2. Contactez le revendeur pour les pièces de rechange ou le service. Veuillez ne pas utiliser de pièces tierces pour réparer</li> </ol>

Le véhicule tremble à l'accélération	<ol style="list-style-type: none"> <li>1. La connexion pour les moteurs n'est pas assurée</li> <li>2. L'un des engrenages à l'intérieur du moteur est endommagé</li> </ol>	<ol style="list-style-type: none"> <li>1. Rebranchez les fils du moteur</li> <li>2. Contactez le revendeur pour les pièces de rechange ou le service. Veuillez ne pas utiliser de pièces tierces pour réparer</li> </ol>
L'indicateur de batterie ne fonctionne pas	<ol style="list-style-type: none"> <li>1. Le véhicule n'est pas allumé</li> <li>2. La batterie est déchargée</li> <li>3. Le tableau de bord/MP3 est déconnecté</li> </ol>	<ol style="list-style-type: none"> <li>1. Activer l'alimentation pour allumer le véhicule</li> <li>2. Contactez le revendeur pour les pièces de rechange ou le service. Veuillez ne pas utiliser de pièces tierces pour réparer</li> <li>3. Localisez le câblage MP3 à l'intérieur du capot avant. Rebranchez les fils</li> </ol>
La voiture roule sans appuyer sur la pédale ni utiliser la télécommande	1. Dommages électriques au circuit imprimé	1. Contactez le revendeur pour les pièces de rechange ou le service. Veuillez ne pas utiliser de pièces tierces pour réparer