

SMARTTOOL™

FIG. 1

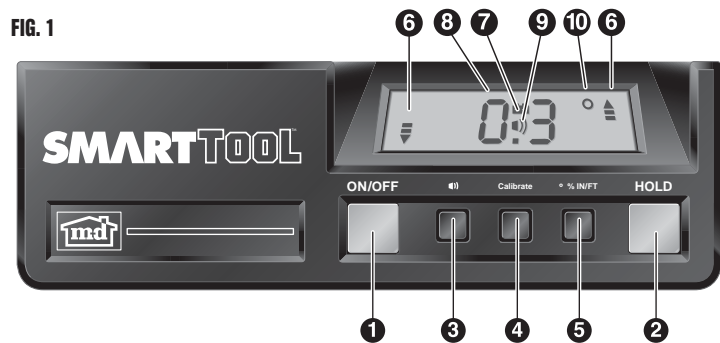

CONTROLS: (see fig. 1)

- 1 **ON/OFF** - If left idle for 6 minutes, SMARTTOOL™ will automatically shut off.
- 2 **HOLD** - Push to “freeze” and “unfreeze” display readings.
- 3 **LISTEN & LEVEL AUDIO** - Push to activate and de-activate the beeper. Beeper will sound at level and plumb.
- 4 **CALIBRATE** (see Calibration Procedures)
- 5 **° % IN/FT** - Push to change the display units: Degrees (°), Slope (%), Pitch (in/ft).

25.5° 47.7% 5 3/4 in

Pitch readings are in 1/8 in/ft increments. Plus and minus signs indicate when the pitch is slightly more (+) or slightly less (-) than the pitch shown on the display.

Note: The °% IN/FT button 5 can be used even when the display is in HOLD. This feature is a convenient way to convert angles from one unit to another. For example a 5 in/ft roof pitch measurement can be converted to 22.6° for setting up cuts on a chop saw.

LCD DISPLAY:

Display reads right side up when SMARTTOOL™ is upside down!

- 6 **UP/DOWN ARROWS** - Left and right indicators point toward level or plumb (whichever is closer). Indicators get shorter as SMARTTOOL™ gets closer to level (0°) or plumb (90°).
- 7 **LOW BATTERY** - Low 9V battery indicator. Replace battery within 24 hours.

- 8 **DIGITAL DISPLAY** - Display readout of current measurement.
- 9 **LISTEN & LEVEL AUDIO**
- 10 **° % IN/FT MODES** - Indicates measurement “mode”: Degrees (°), Slope (%), Pitch (in/ft).

BATTERY INSTALLATION:

The battery is inside the endcap opposite the plumb vial. To install the battery, remove the endcap using a coin or blade in the slot provided. Be careful not to pull on the battery wires.

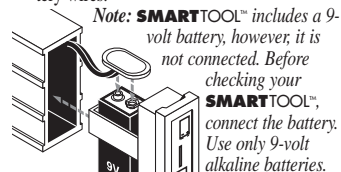

FIG. 2

CALIBRATION PROCEDURES

PROCEDURE FOR LEVEL:

Step 1: Place SMARTTOOL™ on a flat surface with the display facing you. Turn it on and wait 10 seconds. Push and hold the CALIBRATE button for 2 seconds until CAL1 appears on the display.



Step 2: Rotate SMARTTOOL™ end-for-end on the flat surface with the display now facing away from you. Wait 10 seconds. (see fig. 3)

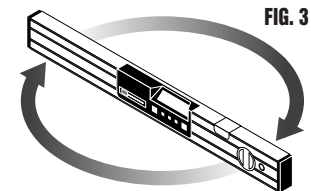
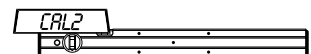

FIG. 3

Push and hold the CALIBRATE button for 2 seconds until CAL2 appears on the display.



Step 3: Place SMARTTOOL™ upside down facing you. Wait 10 seconds. Push and hold the CALIBRATE button for 2 seconds until CAL1 appears on the display.

Step 4: Rotate SMARTTOOL™, still upside down, end-for-end on the flat surface with the display now facing away from you. Wait 10 seconds. Push and hold the CALIBRATE button for 2 seconds until CAL2 appears on the display. (see fig. 4)

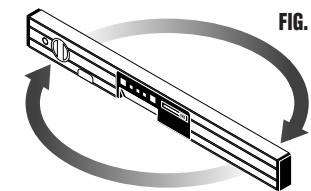

FIG. 4

SMARTTOOL™ has now been calibrated for level.

PROCEDURE FOR PLUMB:

Step 5: Place SMARTTOOL™ against a flat vertical surface with the display facing you, the plumb vial at the bottom, and the level vial away from the surface. Wait 10 seconds. Push the CALIBRATE button for 2 seconds until CAL1 appears on the display. Step 6: Turn SMARTTOOL™ with the display facing away from you, along its long axis (the plumb vial is still at the bottom, but the level vial is now against the flat vertical surface.) Wait 10 seconds. Push the CALIBRATE button for 2 seconds until CAL2 appears on the display. (see fig. 5) Step 7: Place SMARTTOOL™ against the flat vertical surface with the plumb vial at

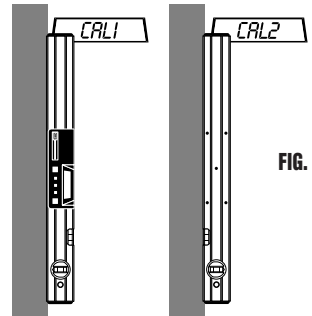

FIG. 5

the top and the display facing you. Wait 10 seconds. Push the CALIBRATE button for 2 seconds until CAL1 appears on the display. Step 8: Turn SMARTTOOL™ along its long axis, with the plumb vial still at the top but the display now facing away from you. Wait 10 seconds. Push the CALIBRATE button for 2 seconds until CAL2 appears on the display.

SMARTTOOL™ has now been calibrated for plumb.

Note: To read accurately away from level and plumb, SMARTTOOL™ must be calibrated through all eight calibration steps. If the CALIBRATE button is pushed when SMARTTOOL™ is not near level or plumb, the display will show --- and SMARTTOOL™ will ignore the calibration attempt. If CAL ALL appears on the display, SMARTTOOL™ needs to be calibrated through all eight calibration steps.

Note: We recommend checking calibration daily, after a rough fall, or if the temperature has changed by more than 20° F since the previous calibration. To check calibration, follow the above procedures without depressing the CALIBRATE button. If the readings vary by more than 0.1 deg. then SMARTTOOL™ should be recalibrated.

MAINTENANCE

The following tips will ensure that your SMARTTOOL™ is kept in top condition.
• The SMARTTOOL™ is weather and water resistant. Should SMARTTOOL™ be splashed with mortar or other construction site residue, simply wipe clean with a damp cloth. Do not immerse the SMARTTOOL™ in water.
• Aluminum surfaces can be cleaned with a non-abrasive cleansing powder.
• ABS polymer surfaces should be cleaned with a mild liquid soap and water.

We advise you to store SMARTTOOL™ away from extreme temperatures below 20°F (-4°C) or higher than 140°F (60°C).

ONE YEAR LIMITED WARRANTY

If within one year from the date of original purchase, the SMARTTOOL™ fails to function because of defects in materials or workmanship, M-D Building Products will, at its option, either repair or replace such components provided the original purchaser:

1. Calls 1-800-762-7853 for a Return Authorization Number and shipping instructions. M-D is not able to accept returns without an authorization number clearly visible on the shipping label;
2. Returns the SMARTTOOL™ postage paid and insured to M-D at the address provided. M-D is not responsible for any damage incurred to the components while in transit to M-D;
3. Submits proof of purchase.
4. Includes a brief explanation describing why the SMARTTOOL™ is inoperable, or how the component was damaged;
5. Submits \$10.00 for each SMARTTOOL™ to cover return postage and handling. Please enclose the total amount in the form of a check or money order. Do not send cash.

This warranty does not cover damage resulting from accident, misuse or abuse, water, tampering, servicing performed or attempted by unauthorized agencies, or units that have been modified in any fashion. If the components do not perform as warranted herein, the original purchaser's sole remedy will be the repair or replacement of the components as provided above. In no event will M-D be liable for damages, lost revenue, lost wages, lost savings or any other incidental or consequential damages, domestic or international, rising from the purchase and use or inability to use the components, even if M-D has been advised of the possibility of such damages.

Except as provided herein, M-D makes no warranties, express or implied, including without limitation, the implied warranties of merchantability and fitness for a particular purpose, with respect to the components. All warranties for the components, express or implied, are limited to the warranty period set forth above. Some states do not allow limitations on how long an implied warranty lasts or the exclusion or limitation of incidental or consequential damages, so the above limitations or exclusions may not apply to you. This warranty gives you specific legal rights. You may also have other rights, as indicated above, which vary from state to state or province to province.

Instrucciones

CONTROLES DEL NIVEL SMARTTOOL

(Ver la Fig. 1)

- 1 **ON/OFF (PRENDIDO/APAGADO)** el nivel se apagará automáticamente si se deja prendido por 6 minutos.
- 2 **HOLD (RETENCIÓN)** Presionar para “retener” y “descongelar” las lecturas del visualizador.
- 3 **INDICADOR SONORO DE NIVEL** Presionar para activar y desactivar la alarma sonora. La alarma sonará al encontrar el nivel horizontal y vertical.
- 4 **CALIBRATE (CALIBRAR)** (Ver los procedimientos para Calibrar)
- 5 **° % PULG./PIE** Presionar para cambiar las unidades en el visualizador. Grados (°) Pendiente (%) Inclinación (Pulgadas/pie).

25.5° 47.7% 5 3/4 in

Las lecturas de inclinación se dan en incrementos de 1/8 Pulg./pie (1cm/1m). Los signos más/menos indican si la inclinación es ligeramente mayor (+) o menor (-) a lo que muestra el visualizador.

NOTA: El botón 5 (°% IN/FT) puede usarse aún cuando el visualizador esté en “HOLD”. Esta característica es una forma conveniente de cambiar de unidad de medida. Por ejemplo, una medida de inclinación del techo de 5 pulgadas/pie 41,7cm/m puede convertirse a 22,6° para fijar el ángulo de los cortes.

VISUALIZADOR DE CUARZO LÍQUIDO

El visualizador presenta las mediciones al derecho cuando SMARTTOOL™ está invertido.

- 6 **FLECHAS ARRIBA/ABAJO** Los indicadores derecho e izquierdo apuntan hacia el nivel o plomada (el que esté más cerca). Los indicadores se achican conforme el SMARTTOOL™ se acerca al nivel (0°) o la plomada (90°).
- 7 **PILA BAJA** Indica que la pila de 9V está baja. Reemplácela dentro de las siguientes 24 horas.
- 8 **VISUALIZADOR DIGITAL** Indica las mediciones actuales.

9 INDICADOR SONORO DE NIVEL

10 **MODALIDAD DE °, %, PULG./PIE** Indica la “modalidad” de medición. Grados (°), Pendiente (%) e Inclinación (pulgadas/pie).

INSTALACIÓN DE LA PILA

(Fig. 2)

La pila se encuentra bajo la tapa en el extremo opuesto a la ampolleta de plomada. Para instalar la pila, quitar la tapa usando una moneda o cuchilla en la ranura de la tapa. Sacar la pila gastada y poner una nueva. Tener cuidado de no tirar de los cables de la pila.

Nota: El nivel SMARTTOOL™ incluye una pila de 9 voltios; sin embargo no está conectada. Conectar la pila antes de inspeccionar el nivel.

Usar únicamente pilas alcalinas de 9 voltios.

PROCEDIMIENTOS PARA CALIBRAR PROCEDIMIENTOS PARA CALIBRAR EL NIVEL (HORIZONTAL):

Paso 1: coloque el nivel sobre una superficie horizontal plana y con el visualizador digital hacia usted, y enciéndalo. Espere 10 segundos. Presione el botón CALIBRADOR por 2 segundos hasta que en el visualizador digital aparezca CAL 1.

Paso 2: rote el nivel sobre la superficie horizontal. El visualizador digital debe quedar alejado de usted. Espere 10 segundos. (vea la Fig. 3)

Presione el botón CALIBRADOR por 2 segundos hasta que en el visualizador digital aparezca CAL 2.

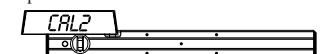

Paso 3: invierta el nivel poniendo la base hacia arriba y con el visualizador digital hacia usted. Espere 10 segundos. Presione el botón CALIBRADOR por 2 segundos hasta que en el visualizador digital aparezca CAL 1.

Paso 4: con el nivel aún invertido, rótele sobre la superficie plana. El visualizador digital debe quedar alejado de usted. Espere 10 segundos. Presione el botón CALIBRADOR por 2 segundos hasta que en el visualizador digital aparezca CAL 2. (vea la Fig. 4)

Ahora el nivel SMARTTOOL™ está calibrado para el plano horizontal.

PROCEDIMIENTO PARA CALIBRAR LA PLOMADA (VERTICAL):

Paso 5: coloque el medidor de nivel contra una superficie vertical plana, con el visualizador digital hacia usted, la ampolleta de plomada hacia abajo y la ampolleta de nivel alejada de la superficie. Espere 10 segundos. Presione el botón CALIBRADOR por 2 segundos hasta que en el visualizador digital aparezca CAL 1.

Paso 6: voltee el medidor de nivel sobre su eje vertical para que el visualizador digital quede alejado de usted, (con la ampolleta de plomada aún hacia abajo, pero con la ampolleta de nivel contra la superficie vertical plana). Espere 10 segundos. Presione el botón CALIBRADOR por 2 segundos hasta que en el visualizador digital aparezca CAL 2 (vea la Fig. 5)

Paso 7: coloque el medidor de nivel contra la superficie vertical plana, con la ampolleta de plomada arriba y el visualizador digital hacia usted. Espere 10 segundos. Presione el botón CALIBRADOR por 2 segundos hasta que en el visualizador digital aparezca CAL 1.

Paso 8: voltee el medidor de nivel sobre su eje largo, con la ampolleta de plomada aún hacia arriba, pero con el visualizador digital alejado de usted. Espere 10 segundos. Presione el botón CALIBRADOR por 2 segundos hasta que en el visualizador digital aparezca CAL 2.

Ahora el medidor de nivel SMARTTOOL™ está calibrado a plomo.

Nota: Para medir la desviación precisa del nivel (horizontal) y de plomada (vertical), el nivel SMARTTOOL™ debe estar calibrado siguiendo todos los ocho pasos. Si se presiona el botón CALIBRADOR cuando el nivel no está cerca del nivel horizontal o de plomada (vertical), el visualizador digital indicará --- y el nivel ignorará el intento de calibración. Si en el visualizador digital aparece CAL ALL (calibrar todo), el nivel debe calibrarse siguiendo los ocho pasos.

Nota: Recomendamos verificar la calibración diariamente, después de una caída fuerte o si la temperatura ha variado más de 11°C (20°F) desde la calibración anterior. Para verificar la calibración, siga los pasos precedentes sin presionar el botón CALIBRADOR. Si las mediciones varían más de 0,1 grado, recalibre el nivel.

MANTENIMIENTO

Las siguientes recomendaciones asegurarán que el nivel **SMARTTOOL™** se mantenga en condiciones óptimas.

- Este nivel es a prueba del clima y resistente al agua. En caso de caerle cemento o algún otro residuo simplemente límpiélo con un trapo húmedo. No sumergir el nivel en agua.
- Las superficies de aluminio se pueden limpiar con un polvo limpiador no abrasivo.
- Las superficies de polímero ABS deben limpiarse con una solución de agua ligeramente jabonosa.
- Sugerimos almacenar el nivel en un lugar no expuesto a temperaturas extremas, por debajo de 20°F (-4°C) o por encima de 140°F (60°C).

GARANTÍA LIMITADA DE UN AÑO

Si en el plazo de un año a partir de la fecha de compra original, el nivel **SMARTTOOL™** deja de funcionar debido a fallas de material o fabricación, M-D Building Products, a su discreción, reparará o cambiará los componentes, siempre y cuando el comprador original:

1. Llame al 1-800-762-7853 para solicitar un Número de Autorización de Devolución e instrucciones de despacho. M-D no aceptará devoluciones sin ese número visible claramente en la etiqueta del paquete.
2. Devuelva la unidad con flete o portes postales prepagados y asegurado a la dirección de M-D provista. M-D no se responsabiliza por los daños que los componentes de la unidad sufran en tránsito hacia M-D.
3. Provea un comprador de compra.
4. Incluya una breve explicación describiendo la inoperatividad de la unidad o como fue que se dañó.
5. Remita \$10.00 por cada unidad que remita para cubrir los costos de retorno y manipulación. Remita un cheque u orden de pago (giro) con la cantidad correspondiente. No envíe dinero en efectivo.

Esta garantía no cubre daños causados por accidentes, mal uso o abuso, agua, adulteraciones, servicios recibidos o intentos de servicios por agencias no autorizadas ni unidades que hubiesen sido alteradas. Si los componentes no tienen el rendimiento garantizado en la presente, el único recurso que tiene el comprador es el de la reparación o reemplazo de los componentes de acuerdo

a lo anteriormente indicado. Bajo ninguna circunstancia M-D será responsable por daños, perjuicios, pérdida de ingresos, pérdida de salarios, pérdida de ahorros, ni daño alguno incidental ni consecuente, nacional ni internacionalmente, resultante de la compra y uso o inhabilidad para usar los componentes, aunque M-D haya sido notificado de la posibilidad de tales daños.

Exceptuando lo establecido en la presente, M-D no otorga garantías, expresas ni implícitas, incluyendo sin limitaciones, las garantías implícitas de mercadeo y adaptabilidad para un uso particular, con respecto a sus componentes. Todas las garantías por los componentes, expresas o implícitas, se limitan al periodo de la garantía indicada anteriormente. Algunos estados no permiten limitaciones en cuanto al plazo que duran las garantías implícitas o las exclusiones o limitaciones por daños incidentales o consecuentes, por lo que las limitaciones o exclusiones arriba indicadas podrían no aplicarse a usted. Esta garantía le otorga derechos específicos, y usted también podría tener otros derechos según lo indicado anteriormente, que varían de estado a estado o de provincia a provincia.

Instruccions

LES COMMANDES (Voir Fig. 1)

- 1 **MARCHE/ARRÊT** **SMARTTOOL™** s'arrête automatiquement s'il est inutilisé pendant 6 minutes.
- 2 **RETENUE** Appuyer pour obtenir un affichage figé ou non figé.
- 3 **SON ET NIVEAU DU SON** Appuyer pour activer ou désactiver le timbre. Le timbre se fera entendre une fois le niveau (horizontal) et l'aplomb (vertical) atteints.
- 4 **CALIBRAGE** (Voir Procédures de calibrage)
- 5 **°, %, PO/PI** Appuyer pour changer les unités d'affichage. Degrés (°), pente (%), inclinaison (po/pi).

25.5° 47.7% 5 3/4"

La lecture de l'inclinaison se fait en augmentation de 1/8 po/pi (3 mm). Les signes plus ou moins indiquent lorsque l'inclinaison est légèrement plus (+) ou légèrement moins (-) que l'inclinaison montrée sur l'affichage.

REMARQUE : Le bouton **5** ° % po/pi peut être utilisé même lorsque l'affichage est en mode **RETENUE**. Cette caractéristique constitue une façon pratique de convertir les angles d'une unité à une autre. Par exemple la mesure d'inclinaison d'un toit de 5 po/pi peut être convertie en 22,6° pour l'établissement d'angle de coupe.

AFFICHAGE À CRISTAUX LIQUIDES

La lecture de l'affichage se fait en partant de la droite en montant lorsque **SMARTTOOL™** est à l'envers!

6 FLÈCHES VERS LE HAUT/VERS LE BAS

Les indicateurs de gauche et de droite pointent vers le niveau ou l'aplomb (celui qui est le plus près). Les indicateurs raccourcissent au fur et à mesure que le **SMARTTOOL™** se rapproche du niveau (0°) ou de l'aplomb (90°).

7 PILES FAIBLES Indicateur

d'affai-blissement de la pile de 9 v. Remplacer la pile dans les 24 h.

8 AFFICHAGE NUMÉRIQUE

Affiche les mesures courantes.

9 SON ET NIVEAU DU TIMBRE

10 MODES °, %, PO/PI Indique le mode de mesure. Degré (°), pente (%) et inclinaison (po/pi).

INSTALLATION DES PILES

La pile est à l'intérieur de l'embout situé à l'opposé de la bulle d'aplomb. Pour installer la pile, enlever l'embout en insérant une pièce de monnaie ou une lame dans la fente. Prendre garde de ne pas tirer sur les fils. **REMARQUE :** **SMARTTOOL™** comprend une pile de 9 volts mais cette dernière n'est pas branchée. Avant de vérifier l'appareil **SMARTTOOL™**, brancher la pile. N'utiliser que des piles alcalines de 9 volts.

PROCÉDURE DE CALIBRAGE POUR LE NIVEAU (OU HORIZONTAL)

1ière étape : Placer le niveau **SMARTTOOL™** sur une surface plane avec l'affichage vous faisant face. Attendre 10 secondes. Pousser et tenir le bouton de CALIBRAGE pendant 2 secondes jusqu'au moment où CAL1 apparaît sur l'affichage.



2ième étape : Pivoter le niveau **SMARTTOOL™** de bout en bout sur la surface plane avec l'affichage maintenant dos à vous. Attendre

10 secondes. (Voir fig. 3.)

Pousser et tenir le bouton CALIBRAGE pendant 2 secondes jusqu'au moment où CAL2 apparaît sur l'affichage



3ième étape : Placer le niveau **SMARTTOOL™** en position inversée de bas en haut et vous faisant face. Attendre 10 secondes. Pousser et tenir le bouton de CALIBRAGE pendant 2 secondes jusqu'au moment où CAL1 apparaît sur l'affichage.

4ième étape : Pivoter le niveau **SMARTTOOL™** toujours en position inversée, de bout en bout sur la surface plane avec l'affichage dos à vous. Attendre 10 secondes. Pousser et tenir le bouton de CALIBRAGE pendant 2 secondes jusqu'au moment où CAL2 apparaît sur l'affichage. (Voir fig. 4.)

Le niveau **SMARTTOOL™** a maintenant été calibré pour le plan horizontal.

PROCÉDURE DE CALIBRAGE POUR L'APLOMB (OU VERTICAL)

5ième étape : Placer le niveau **SMARTTOOL™** sur une surface plane verticale avec l'affichage vous faisant face, la fiole d'aplomb vers le bas, et la fiole de niveau éloignée de la surface. Attendre 10 secondes. Pousser le bouton de CALIBRAGE pendant 2 secondes jusqu'au moment où CAL1 apparaît sur l'affichage.

6ième étape : Tourner le niveau **SMARTTOOL™** avec l'affichage vous faisant dos sur le long de son axe long (la fiole d'aplomb est toujours vers le bas mais la fiole de niveau est maintenant contre la surface plane verticale). Attendre 10 secondes. Pousser et tenir le bouton de CALIBRAGE pendant 2 secondes jusqu'au moment où CAL2 apparaît sur l'affichage. (Voir la fig. 5.)

7ième étape : Placer le niveau **SMARTTOOL™** sur la surface plane verticale avec la fiole d'aplomb vers le haut et l'affichage vous faisant face. Attendre 10 secondes. Pousser le bouton de CALIBRAGE pendant 2 secondes jusqu'au moment où CAL1 apparaît sur l'affichage.

8ième étape : Tourner le niveau **SMARTTOOL™** sur le long de son axe long, avec la fiole d'aplomb toujours vers le haut mais l'affichage vous faisant dos. Attendre 10 secondes. Pousser et tenir le bouton de CALIBRAGE pendant 2 secondes jusqu'au moment où CAL2 apparaît sur l'affichage.

Le niveau **SMARTTOOL™** a maintenant été calibré pour le plan vertical.

Remarque : Pour une lecture précise du niveau sur les plans horizontal et vertical, le niveau **SMARTTOOL™** doit être calibré selon les huit étapes ci-dessus. Si on appuie sur le bouton de CALIBRAGE quand le niveau **SMARTTOOL™** n'est pas près de l'horizontale ou de la verticale, l'affichage indiquera « — » et le niveau **SMARTTOOL™** ignorera la tentative de calibrage. Si « CAL All » apparaît sur l'affichage, le niveau **SMARTTOOL™** doit être calibré selon les huit étapes ci-dessus.

Remarque : Nous recommandons la vérification quotidienne du calibrage, après une chute sévère ou si la température varie par plus de 6°C (20°F) depuis le dernier calibrage. Pour vérifier le calibrage, observer les procédures ci-dessus mais sans appuyer sur le bouton de CALIBRAGE. Si les relevés varient par plus de 0,1 degré, alors le niveau **SMARTTOOL™** devrait être calibré de nouveau.

ENTRETIEN

Les trucs suivants assurent le maintien du **SMARTTOOL™** en bon état.

- Le **SMARTTOOL™** est résistant à l'eau et aux intempéries. En cas d'éclaboussures de mortier ou autres matières utilisées sur les chantiers de construction, il suffit d'essuyer le **SMARTTOOL™** à l'aide d'un chiffon humide. Ne pas immerger le **SMARTTOOL™** dans l'eau.
- Les surfaces d'aluminium peuvent être nettoyées avec un nettoyeur en poudre non abrasif.
- Les surfaces en polymère ABS doivent être nettoyées à l'eau et au savon liquide doux.
- Nous vous avisons de ranger le **SMARTTOOL™** à l'abri des températures extrêmes (inférieures à -6°C (20°F) et supérieures à 60°C (140°F)).

GARANTIE LIMITÉE DE UN AN

Ce produit est garanti contre tous défauts de fabrication pour une période de un an à compter de la date d'achat original. Si le **SMARTTOOL™** devait être défectueux au cours de cette période de garantie, M-D Building Products s'engage à remplacer ou à réparer, à sa discrétion, les pièces en question pourvu que l'acheteur original suive les étapes ci-dessous:

1. Signaler le 1-800-762-7853 pour obtenir un numéro d'autorisation de retour et les directives d'expédition de retour. M-D n'accepte pas les retours sans un numéro d'autorisation de retour clairement visible

sur l'étiquette d'expédition;

2. Renvoyer le niveau **SMARTTOOL™** avec les frais de poste affranchis et l'assurance chez M-D à l'adresse fournie. M-D n'accepte aucune responsabilité pour les dommages aux pièces durant le transport;

3. Soumettre l'information de la date d'achat originale et une preuve d'achat.

4. Inclure une brève explication du problème décrivant pourquoi le niveau **SMARTTOOL™** ne fonctionne pas ou comment il a été endommagé;

5. Inclure la somme de 10,00 \$ pour chaque niveau **SMARTTOOL™** renvoyé pour couvrir les frais de poste et de manutention. S'il vous plaît faire parvenir cette somme sous forme de chèque ou de mandat de poste. Ne pas poster de comptant.

Cette garantie ne couvre pas les dommages résultant d'un accident, d'une mauvaise utilisation, d'une négligence ni de dommages dus à de l'eau, à des modifications ou à un service effectué ou tenté par un personnel non autorisé, ni à des modifications apportées aux appareils de quelque façon que ce soit. Si les pièces ne donnent pas le rendement garanti, le seul recours de l'acheteur original consiste au remplacement ou à la réparation des pièces en question tel que mentionné plus haut. M-D Building Products décline toute responsabilité pour les dommages, pertes de revenu, pertes de salaire, pertes d'économies ou tout autre dommage direct ou indirect, au plan national ou international, découlant de l'achat, de l'utilisation ou de l'incapacité d'utiliser les pièces et ce, même si M-D Building Products a été avisé de l'éventualité de tels dommages. Sauf les dispositions plus haut mentionnées, M-D Building Products ne donne aucune garantie, explicite ou implicite, y compris et sans se limiter aux garanties implicites de la qualité loyale et marchande ainsi que de son à-propos pour une application particulière quant aux pièces mentionnées. Toutes garanties sur les pièces, implicites ou explicites, sont limitées à la période de garantie établie plus haut. Certaines provinces ou états ne permettent pas la limitation de la durée d'une garantie implicite ni l'exclusion ou la limitation de dommages directs ou indirects; par conséquent, il se peut que ces limitations ou exclusions ne s'appliquent pas à vous. Cette garantie vous donne des droits particuliers. Il se peut que vous ayez d'autres droits, tel qu'indiqué plus haut, qui varient selon la province ou l'état.



M-D Building Products
4041 N. Santa Fe
Oklahoma City, OK 73118
Phone:
1-800-762-7853

©2003 M-D Building Products
M-D Building Products and
SMARTTOOL™ are registered
trademarks of M-D Building Products.
Patent No.'s 4,912,662 and 5,335,190; Rd 1988.

78012093
Rd 0402



SMARTTOOL™

Owner's Manual

Instructivo de operación

Guide d'utilisation