

TidyFire

Patentoitua  
kotimaista  
teknologiaa

# PUHDAS LÄMPÖ JA TUNNELMA



Patentoitu hybridHeart 40 hybridipoltin  
lämmittää takkasi tehokkaasti ja puhtaasti.  
Voit valita takkasi lämmönlähteen vapaasti.  
hybridHeart toimii, lämmität sitten siististi  
pelleteillä tai perinteisesti klapeilla.

hybridHeart 40 / YouTube



## Polttimen osat:

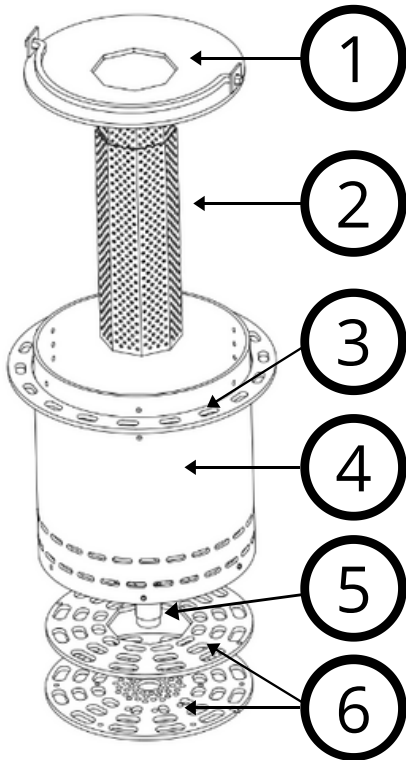

1. Kansi
2. Pelletin polttokanava
3. Polttimen kaulus
4. Tulipesä
5. Ilmaputki
6. Hybridiarina

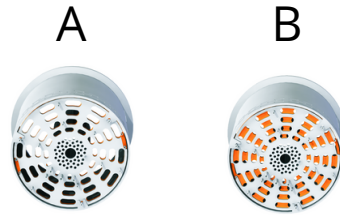

Hybridiarinan asennossa A polttimessa voidaan käyttää klapeja ja asennossa B pellettejä.

## Tekniset tiedot:

Tyyppi	hybridHeart 40
Polttimen korkeus	330mm
Polttimen halkaisija	270mm
Polttimen massa	15kg
Lämmöntuottokapasiteetti	42KWh = 8,9kg pellettejä 45-48kWh = kaksi pesällistä kuivia koivuklapeja = n. 12Kg
Paloaika	1-2h + hiillos
Rungon materiaali	Tulta kestävä teräs
Päivittäinen huolto	Tuhkan poistaminen hybridiarinaa pyöryttämällä. Polttimen tulipesän puhdistaminen tarvittaessa kevyesti harjaamalla

hybridHeart 40 on patentoitu kotimainen takkaan kiinteästi asennettava takkasydän / hybridipoltin. hybridHeart polttaa puhtaasti ja lämmittää takkasi tehokkaasti. hybridHeart-takassa poltat helposti ja vaivattomasti pellettejä, klapeja tai lähes mitä tahansa kuivaa biomassaa.



Patentoitu hybridHeart polttaa puhtaasti ja lämmittää tehokkaasti. Takkasi lasi pysyy puhtaana ja tuhkaa kertyy vain vähän.



Patentoidulla hybridHeart polttimella lämmität takkasi lämpimäksi joko yhdellä noin 9 kg pellettipanoksella tai kahdella 5 - 6 kg pesällisellä kuivia klapeja.



Patentoitu hybridHeart mahdollistaa useiden eri polttoaineiden vaivattoman käytön samassa takassa.

