

# APERTURA SIMULTANEA PER "EVOLUTION" ANTA DOPPIA - OPENING SIMULTANEOUS

## ABERTURA SIMULTÁNEA - OUVERTURE SIMULTANEE

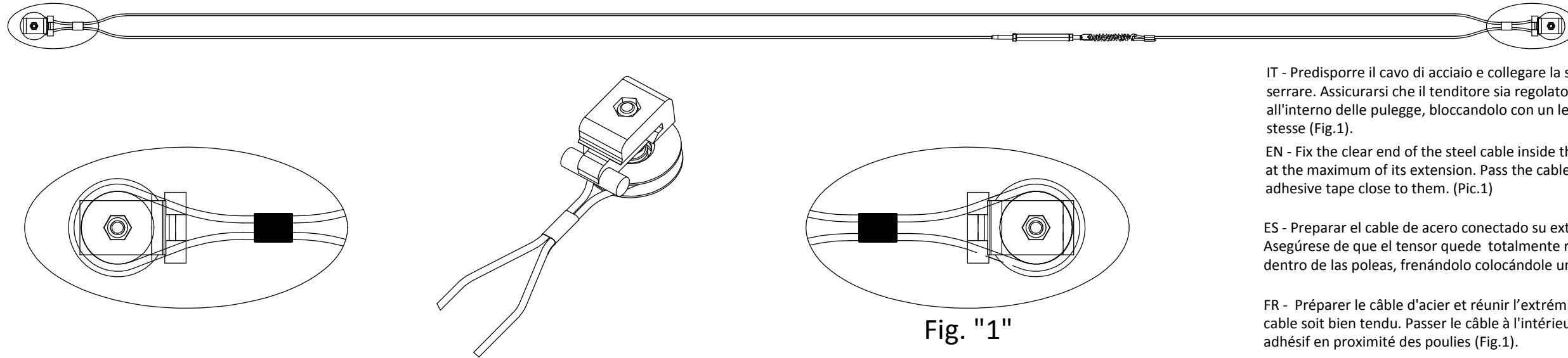

Fig. "1"

IT - Predisporre il cavo di acciaio e collegare la sua estremità libera all' interno della sede del fermo e serrare. Assicurarsi che il tenditore sia regolato al massimo della sua estensione. Passare il cavo all'interno delle pulegge, bloccandolo con un leggero giro di nastro adesivo in prossimità delle pulegge stesse (Fig.1).

EN - Fix the clear end of the steel cable inside the stopper and clamp. Make sure the tightening screw is at the maximum of its extension. Pass the cable through the pulleys, fixing it with a soft application of adhesive tape close to them. (Pic.1)

ES - Preparar el cable de acero conectado su extremidad libre, dentro de la sede del seguro y cerrar. Asegúrese de que el tensor quede totalmente regulado a su máxima extensión. Pasar el cable por dentro de las poleas, frenándolo colocándole un poco de cinta adhesiva (Fig.1).

FR - Préparer le câble d'acier et réunir l'extrémité libre à l'intérieur de l'arrêt et serrer. S'assurer que le câble soit bien tendu. Passer le câble à l'intérieur des poulies, en le bloquant avec un tour léger de ruban adhésif en proximité des poulies (Fig.1).

IT - Montare l'asta in dotazione composta da due steli infilabili e bloccarli con l'apposita copiglia. Inserire una per volta le pulegge all'interno dell' asola del binario e trascinarle con l'asta fino in fondo al binario stesso (Fig.2) tenendo in tensione il cavo con la mano. le pulegge hanno un apposito incastro che consentirà di farle aggirare automaticamente.

Ripetere la medesima operazione per la seconda puleggia, stando attenti a non incrociare il cavo. Procedere alla regolazione del tenditore in modo che la molla sia in leggera estensione. Infine serrare i due dadi del tenditore.

EN - Set the bar supplied and block the two stems through the cotter pin. Insert one pulley at time inside the eyelet of the rail and drag them through the bar to the bottom of the rail (Pic.2) pulling the cable with the hand to keep it in tension. The pulleys are provided with a special slot to grab on automatically.

Repeat the same operation for the second pulley, paying attention not to cross the cable. Adjust the tightener so that the spring is in light tension. Tight the two nuts of the tightener.

ES - Montar la barra suministrada compuesta por dos partes extensibles y frenarlas con el perno. Introducir una a una las poleas dentro la ranura de la guía y arrástrelo con la barra hasta el fondo de la guía Fig.2, tensando el cable con la mano. Las poleas tienen una junta especial que permitirá agarrarse automáticamente. Repetir la misma operación por la segunda polea, teniendo cuidado de no cruzar el cable. Proceder a la regulación del tensor de modo que el muelle quede ligeramente extendido. Finalmente apriete las dos tuercas del tensor.

FR - Monter la canne fournie composée par deux tiges emboitables et les bloquer avec la goupille fournie. Insérer la poulie à l'intérieur du rail et l'amener à l'aide de la canne au bout du rail, Fig.2, tendez le câble avec la main. les poulies sont prévues pour s'encaster automatiquement.

Répéter l'opération pour la seconde poulie, en étant attentif à ne pas croiser le câble. Veiller à ce que le ressort ne soit pas trop tendu. Enfin, serrer les deux bouts du tendeur.

Fig. "2"

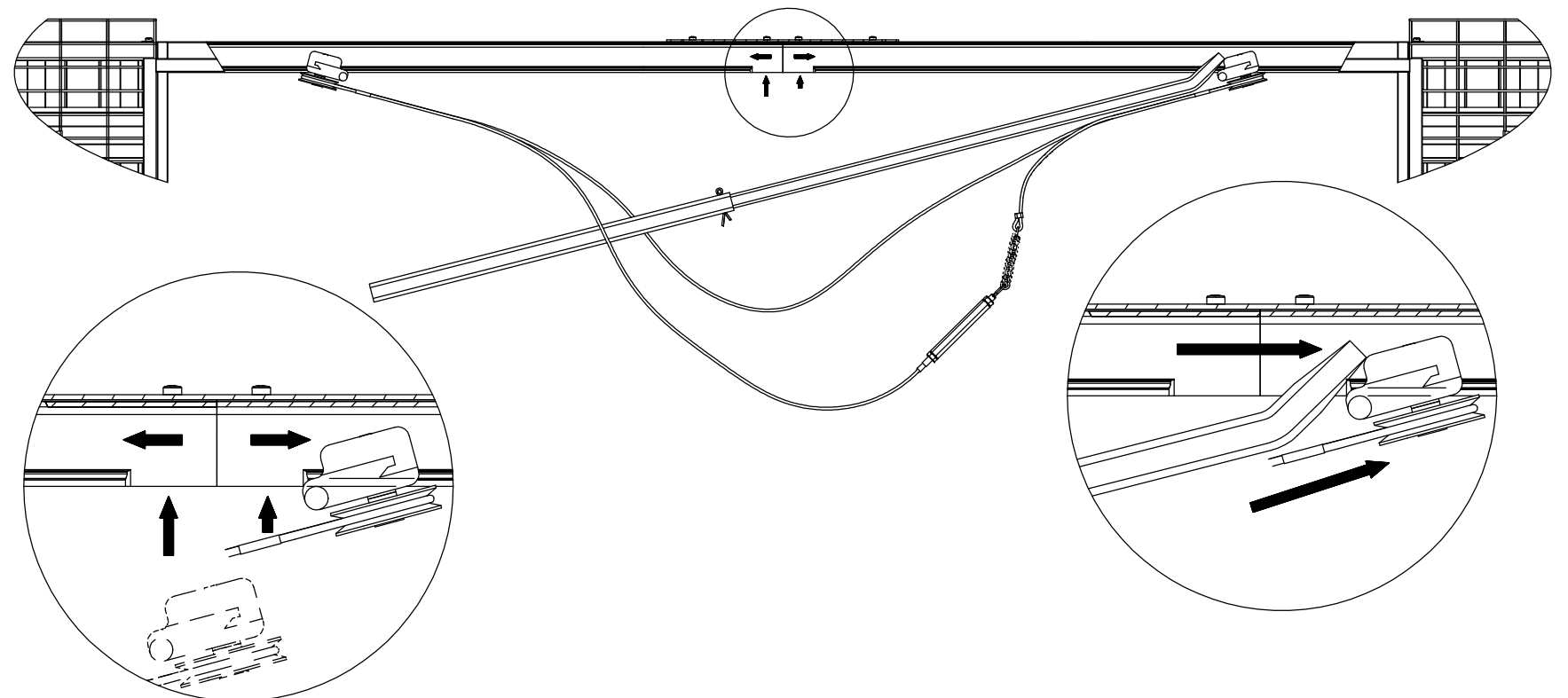

# Ermetika®

Controtelai per porte a scomparsa

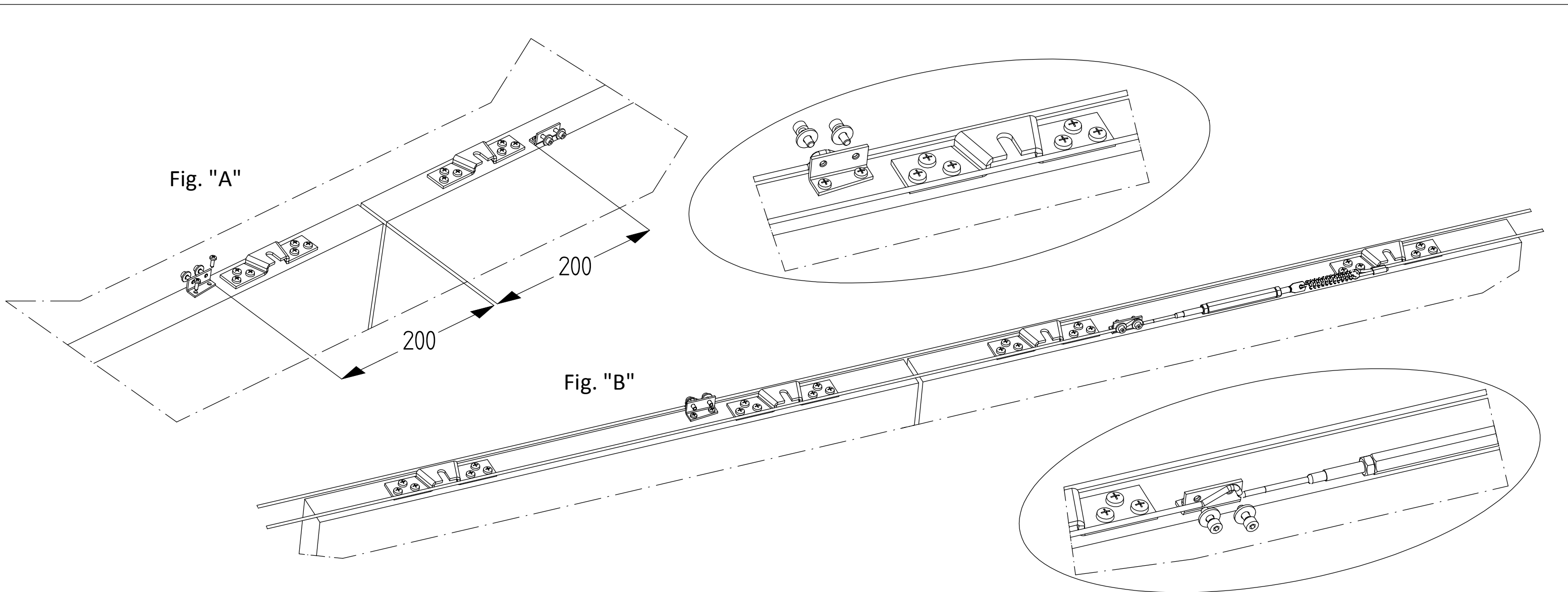

IT - Montare i morsetti posizionandoli come in fig. A rispettando le quote indicate e procedere al montaggio dei pannelli regolandoli opportunamente. Dopo aver sistemato gli stessi in posizione di chiusura e centrati rispetto alla luce di passaggio, procedere al fissaggio del cavo all'interno degli angolari e serrando lo stesso con viti e rondelle in dotazione (Fig. B). Ripetere l'operazione per l'altro pannello. Infine verificare opportunamente la tensione del cavo attraverso il tenditore. E' consigliabile alloggiare il cavo in modo che il tenditore si trovi più o meno centrato rispetto alla luce di passaggio al fine di nascondere in fase di apertura.

EN - Set the clamps positioning them as in pic. A respecting the quotes in the drawing and install the doors adjusting them accordingly. Once the doors are in closing position and centered in the passage opening, fix the cable inside the angular brackets and tight it through the screws and washers provided. (Pic. B) Repeat the same operation for the second panel. Check the cable tension through the tightener. The cable shall sit in order to allow the tightener to be centered in the passage opening and be hidden when the doors are open.

ES - Montar las bridas colocándolas como en la fig.A. Respetando las cuotas que se indican y proceder al montaje de los paneles regulándolos oportunamente. Después de haber colocado los mismos en posición de cierre y centrados con respecto de la luz de paso, proceder a la fijación del cable dentro de los angulares y cerrarlos con los tornillos y las arandelas que se suministran, Fig B. Repetir la operación con el otro panel. Finalmente graduar la tensión del cable. Es aconsejable colocar el cable que se encuentre más o menos centrado respecto a la luz de paso y ocultarlo para que en la fase de abertura no sea visible.

FR - Monter les bornes en les positionnant comme en fig. À en respectant les emplacements indiqués et installer une première porte. Après avoir amené la porte en position de fermeture et centré par rapport à la lumière de passage, procéder à la fixation du câble à l'intérieur des bornes à l'aide des vis et des rondelles fournies (Fig B). Répéter l'opération pour l'autre porte. Enfin vérifier la tension du câble à l'aide du tendeur. Il est conseillé de loger le câble de manière à ce que le tendeur se trouve plus ou moins centré par rapport à la lumière de passage afin de le cacher en phase d'ouverture.

\*Rev. 1 04\_10

# Ermetika®

ERMETIKA s.r.l.  
Via Trani, 126  
70051 Barletta (BA)  
ITALY  
Tel. +39.0883/535781  
Fax +39.0883/532164  
www.ermetika.it

La ditta Ermetika declina ogni responsabilità per qualunque possibile inesattezza dovuta a errori di trascrizione o stampa e altro, e si riserva il diritto di migliorare e/o modificare i prodotti senza preavviso.

The Ermetika s.r.l. declines every responsibility for whatever possible inaccuracy owed to errors of transcript or press and other, and it reserves him the right to improve and/or to modify the products without warning.

La empresa Ermetika declina toda responsabilidad por cualquier posible variación debida a errores de transcripción impresa u otro, y se reserva el derecho a mejorar o modificar los productos sin preaviso.

La maison Ermetika décline toute responsabilité pour toute inexactitude due à des fautes de transcription ou d'impression, et se réserve le droit d'améliorer et ou de modifier les produits sans préavis.

Controtelai per porte a scomparsa

**Direct Doors.com®**

Bay 5 Eastfield Industrial Estate, Penicuik, Edinburgh, EH26 8HA, Scotland, Telephone: 01968671681, Email: info@directdoors.com