

# User Manual

---

# Manual del usuario



## RATTAN CONVERSATION SET

---

## JUEGO DE MESA Y SILLONES DE RATÁN

English.... Page 3  
Español.... Página 24



# Contents • Índice

<b>Getting Started .....</b>	<b>3</b>
<b>Pack Contents/Parts .....</b>	<b>4</b>
<b>Parts List .....</b>	<b>5</b>
<b>Hardware List.....</b>	<b>6</b>
<b>Assembly Instructions .....</b>	<b>7</b>
<b>Warranty.....</b>	<b>21</b>

---

<b>Para comenzar .....</b>	<b>24</b>
<b>Contenido del paquete/piezas.....</b>	<b>25</b>
<b>Lista de piezas .....</b>	<b>26</b>
<b>Lista de herraje .....</b>	<b>27</b>
<b>Instrucciones de ensamblaje.....</b>	<b>28</b>
<b>Garantía.....</b>	<b>42</b>

---

## Getting Started

Ensure all parts packaged in carton match the parts list. Remove all protective materials and place parts on a non-abrasive surface to avoid scratching. If any parts are missing or damaged, DO NOT attempt to assemble. Please contact our customer service center (Monday-Friday 9:00am – 5:00pm EST) at 1-800-599-8898.

## Caution

Read all the instructions before assembly. Failure to comply with instructions may result in faulty assembly and potential injury! Assemble product on a soft, non-abrasive surface such as a grass lawn or cardboard to avoid surface scratches or damage to parts. Seek assistance to assemble bulky or heavy items. After final alignment, make sure all bolts and nuts are securely tightened with screw covers pressed in place.

## Cleaning & Maintenance

Wash cushions with a mild solution of soap and water, rinse thoroughly. Dry completely.

**Contents**

- A** Armrest
- B** Armrest
- C** Chair Back
- D** Chair Seat
- E** Sofa Back
- F** Sofa Seat
- G** Table Legs
- H** Table Panel
- I** Chair Cushion
- J** Sofa Cushion
- K** Glass
- 1** M6x35 Bolt
- 2** M6x25 Bolt
- 3** Hex Key

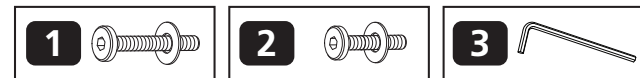
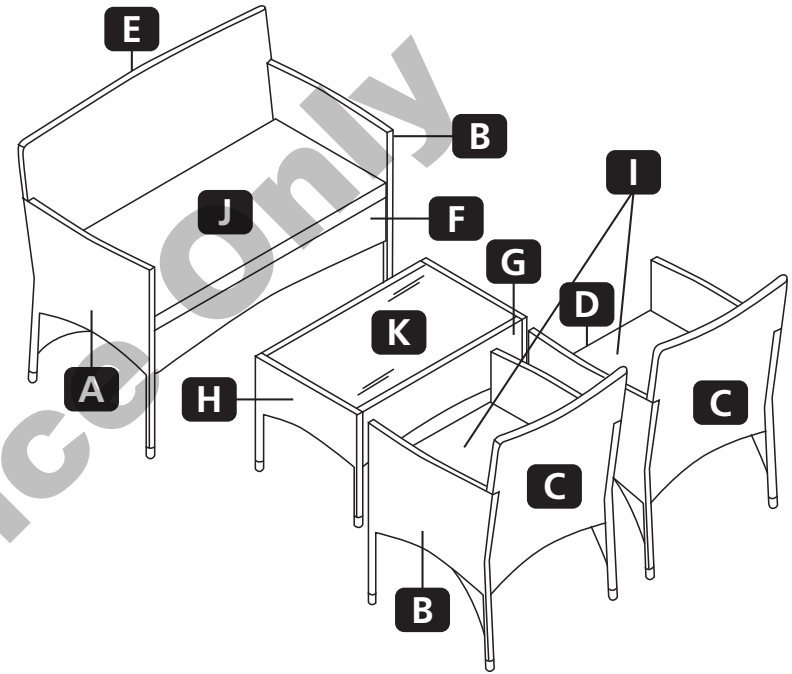

	Description	Qty
<b>A</b>	Armrest	3
<b>B</b>	Armrest	3
<b>C</b>	Chair Back	2
<b>D</b>	Chair Seat	2
<b>E</b>	Sofa Back	1
<b>F</b>	Sofa Seat	1
<b>G</b>	Table Legs	2

	Description	Qty
<b>H</b>	Table Panel	2
<b>I</b>	Chair Cushion	2
<b>J</b>	Sofa Cushion	1
<b>K</b>	Glass	1
<b>1</b>	M6x35 Bolt	18
<b>2</b>	M6x25 Bolt	20
<b>3</b>	Hex Key	1

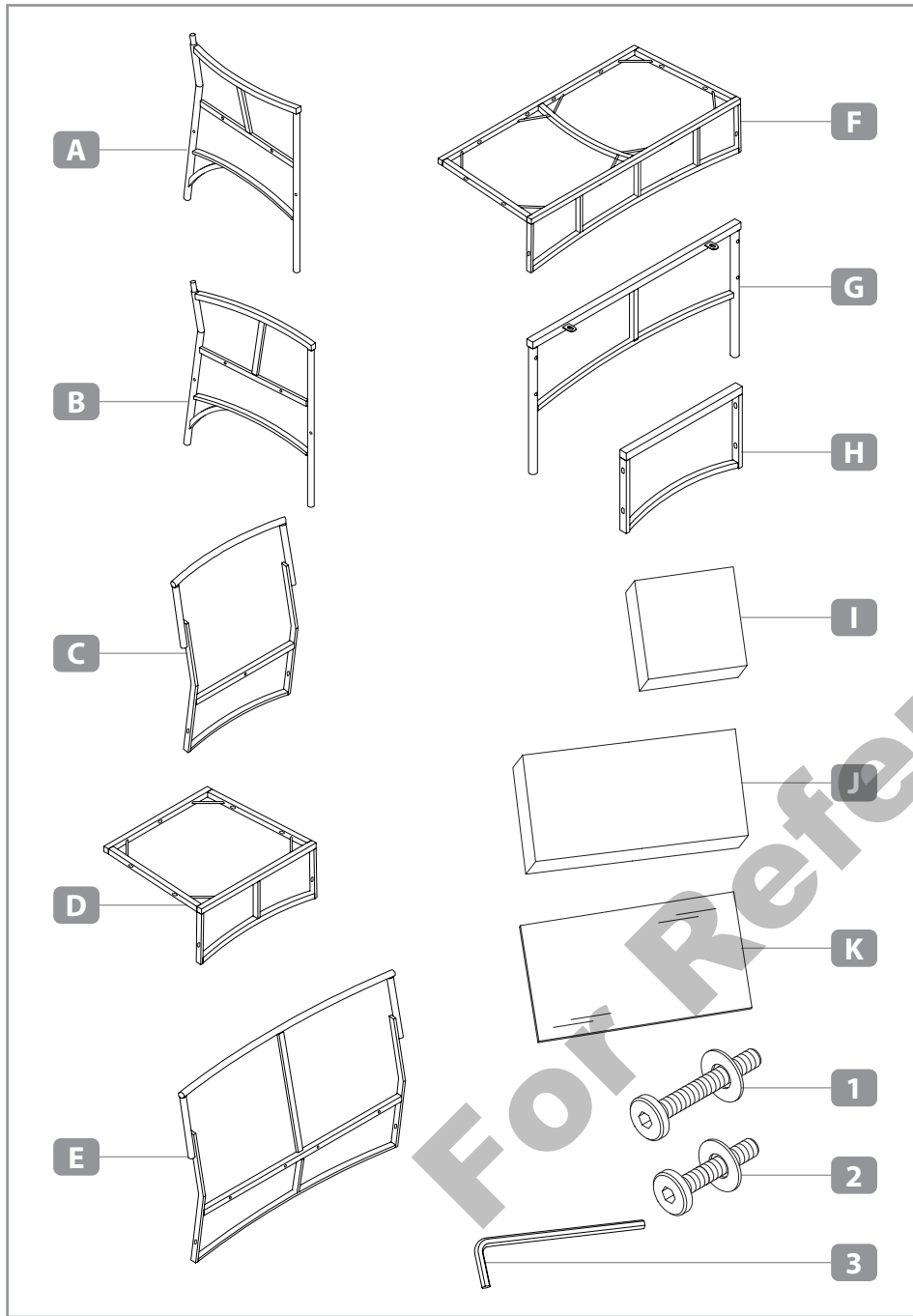

*\*Do not tighten bolts down completely during this portion of assembly.*

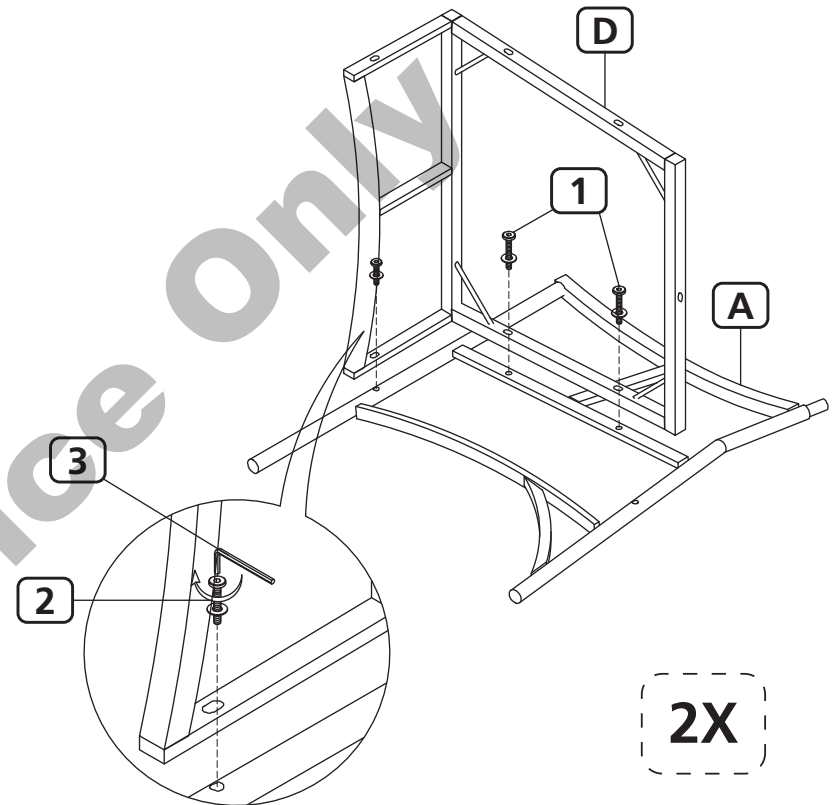

Fig. 1

**STEP 1:**

Set one Armrest (A) on a soft, non-abrasive surface. Please note that the back leg of this part has an arch support.

Place Chair Seat (D) onto Armrest (A) as illustrated above. Insert two M6x35 Bolts (1) with washers through eyelets of seat frame, and into the horizontal bar of Armrest (A).

Insert one M6x25 Bolt (2) with washer through eyelet on front panel of Chair Seat (D), and into the side of the front leg of Armrest (A), see Fig. 1.

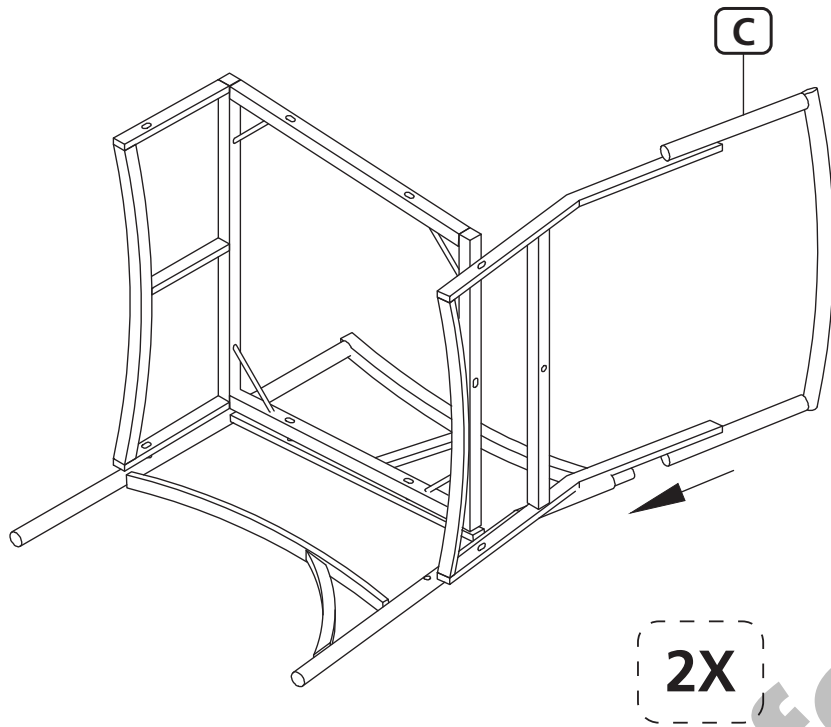

**STEP 2:**  
Insert the right-side of frame of Chair Back (C) into peg found on the back of Armrest (A).

*\*Do not tighten bolts down completely during this portion of assembly.*

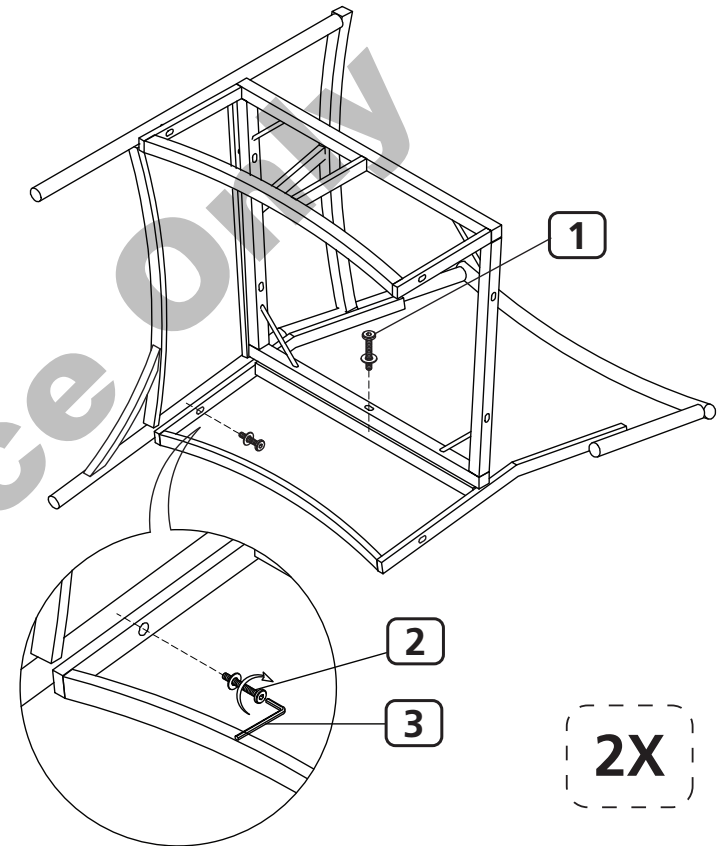
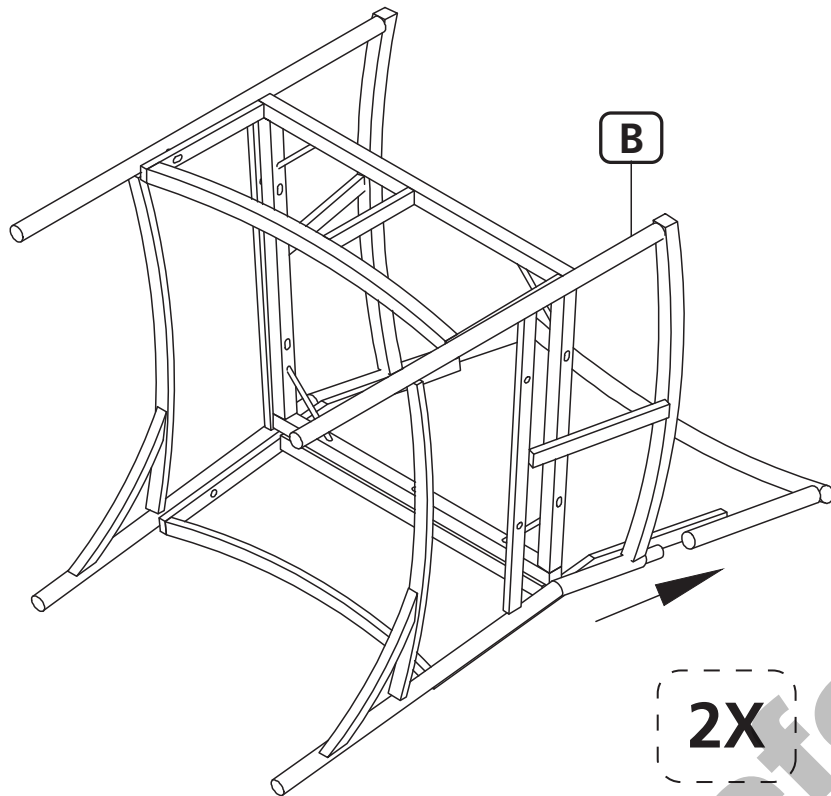

Fig. 2

**STEP 3:**  
Place Chair Back (C) on the ground as illustrated above with the other previously assembled parts on top.

Insert one M6x35 Bolt (1) with washer through eyelet of frame underneath Chair Seat (D), and into the horizontal bar of Chair Back (C).

Insert one M6x25 Bolt (2) with washer through eyelet on the bottom of the frame of Chair Back (C), and into the side of the back leg of Armrest (A), see Fig. 2.



**STEP 4:**

Insert the left-side of frame of Chair Back (C) into peg found on the back of Armrest (B).

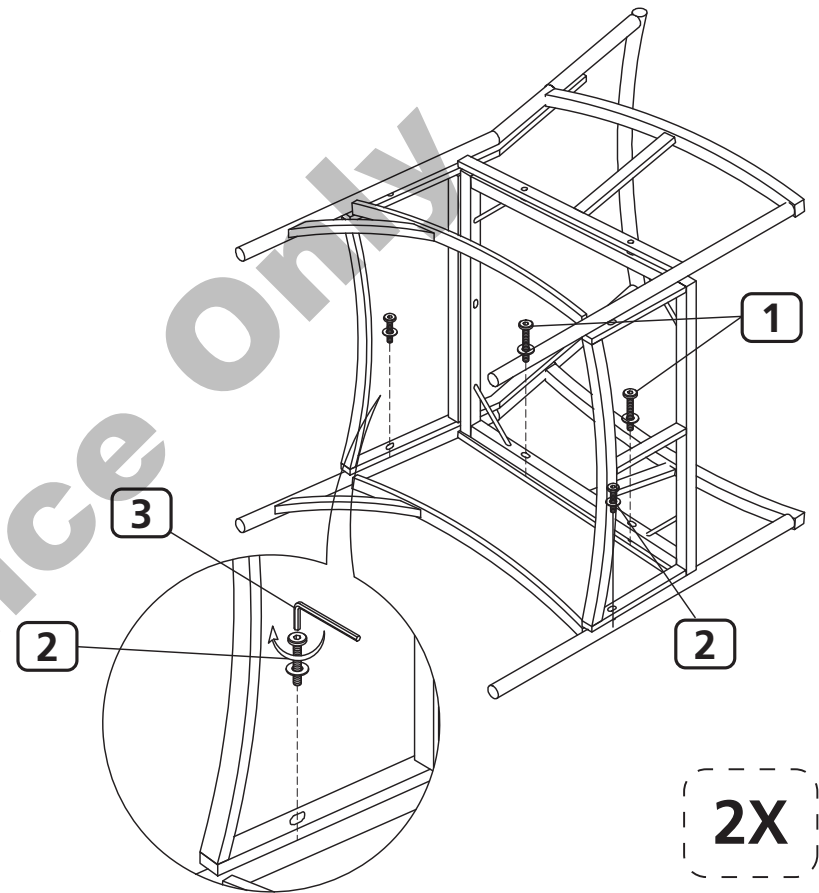

Fig. 3

**STEP 5:**

Insert two M6x35 Bolts (1) with washers through eyelets of seat frame, and into the horizontal bar of Armrest (B).

Insert one M6x25 Bolt (2) with washer through eyelet on front panel of Chair Seat (D), and into the side of the front leg of Armrest (B).

Insert one M6x25 Bolt (2) with washer through eyelet on the bottom of frame of Chair Back (C), and into the side of the back leg of Armrest (B), see Fig. 3. Tighten all bolts left loose during assembly process using Hex Key (3).

*\*Do not tighten bolts down completely during this portion of assembly.*

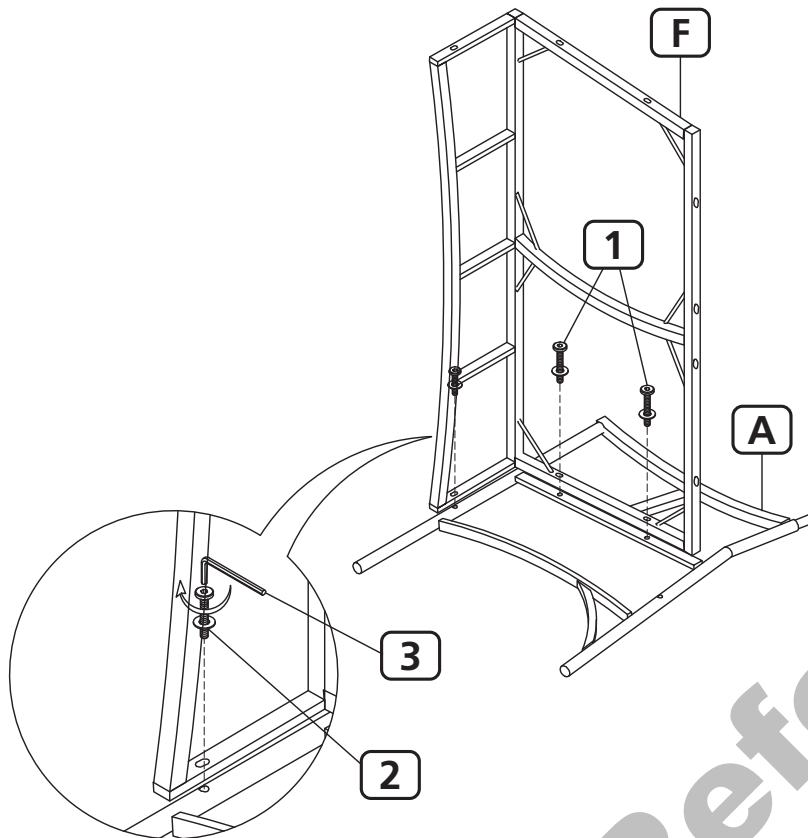

Fig. 4

**STEP 6:**

Set one Armrest (A) on a soft, non-abrasive surface.

Place Sofa Seat (F) onto Armrest (A) as illustrated above. Insert two M6x35 Bolts (1) with washers through eyelets of seat frame, and into the horizontal bar of Armrest (A).

Insert one M6x25 Bolt (2) with washer through eyelet on front panel of Sofa Seat (F), and into the side of the front leg of Armrest (A), see Fig. 4.

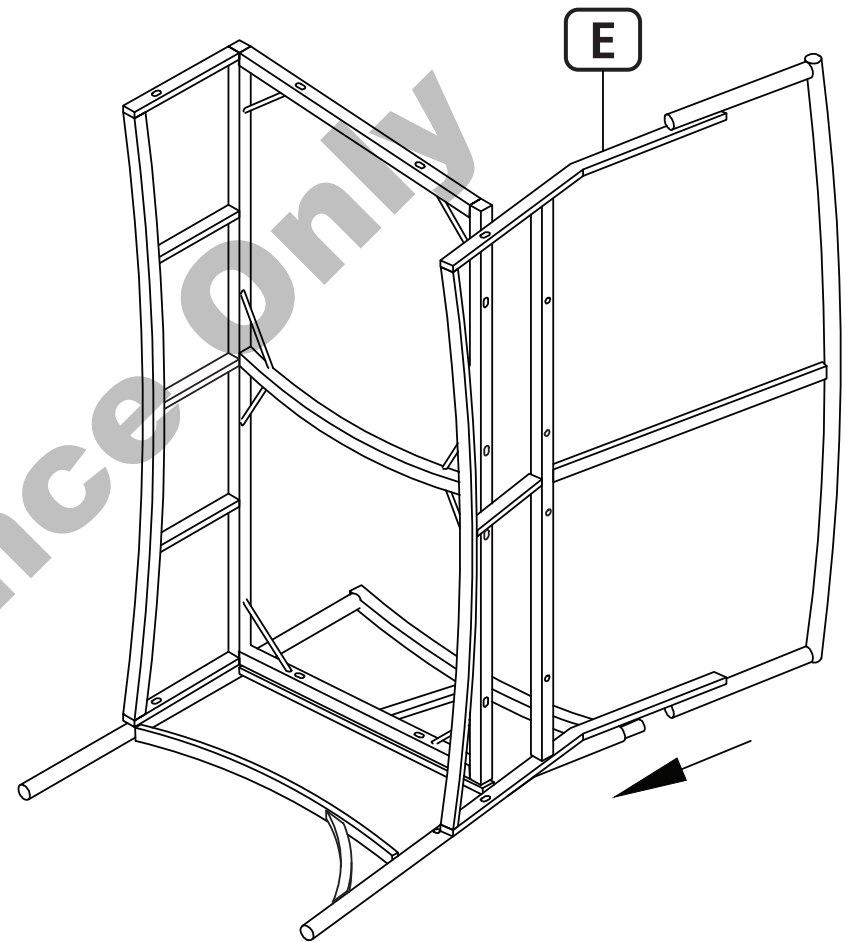

**STEP 7:**

Insert the right-side of frame of Sofa Back (E) into peg found on the back of Armrest (A).

*\*Do not tighten bolts down completely during this portion of assembly.*

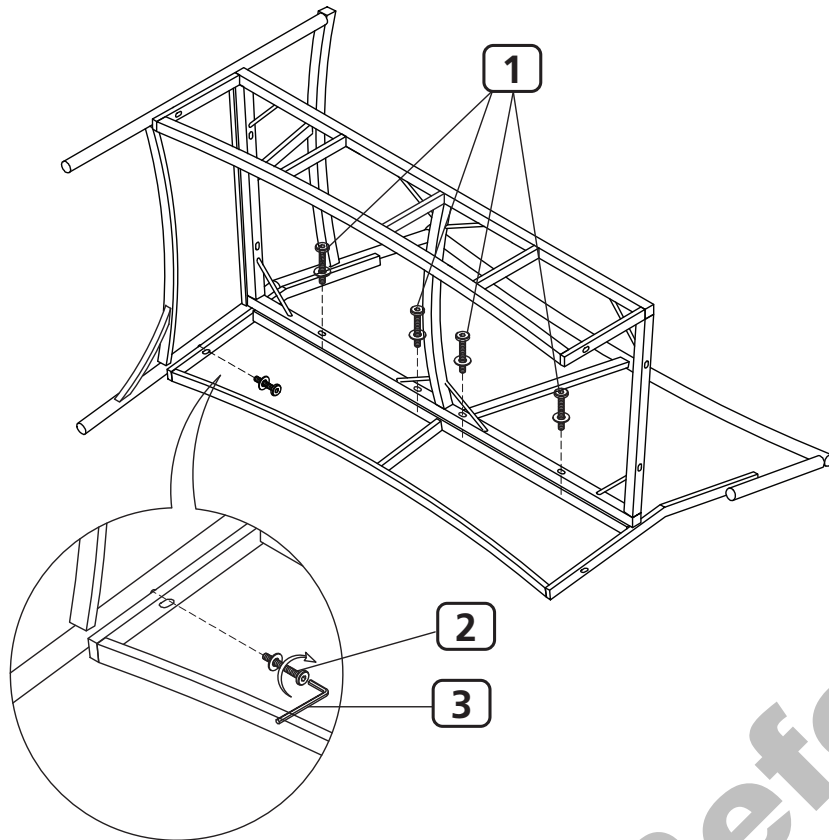

Fig. 5

**STEP 8:**

Place Sofa Back (E) on the ground as illustrated above with the other previously assembled parts on top.

Insert four M6x35 Bolts (1) with washers through eyelets of frame underneath Sofa Seat (F), and into the horizontal bar of Sofa Back (E).

Insert one M6x25 Bolt (2) with washer through eyelet on the bottom of frame of Sofa Back (E), and into the side of the back leg of Armrest (A), see Fig. 5.

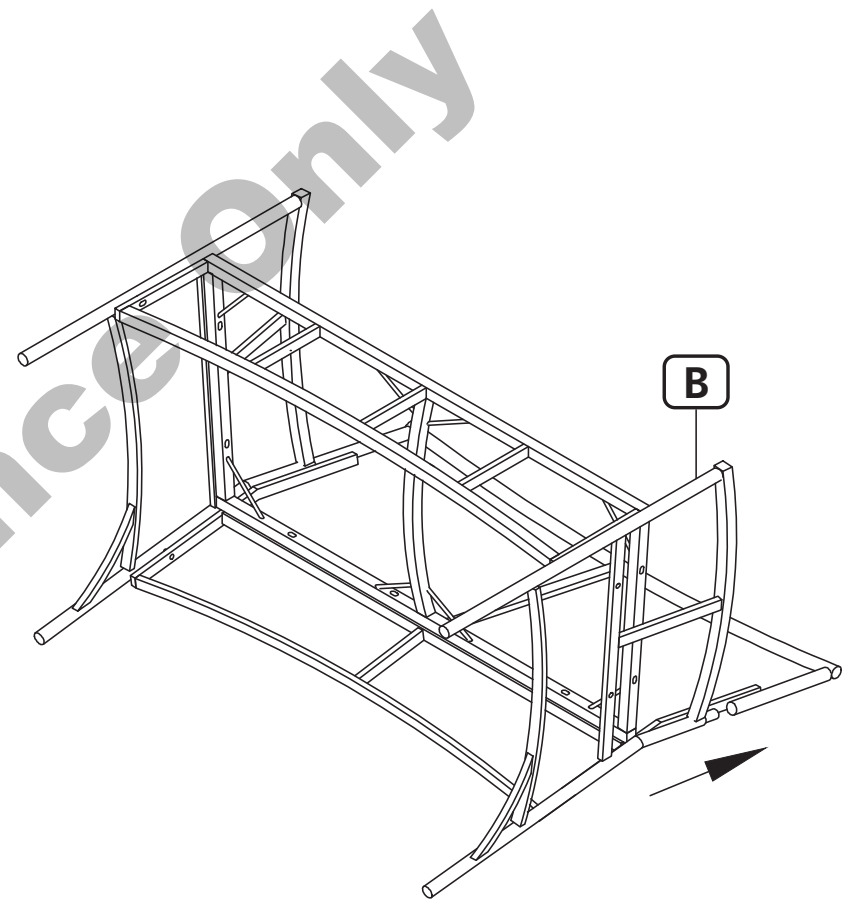

**STEP 9:**

Insert the left-side of frame of Sofa Back (E) into peg found on the back of Armrest (B).



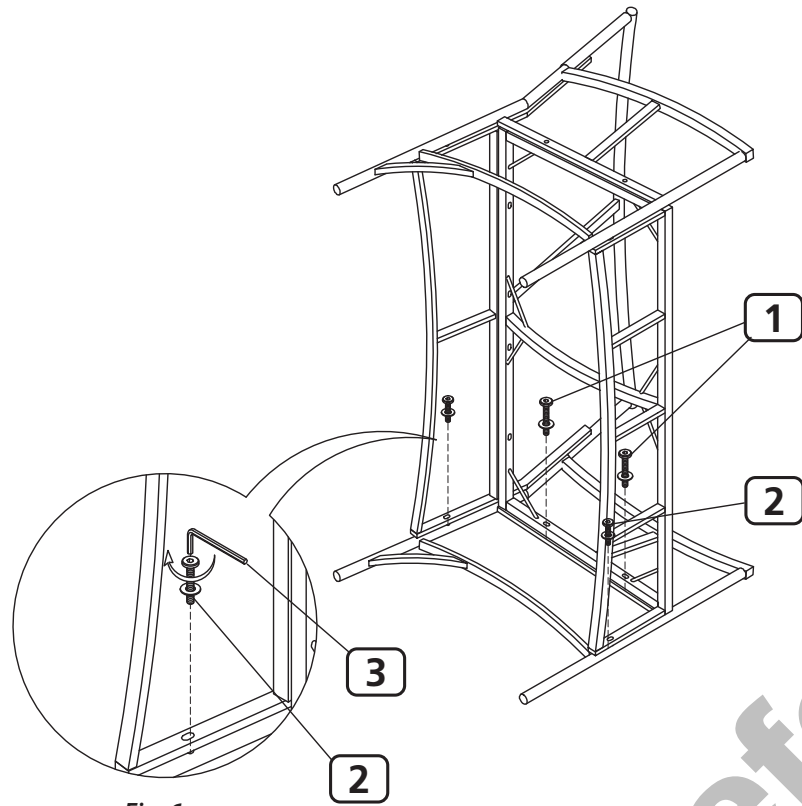

Fig. 6

**STEP 10:**

Insert two M6x35 Bolts (1) with washers through eyelets of seat frame, and into the horizontal bar of Armrest (B).

Insert one M6x25 Bolt (2) with washer through eyelet on front panel of Sofa Seat (F), and into the side of the front leg of Armrest (B).

Insert one M6x25 Bolt (2) with washer through eyelet on the bottom of frame of Sofa Back (E), and into the side of the back leg of Armrest (B), see Fig. 6. Tighten all bolts left loose during assembly process using Hex Key (3).

*\*Do not tighten bolts down completely during this portion of assembly.*

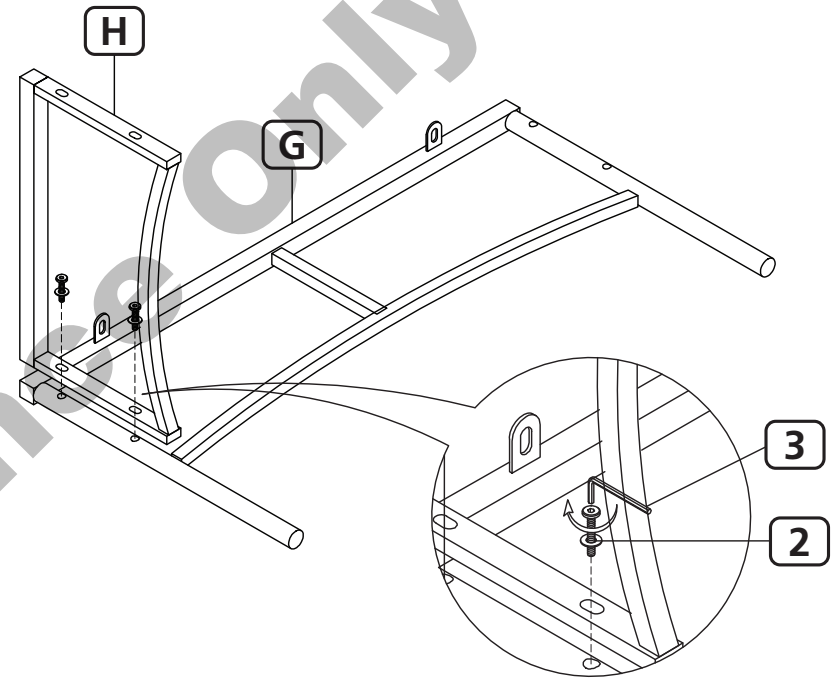

Fig. 7

**STEP 11:**

Insert two M6x25 Bolts (2) with washers through eyelets of Table Panel (H), and into Table Legs (G), see Fig. 7.

*\*Do not tighten bolts down completely during this portion of assembly.*

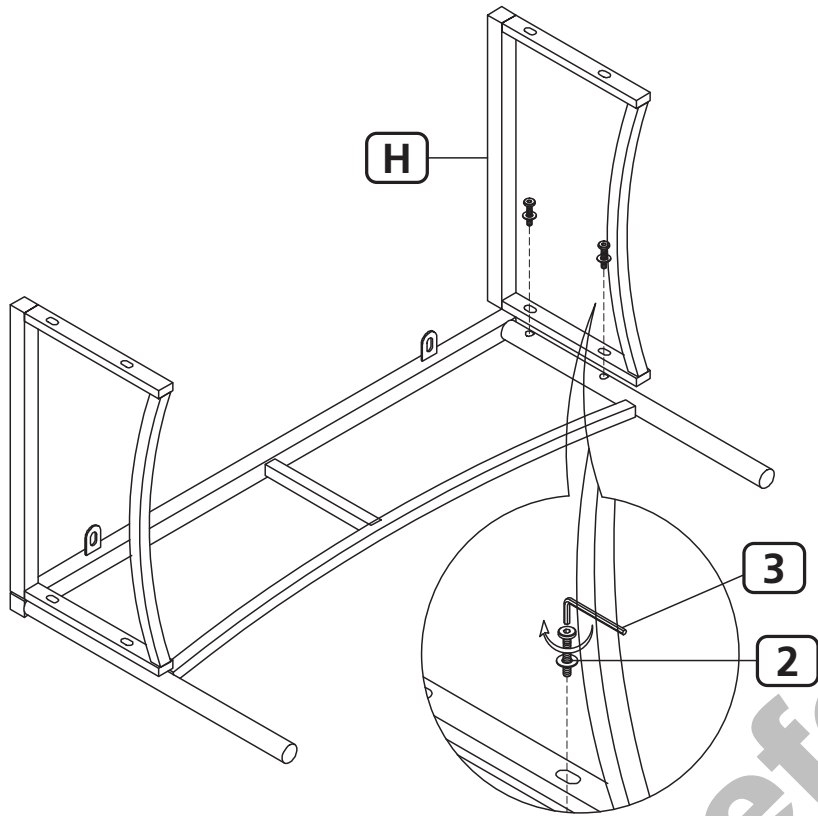

Fig. 8

**STEP 12:**

Insert two M6x25 Bolts (2) with washers through eyelets of the second Table Panel (H), and into the opposite side of Table Legs (G), see Fig. 8.

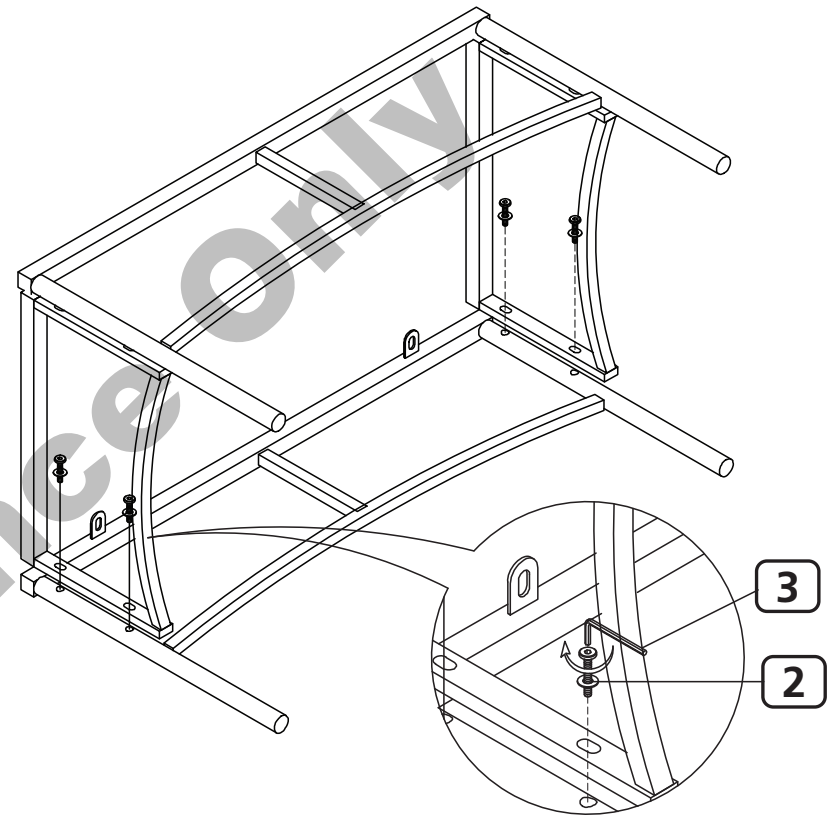
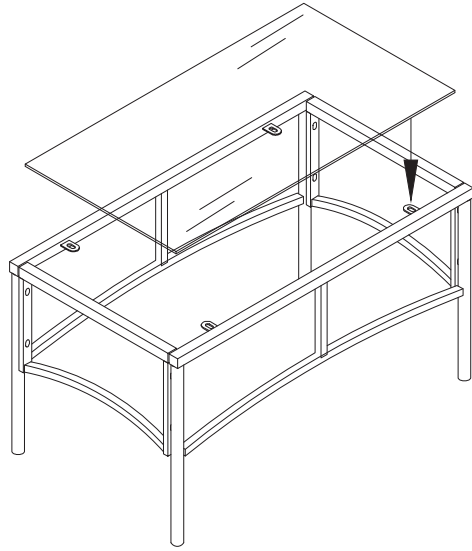

Fig. 9

**STEP 13:**

Place the second Table Legs (G) on the ground as illustrated above with the other previously assembled parts on top. Insert two M6x25 Bolts (2) with washers through eyelets of both Table Panels (H), and into both sides of Table Legs (G), see Fig. 9. Tighten all bolts left loose during assembly process using Hex Key (3).



**STEP 14:**  
Carefully place the Glass (K) within the center of previously assembled parts.

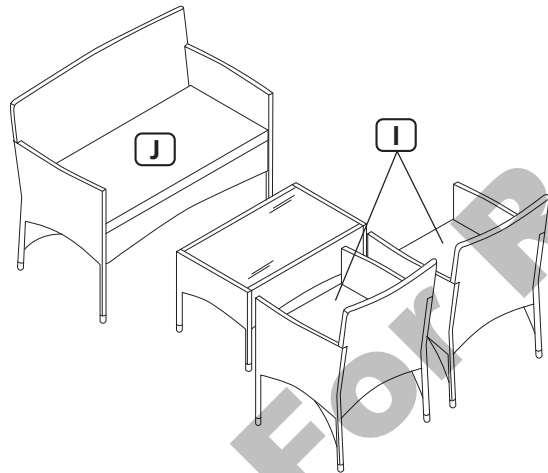

**STEP 15:**  
Place Chair Cushions (I) onto seats of chairs, and Sofa Cushion (J) onto the seat of the sofa.

WARRANTY CARD

US



**RATTAN  
CONVERSATION SET**

Please contact our **AFTER SALES SUPPORT** by phone or e-mail when needing assistance with your purchase.  
Please retain your sales receipt which validates the **1-year Limited Warranty**.  
Only submit the Warranty Card when needing assistance with a faulty part.



**AFTER SALES SUPPORT**  
☎ 1800 599 8898  
✉ support@tdcusainc.com

**PRODUCT CODE    MODEL NUMBER**  
**707607            22636-22**

**SERVICE CENTER**  
TDC USA, Inc.  
5 Industrial Road, STE 1  
Fairfield, NJ 07004-3017  
United States of America  
**Phone lines available Monday to Friday  
9am - 5pm EST.**

Description of problem:

Your details:

Name: \_\_\_\_\_

Address: \_\_\_\_\_

E-Mail: \_\_\_\_\_ ☎ \_\_\_\_\_

# ALDI INC. FULL WARRANTY CONDITIONS

Dear Customer:

The **ALDI warranty** is a full warranty offering you the following benefits:

<b>Warranty period:</b>	<b>1 year*</b> from date of purchase <b>6 months</b> for movable parts and consumables under normal and proper conditions of use.
<b>Costs:</b>	Free repair/exchange or refund. No shipping or handling costs
<b>Hotline:</b>	1-800-599-8898
<b>Operating hours:</b>	Monday - Friday, 9:00 AM - 5:00 PM EST

Please contact our service hotline by phone, email, or fax when needing assistance with assembly or with faulty parts. This allows us to provide support in the event of possible operator errors.

**In order to make a claim under the warranty, please send us:**

A copy of your sales receipt, your completed warranty card with contact information provided, and an explanation as to how we can help and what concerns you have with any parts.

---

**The warranty does not cover** damage caused by:

- **Accident or unanticipated events to frame [metal parts]** (e.g. wind, snow, lightning, fire).
- **Deterioration, fading, sagging, or unanticipated events to canopies and netting panels** (e.g. wind, sun, rain, pets/animals).
- **Improper use or transport.**
- **Failure to follow safety and maintenance instructions.**
- **Other improper treatment or modification.**

After the expiration of the warranty period, you may have your product repaired at your own expense. You will be notified of the repair costs in advance.

This warranty gives you specific legal rights, which may vary from state to state, that are not intended to exceed statutory minimum requirements beyond what is included above.

This warranty does not limit the statutory obligation of the seller arising from any implied warranties. The period of warranty can only be extended in accordance with applicable law.

## Para comenzar

Compare todas las piezas incluidas en la caja con la lista de piezas. Quite todos los materiales de protección y ponga las piezas sobre una superficie no abrasiva para evitar que se rayen. Si falta alguna pieza, NO intente ensamblar la unidad. Llame a nuestro centro de atención al cliente (de lunes a viernes de 9:00 a.m. a 5:00 p.m. EST) al 1-800-599-8898.

## Precauciones

Lea todas las instrucciones antes de ensamblar la unidad. ¡No hacerlo puede resultar en un ensamblaje incorrecto, lo que puede ocasionar lesiones! Ensamble la unidad sobre una superficie blanda y no abrasiva, tal como una alfombra o cartón, para evitar dañarla. Pida ayuda para ensamblar las partes pesadas y voluminosas. Tras la alineación final, asegúrese de que todos los pernos y tuercas estén firmemente apretados y estén cubiertos con los embellecedores.

## Limpieza y mantenimiento

Lave los cojines con una solución de agua y jabón suave; enjuáguelos bien. Séquelos completamente.

## Contenido de la caja / Piezas

- A** Reposabrazos
- B** Reposabrazos
- C** Respaldo del sillón
- D** Asiento del sillón
- E** Respaldo del sofá
- F** Asiento del sofá
- G** Patas de la mesa
- H** Panel de la mesa
- I** Cojín del sillón
- J** Cojín del sofá
- K** Vidrio
- 1** Perno M6 x 35
- 2** Perno M6 x 25
- 3** Llave hexagonal

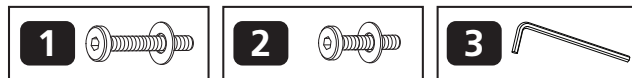
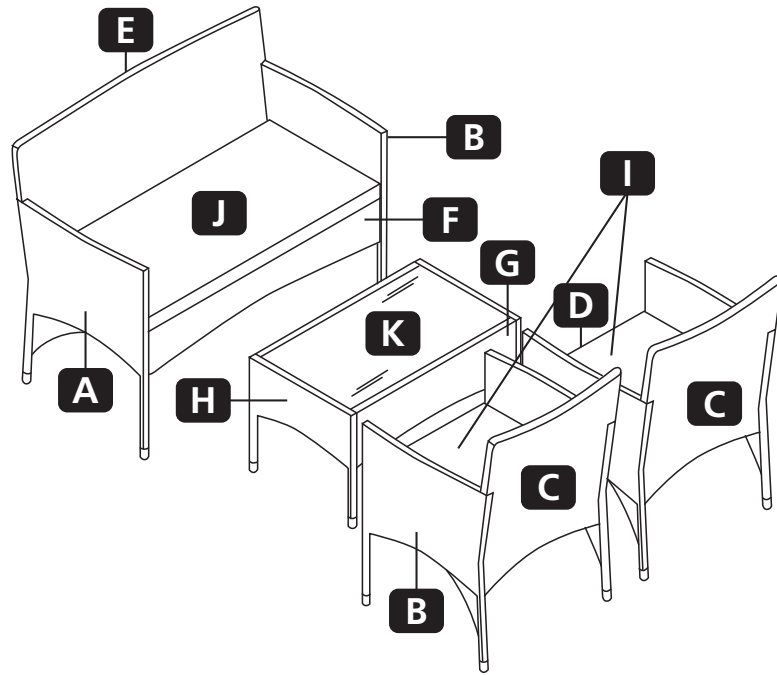

	Descripción	Cant
A	Reposabrazos	3
B	Reposabrazos	3
C	Respaldo del sillón	2
D	Asiento del sillón	2
E	Respaldo del sofá	1
F	Asiento del sofá	1
G	Patas de la mesa	2

	Descripción	Cant
H	Panel de la mesa	2
I	Cojín del sillón	2
J	Cojín del sofá	1
K	Vidrio	1
1	Perno M6 x 35	18
2	Perno M6 x 25	20
3	Llave hexagonal	1

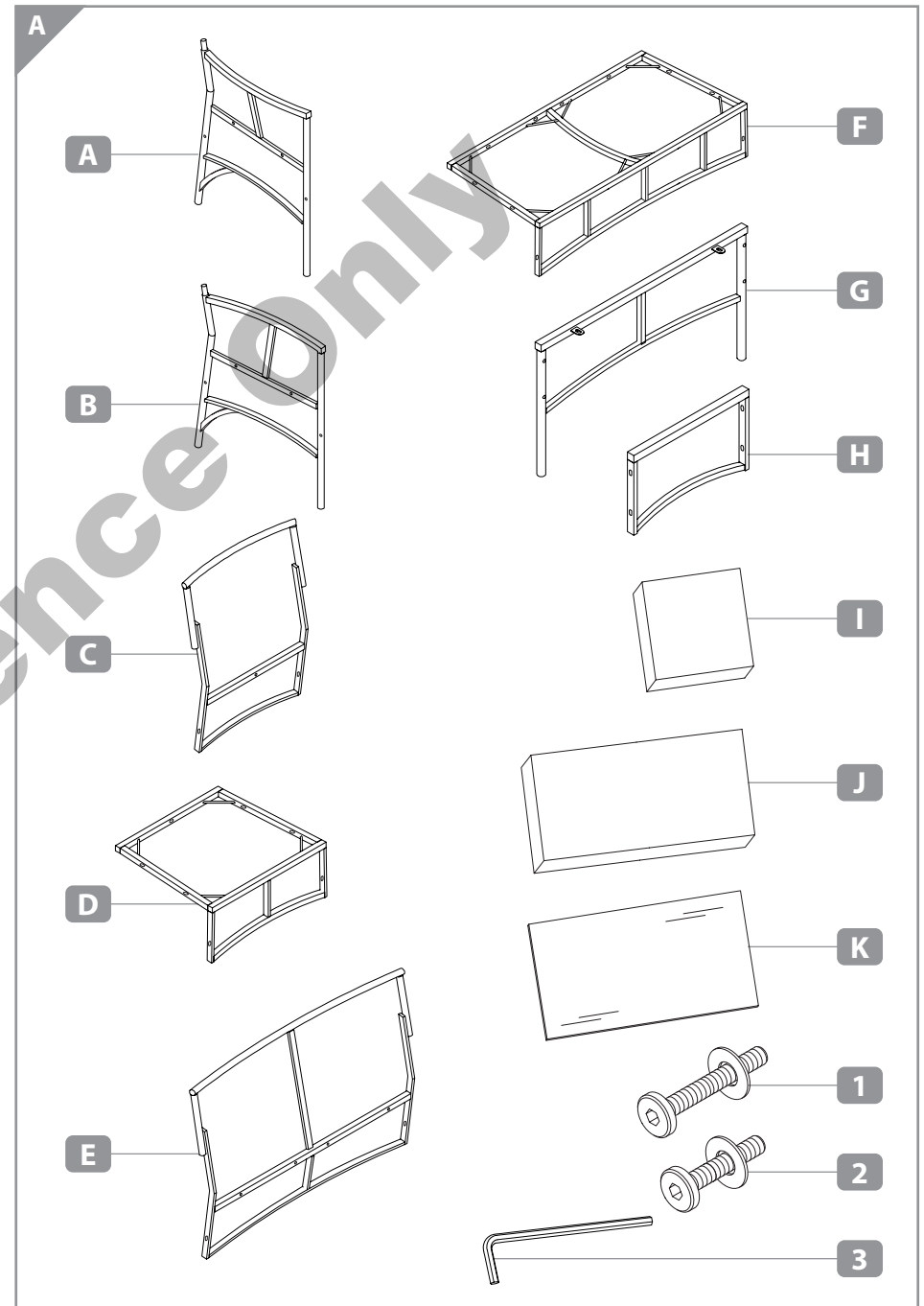

*\*No apriete completamente los pernos durante esta parte del ensamblaje.*

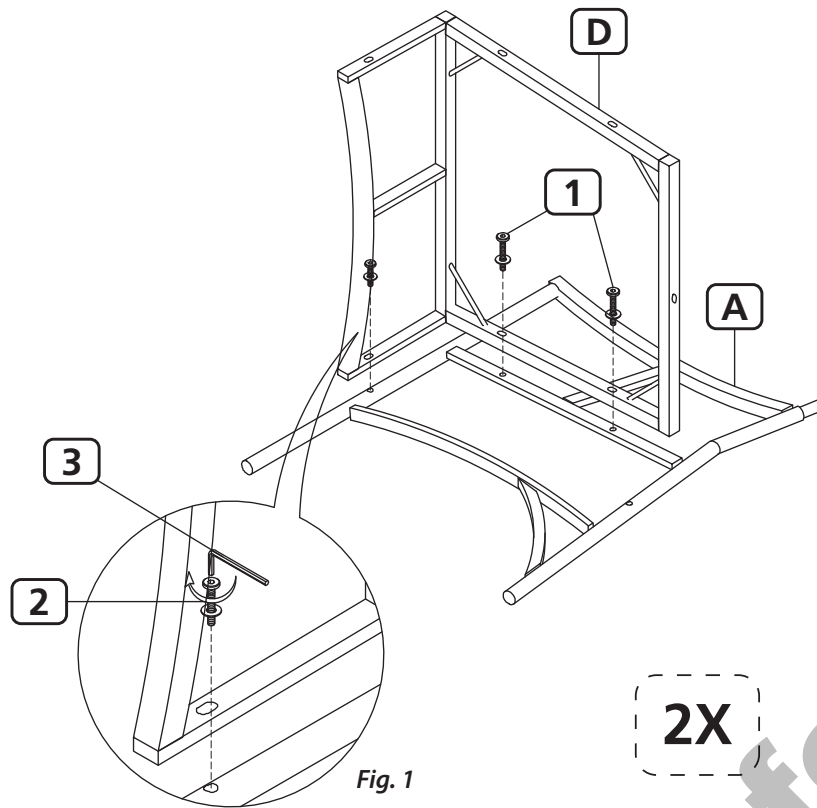

**PASO 1:**

Coloque un reposabrazos (A) sobre una superficie suave y no abrasiva. Tenga en cuenta que la pata trasera de esta pieza tiene un soporte en forma de arco.

Ponga el asiento del sillón (D) encima del reposabrazos (A) como se muestra arriba. Inserte dos pernos M6 x 35 (1) con arandelas a través de los agujeros del marco del asiento y en la barra horizontal del reposabrazos (A).

Inserte un perno M6 x 25 (2) con arandela a través del agujero del panel frontal del asiento del sillón (D) y en el lado de la pata frontal del reposabrazos (A), ver la Fig. 1.

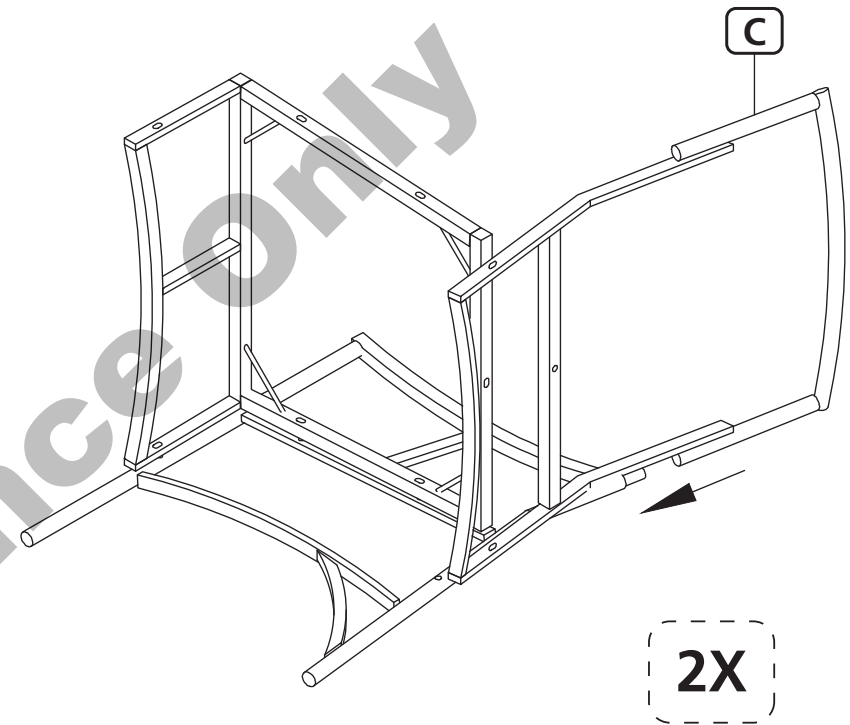

**PASO 2:**

Inserte el lado derecho del marco del respaldo del sillón (C) en la clavija situada en la parte trasera del reposabrazos (A).

*\*No apriete completamente los pernos durante esta parte del ensamblaje.*

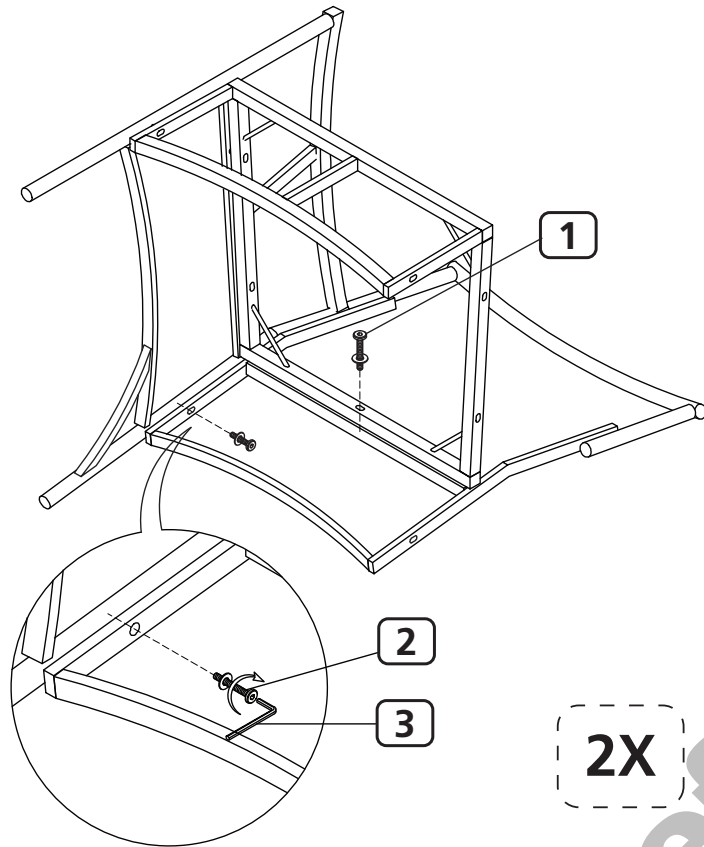

Fig. 2

**PASO 3:**

Ponga el respaldo del sillón (C) en el suelo como se muestra arriba con las otras piezas previamente ensambladas en la parte superior.

Inserte un perno M6 x 35 (1) con arandela a través del agujero del marco debajo del asiento del sillón (D), y en la barra horizontal del respaldo del sillón (C).

Inserte un perno M6 x 25 (2) con arandela a través del agujero en la parte inferior del marco del respaldo del sillón (C) y en el lado de la pata trasera del reposabrazos (A), vea la Fig. 2.

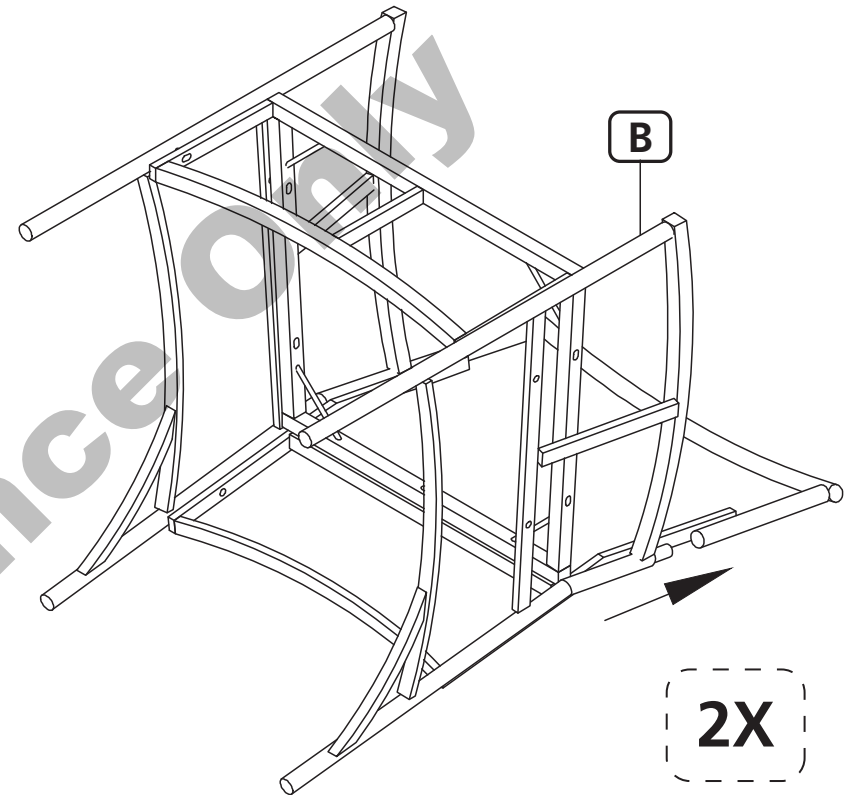

**PASO 4:**

Inserte el lado izquierdo del marco del respaldo del sillón (C) en la clavija situada en la parte trasera del reposabrazos (B).



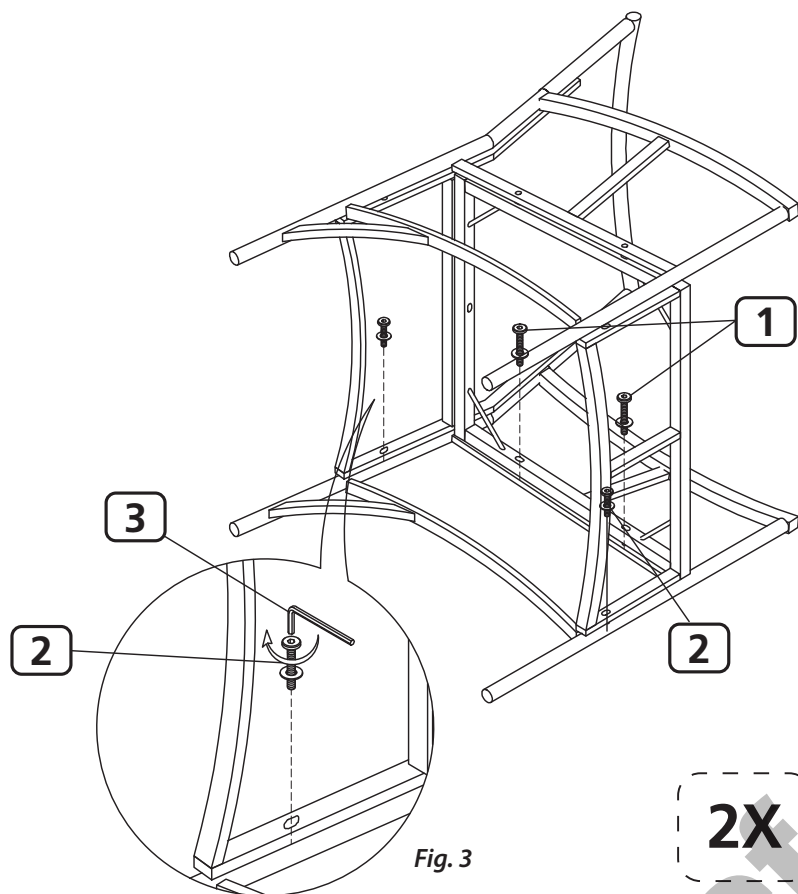

Fig. 3

**PASO 5:**

Inserte dos pernos M6 x 35 (1) a través de los agujeros del marco del asiento y en la barra horizontal del reposabrazos (B).

Inserte un perno M6 x 25 (2) con arandela a través del agujero del panel frontal del asiento del sillón (D) y en el lado de la pata frontal del reposabrazos (B), ver la Fig. 1.

Inserte un perno M6 x 25 (2) con arandela a través del agujero en la parte inferior del marco del respaldo del sillón (C) y en el lado de la pata trasera del reposabrazos (B), vea la Fig. 3. Apriete todos los pernos que quedaron sueltos durante el proceso de ensamblaje con la llave hexagonal (3).

*\*No apriete completamente los pernos durante esta parte del ensamblaje.*

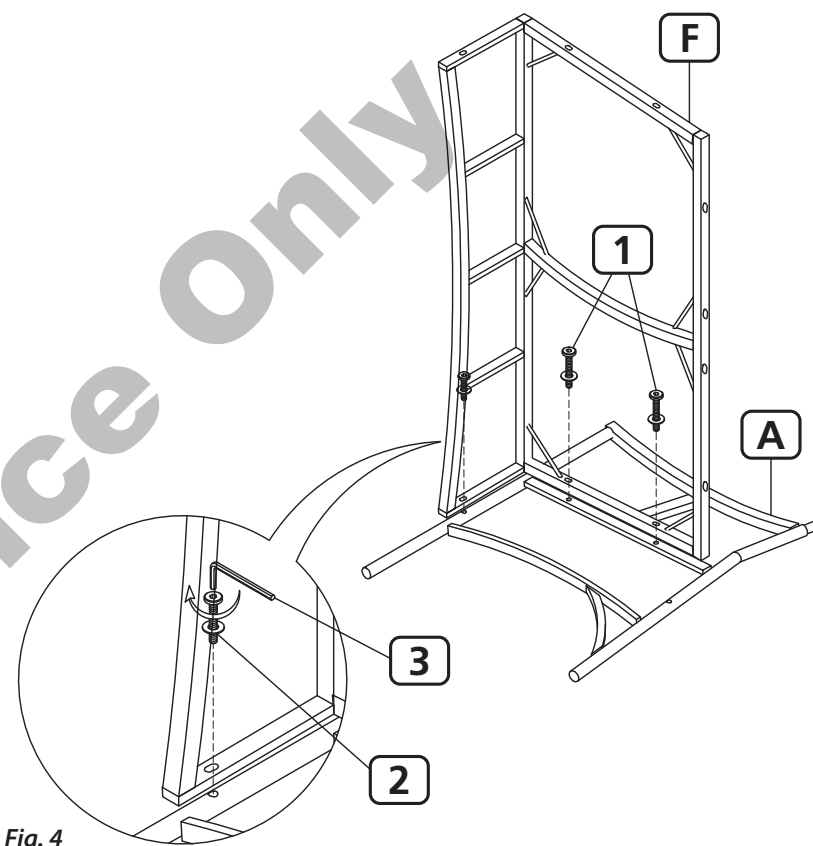

Fig. 4

**PASO 6:**

Coloque un reposabrazos (A) sobre una superficie suave y no abrasiva.

Ponga el asiento del sofá (F) encima del reposabrazos (A) como se muestra arriba. Inserte dos pernos M6 x 35 (1) con arandelas a través de los agujeros del marco del asiento y en la barra horizontal del reposabrazos (A).

Inserte un perno M6 x 25 (2) con arandela a través del agujero del panel frontal del asiento del sofá (F) y en el lado de la pata frontal del reposabrazos (A), ver la Fig. 4.

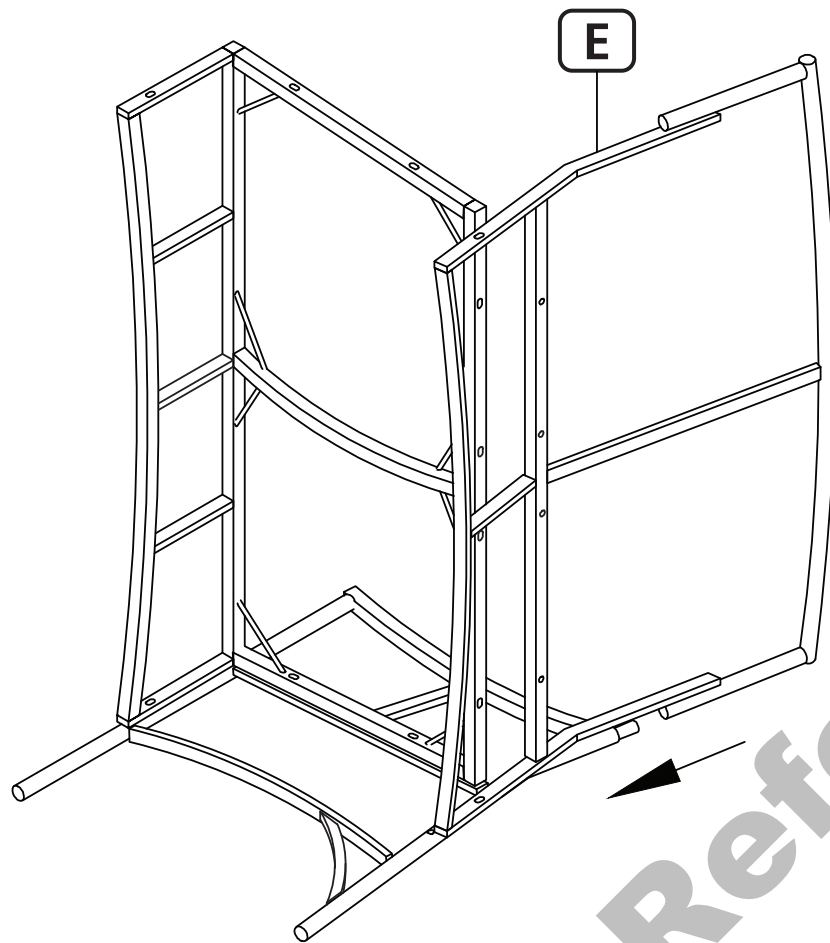

**PASO 7:**

Inserte el lado derecho del marco del respaldo del sofá (E) en la clavija situada en la parte trasera del reposabrazos (A).

*\*No apriete completamente los pernos durante esta parte del ensamblaje.*

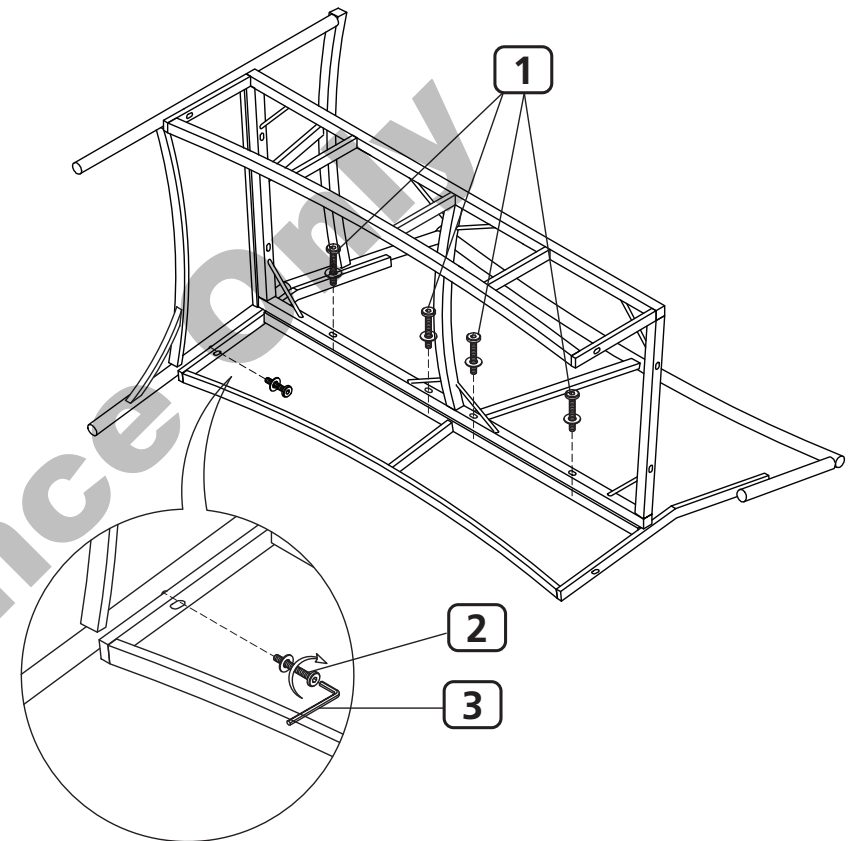

Fig. 5

**PASO 8:**

Ponga el respaldo del sofá (E) en el suelo como se muestra arriba con las otras piezas previamente ensambladas en la parte superior.

Inserte cuatro pernos M6 x 35 (1) con arandelas a través de los agujeros debajo del marco del asiento del sofá (F), y en la barra horizontal del respaldo del sofá (E).

Inserte un perno M6 x 25 (5) con arandela a través del agujero en la parte inferior del marco del respaldo del sofá (E) y en el lado de la pata trasera del reposabrazos (A), vea la Fig. 5.

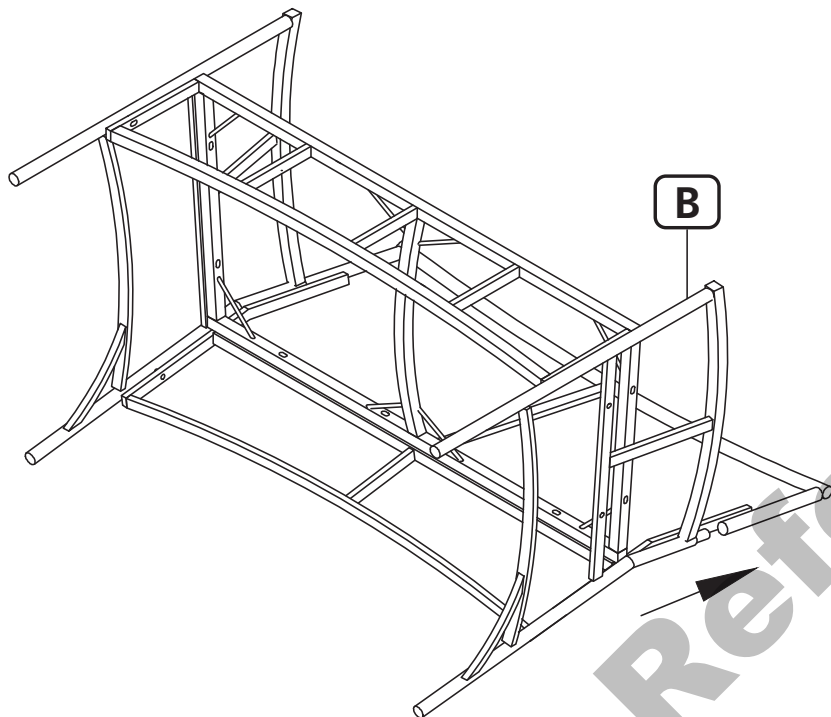

**PASO 9:**

Inserte el lado izquierdo del marco del respaldo del sofá (E) en la clavija situada en la parte trasera del reposabrazos (B).

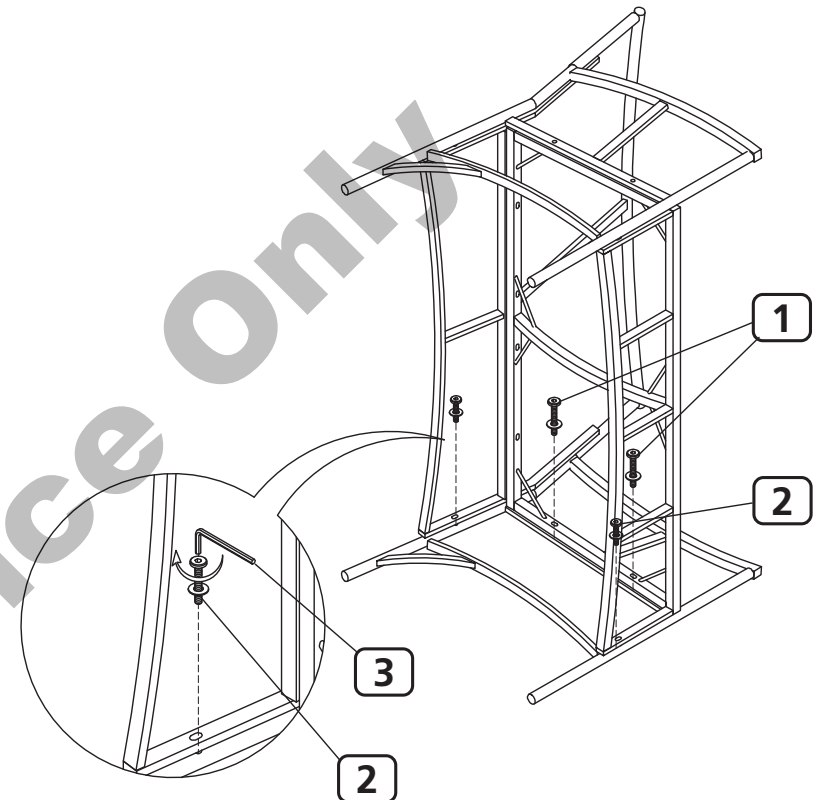

Fig. 6

**PASO 10:**

Inserte dos pernos M6 x 35 (1) a través de los agujeros del marco del asiento y en la barra horizontal del reposabrazos (B).

Inserte un perno M6 x 25 (2) con arandela a través del agujero del panel frontal del asiento del sofá (F) y en el lado de la pata frontal del reposabrazos (B), ver la Fig. 1.

Inserte un perno M6 x 25 (2) con arandela a través del agujero en la parte inferior del marco del respaldo del sofá (E) y en el lado de la pata trasera del reposabrazos (B), vea la Fig. 5. Apriete todos los pernos que quedaron sueltos durante el proceso de ensamblaje con la llave hexagonal (3).

\*No apriete completamente los pernos durante esta parte del ensamblaje.

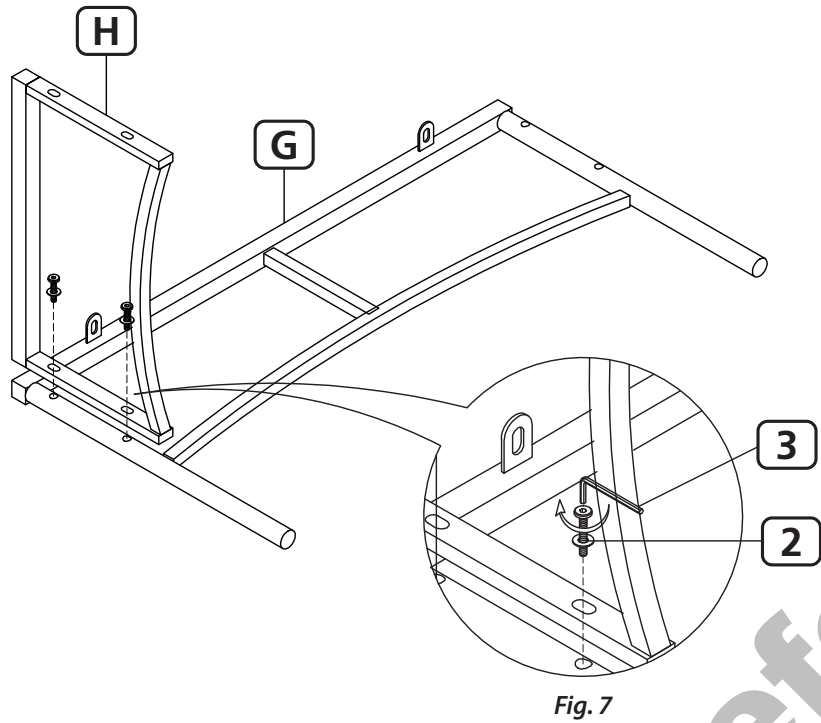

**PASO 11:**

Inserte dos pernos M6 x 25 (2) con arandelas a través de los agujeros del panel de la mesa (H) y en las patas de la mesa (G), vea la Fig. 7.

\*No apriete completamente los pernos durante esta parte del ensamblaje.

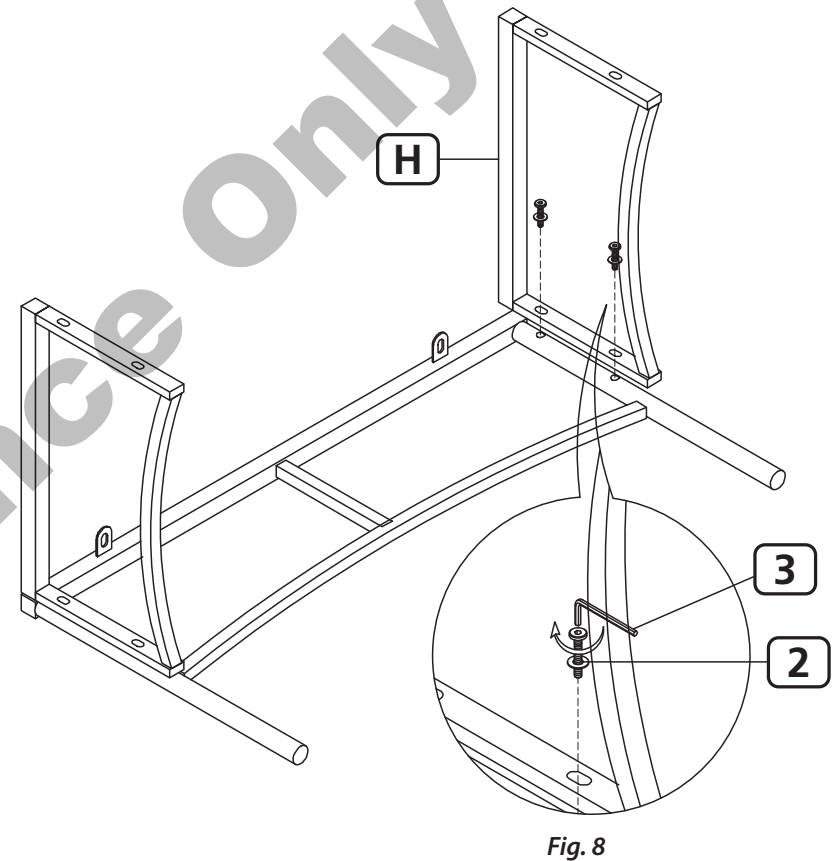

**PASO 12:**

Inserte dos pernos M6 x 25 (2) con arandelas a través de los agujeros del segundo panel de la mesa (H) y en el lado opuesto de las patas de la mesa (G), vea la Fig. 8.

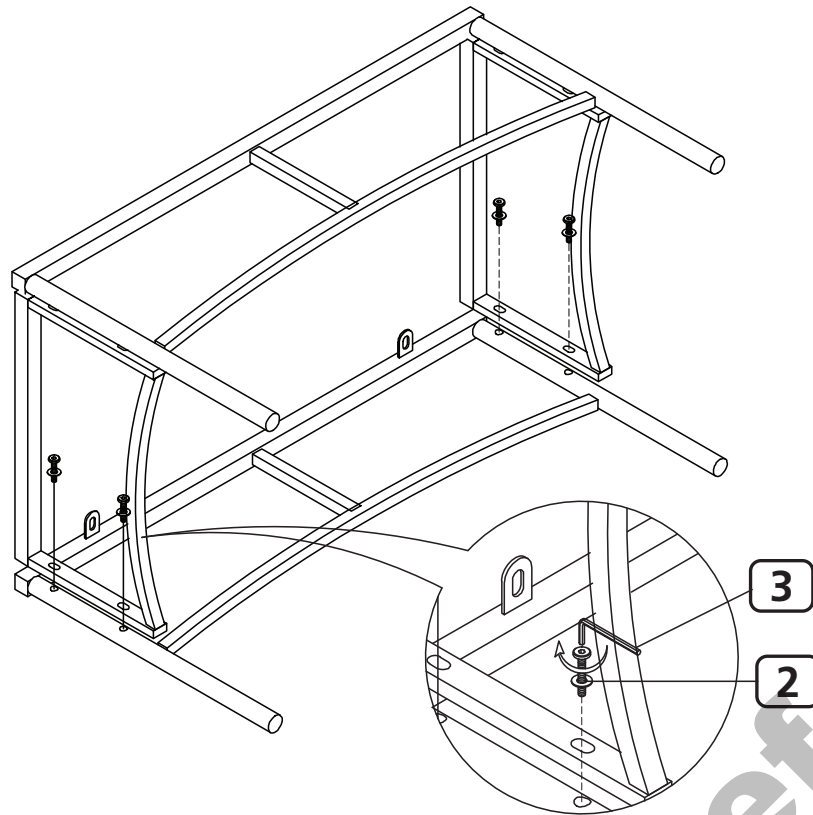
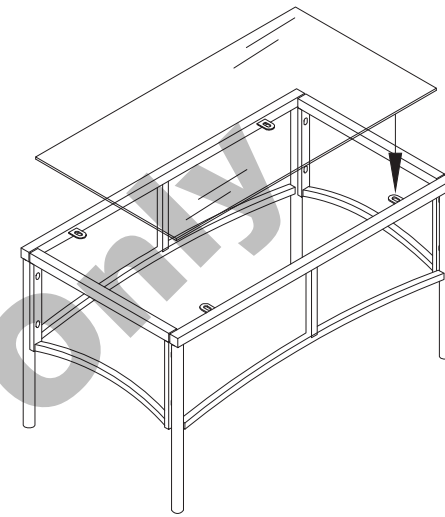

Fig. 9

**PASO 13:**

Ponga las segundas patas de la mesa (G) en el suelo como se muestra arriba con las otras piezas previamente ensambladas en la parte superior. Inserte dos pernos M6 x 25 (2) con arandelas a través de los agujeros de ambos paneles de la mesa (H) y en ambos lados de las patas de la mesa (G), vea la Fig. 9. Apriete todos los pernos que quedaron sueltos durante el proceso de ensamblaje con la llave hexagonal (3).



**PASO 14:**

Coloque con cuidado el vidrio (K) en el centro del conjunto anteriormente ensamblado.

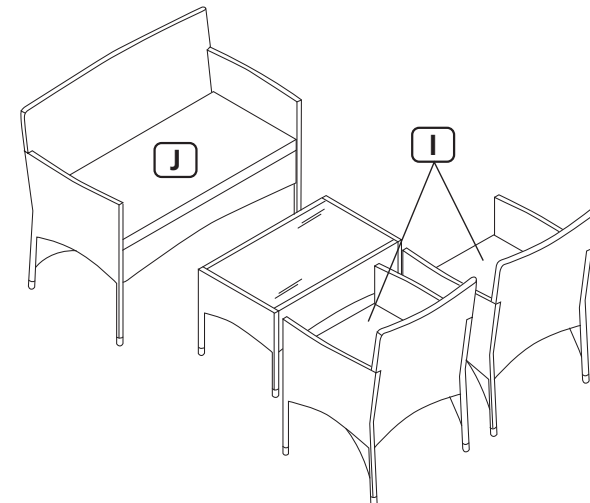

**PASO 15:**

Coloque los cojines (I) en los asientos de los sillones y el cojín (I) en el asiento del sofá.



# TARJETA DE GARANTÍA

US

## JUEGO DE MESA Y SILLONES DE RATÁN

Póngase en contacto con nuestro **SERVICIO POSVENTA** por teléfono o correo electrónico si necesita ayuda con su compra.

Guarde su recibo de compra que valida **la garantía limitada de 1 año.**

Envíe la tarjeta de garantía solo cuando necesite ayuda con una pieza defectuosa.



**SERVICIO POSVENTA**  
☎ **1800 599 8898**  
✉ **support@tdcusainc.com**

CÓDIGO DEL PRODUCTO      MODELO  
**707607                      22636-22**

**CENTRO DE SERVICIO**  
TDC USA, Inc.  
5 Industrial Road, STE 1  
Fairfield, NJ 07004-3017  
United States of America  
**Las líneas telefónicas están disponibles  
de lunes a viernes, de 9 a.m. a 5 p.m. EST**

Descripción del problema:

Sus datos:  
Nombre: \_\_\_\_\_  
Dirección: \_\_\_\_\_  
Correo electrónico: \_\_\_\_\_ ☎ \_\_\_\_\_

# CONDICIONES DE LA GARANTÍA COMPLETA DE ALDI INC.

Estimado cliente:  
La garantía de ALDI es una garantía completa que le ofrece los siguientes beneficios:

**Período de garantía:**      **1 año\*** a partir de la fecha de compra.  
**6 meses** para las piezas de recambio y consumibles en condiciones normales y adecuadas de uso

**Costos:**                      Reparación/sustitución gratis o reembolso.  
No hay costos de transporte.

**Línea directa:**              1-800-599-8898

**Horario de atención:**      Lunes a viernes de 9:00 a.m. – 5:00 p.m., EST

Póngase en contacto con nuestra línea directa de atención por teléfono, correo electrónico o fax cuando necesite ayuda con el montaje o con piezas defectuosas. Esto nos permite proporcionar ayuda en caso de posibles errores del operador.

**Para hacer un reclamo bajo la garantía, por favor envíenos:**  
Una copia de su recibo de compra, su tarjeta de garantía completada con la información de contacto proporcionada y una explicación de cómo podemos ayudarle y qué inquietudes tiene con las piezas.

**La garantía no cubre** los daños ocasionados por:

- **Eventos accidentales o imprevistos para el marco (partes metálicas)** (por ejemplo, viento, nieve, rayos, fuego).
- **Deterioro, decoloración o eventos imprevistos para los cojines** (por ejemplo, viento, sol, lluvia, mascotas/animales).
- **Uso o transporte inadecuados.**
- **Incumplimiento de las instrucciones de seguridad y mantenimiento.**
- **Otro tratamiento o modificación inadecuados.**

Después del vencimiento del período de garantía, tiene la posibilidad de mandar a reparar su producto si usted corre con los gastos. Se le notificará por adelantado el costo de reparación.

Esta garantía le otorga derechos legales específicos y es posible que también tenga otros derechos que pueden variar de un estado a otro, pero no tiene como fin exceder los requisitos legales mínimos que aquí se incluyen.

Esta garantía no limita la obligación legal del vendedor derivada de cualquier garantía implícita. El período de garantía solo se puede extender hasta donde lo permita la ley.

For Reference Only

US

Made in Vietnam

**DIST. & SOLD EXCLUSIVELY BY:**

**ALDI**

**BATAVIA, IL 60510**

**AFTER SALES SUPPORT**

**SERVICIO POSVENTA**

707607



US

1800 599 8898



support@tdcusainc.com

MODEL / MODELO:

22636-22

10/2022

1

**YEAR WARRANTY**  
**AÑO DE GARANTÍA**