

# User Manual

---

# Manual del usuario

*belavi*<sup>®</sup>  
what a wonderful world

## RATTAN BAR CART

---

### CARRITO DE SERVICIO DE RATÁN

English.... Page 3  
Español.... Página 16



# Contents • Índice

<b>Getting Started .....</b>	<b>3</b>
<b>Pack Contents/Parts .....</b>	<b>4</b>
<b>Parts List .....</b>	<b>5</b>
<b>Hardware List.....</b>	<b>6</b>
<b>Assembly Instructions .....</b>	<b>7</b>
<b>Warranty.....</b>	<b>13</b>

---

<b>Para comenzar .....</b>	<b>16</b>
<b>Contenido del paquete/piezas.....</b>	<b>17</b>
<b>Lista de piezas .....</b>	<b>18</b>
<b>Lista de herrajes .....</b>	<b>19</b>
<b>Instrucciones de ensamblaje.....</b>	<b>20</b>
<b>Garantía.....</b>	<b>26</b>

---

## Getting Started

Ensure all parts packaged in carton match the parts list. Remove all protective materials and place parts on a non-abrasive surface to avoid scratching. If any parts are missing or damaged, DO NOT attempt to assemble. Please contact our customer service center (Monday-Friday 9:00am – 5:00pm EST) at 1-800-599-8898.

### Caution

Read all the instructions before assembly. Failure to comply with instructions may result in faulty assembly and potential injury! Assemble product on a soft, non-abrasive surface such as a grass lawn or cardboard to avoid surface scratches or damage to parts. Seek assistance to assemble bulky or heavy items. After final alignment, make sure all bolts are securely tightened.

## Contents

- A** Handle
- B** Pole
- C** Upper Tray
- D** Lower Tray
- E** Bottle Holder
- F** Wheel
- G** Wheel with Brake
- H** M6 x 30 Bolt
- I** M6 x 15 Bolt
- J** Washer
- K** Hex Key
- L** Wrench

For Reference Only

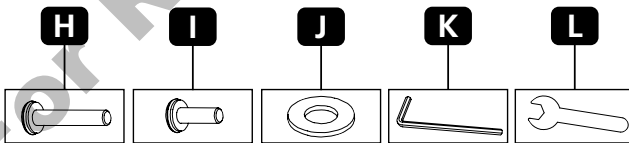
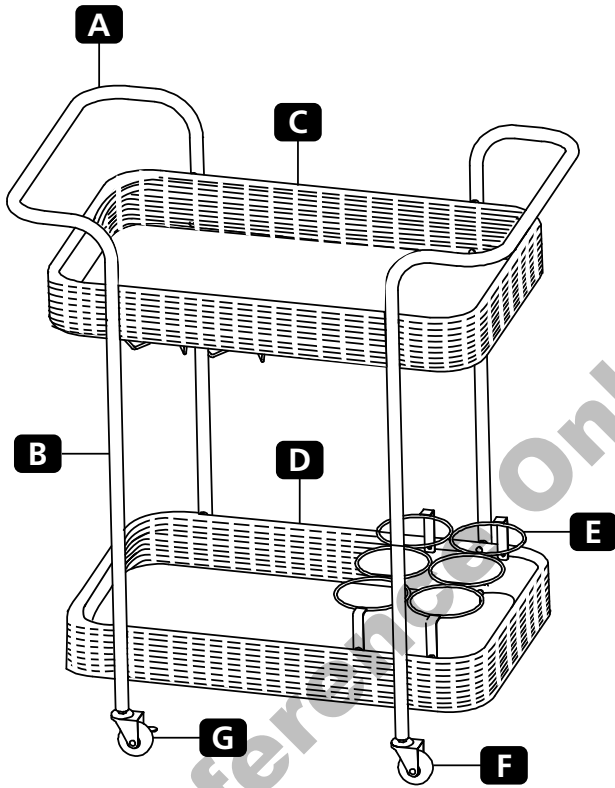

	Description	Qty
A	Handle	2
B	Pole	4
C	Upper Tray	1
D	Lower Tray	1
E	Bottle Holder	1
F	Wheel	2

	Description	Qty
G	Wheel with Brake	2
H	M6 x 30 Bolt	16
I	M6 x 15 Bolt	4
J	Washer	20
K	Hex Key	1
L	Wrench	1

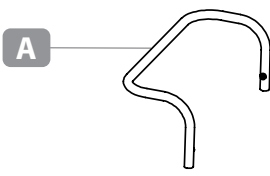

A

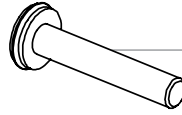

H

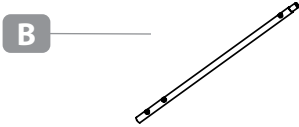

B

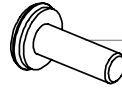

I



C

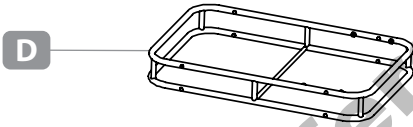

D



J

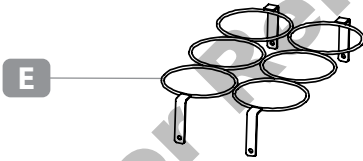

E

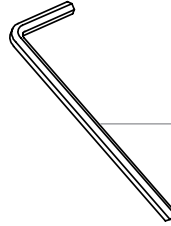

K



F

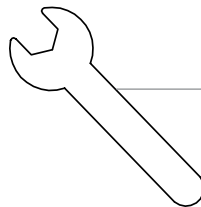

L

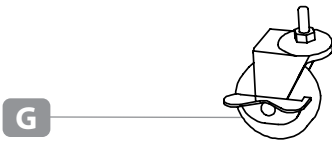

G

**\*Do not tighten bolts down completely during this portion of assembly.**

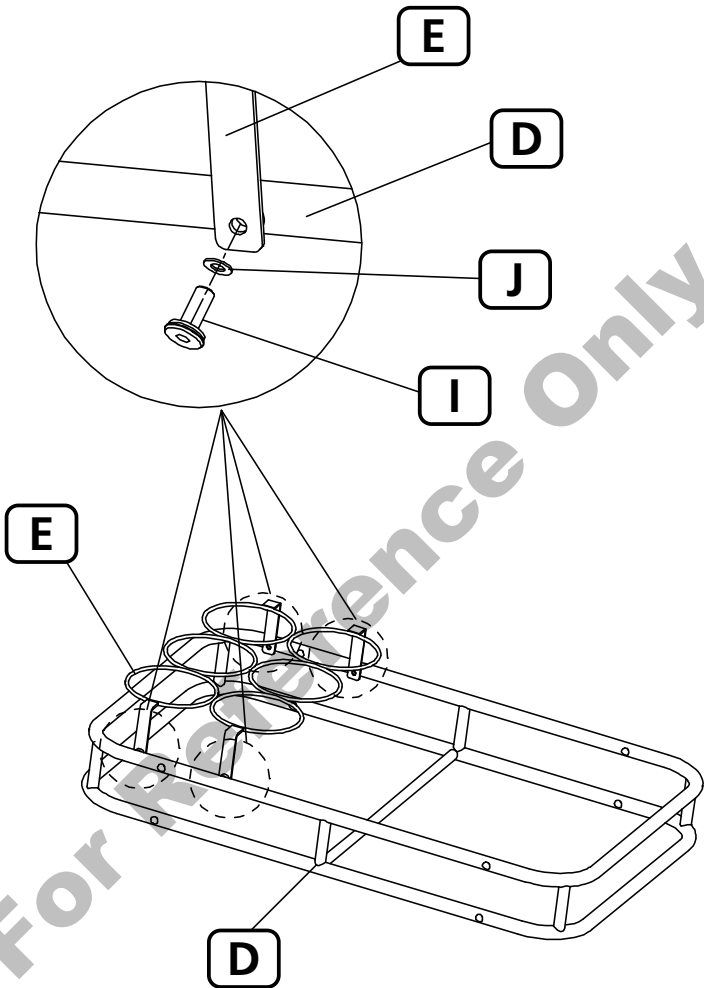

**STEP 1:**

Place the Bottle Holder (E) upright, in between the walls of the Lower Tray (D) as illustrated here.

Insert one M6x15 Bolt (I) with Washer (J) through eyelet of brace on part E, and into the bolt-threading on the inner wall of Lower Tray (D). Follow this step to connect remaining braces on part E to part D.

**\*Do not tighten bolts down completely during this portion of assembly.**

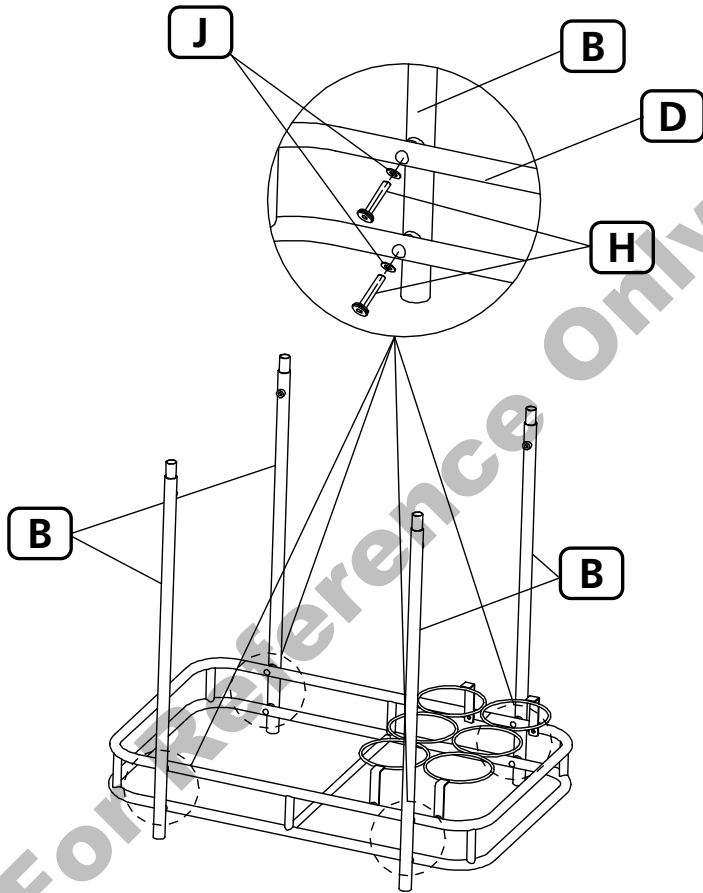

**STEP 2:**

Insert one M6x30 Bolt (H) with Washer (J) through eyelet on inner wall of Lower Tray (D), and into upper bolt-threading found near the bottom end of Pole (B). Insert one M6x30 Bolt (H) with Washer (J) through eyelet of inner wall, underneath Lower Tray (D), and into lower bolt-threading found near the bottom end of Pole (B). Follow these steps to connect remaining part B's near the corners of part D.



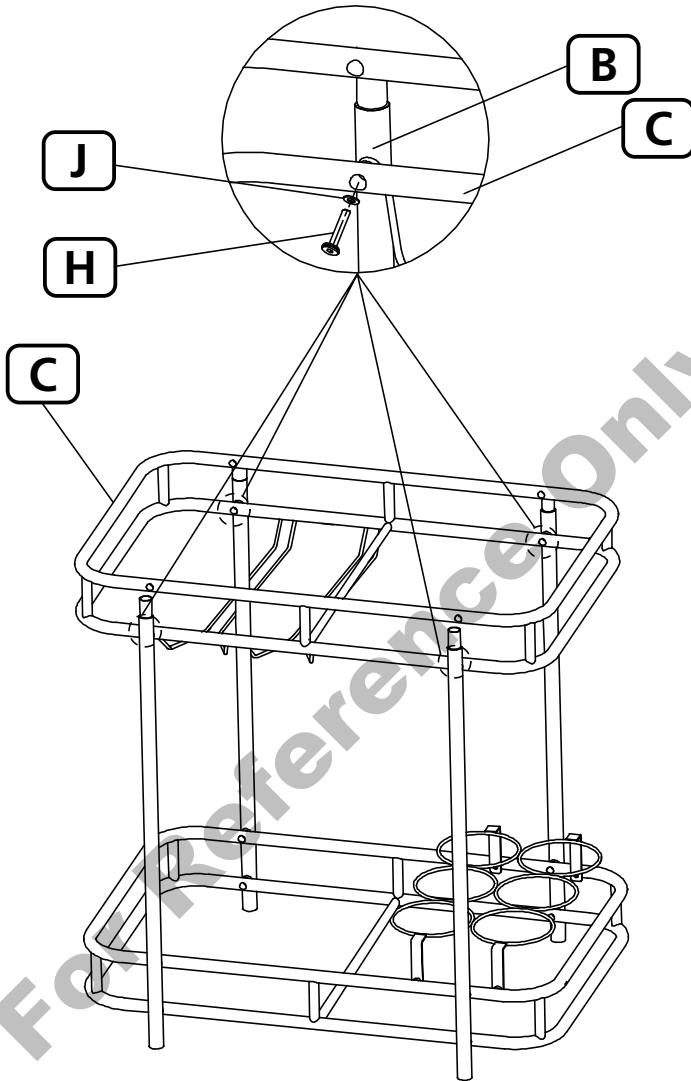

**STEP 3:**

Insert one M6x30 Bolt (H) with Washer (J) through eyelet of inner wall, underneath Upper Tray (C), and into the bolt-threading at the top of Pole (B). Follow this step to connect remaining part B's to part C.

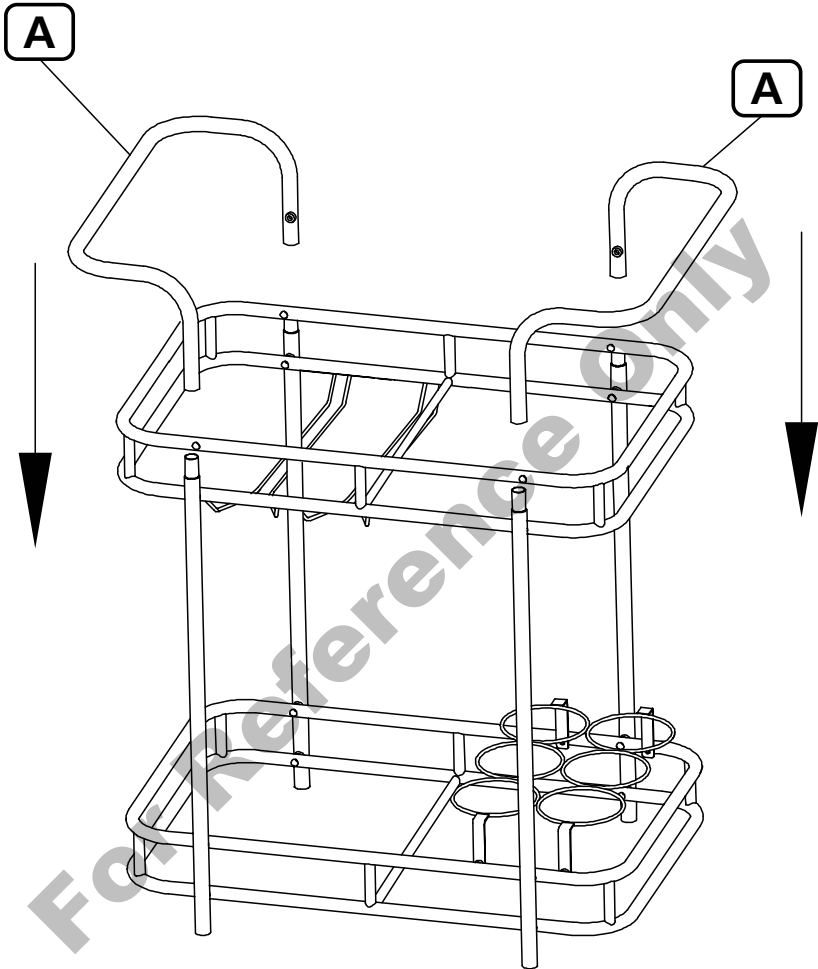

**STEP 4:**

Insert openings on the ends of Handle (A) to the tops of Poles (B). Apply weight on the handles so they are securely in place and there are no gaps where these two parts connect.

**\*Do not tighten bolts down completely during this portion of assembly.**

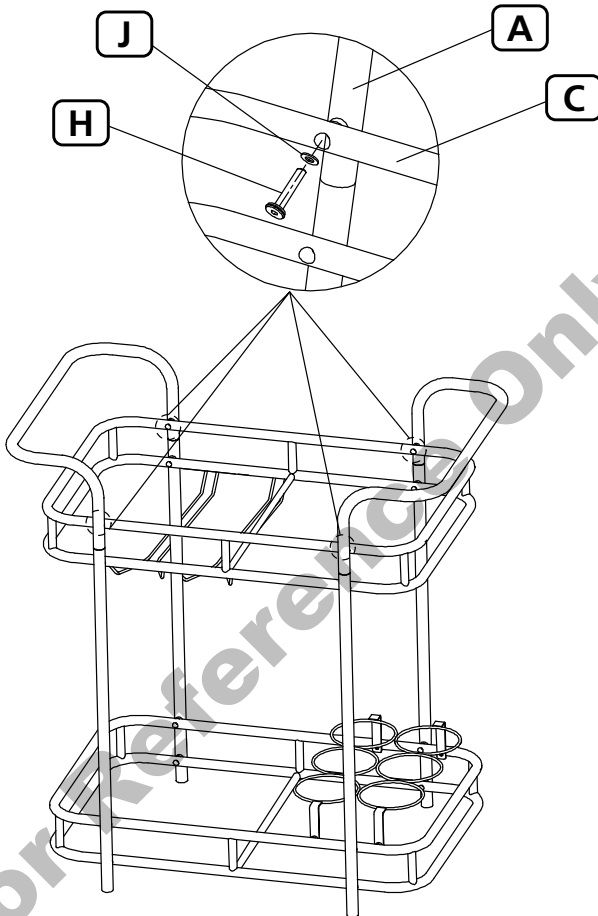

**STEP 5:**

Insert one M6x30 Bolt (H) with Washer (J) through top eyelet of inner wall of Upper Tray (C), and into bolt-threading near the end of Handle (A). Follow this step to connect the other end of part A to the opposite side of part C. Follow these steps to connect the second part A to the opposite end of part C. Tighten all bolts left loose throughout assembly process.

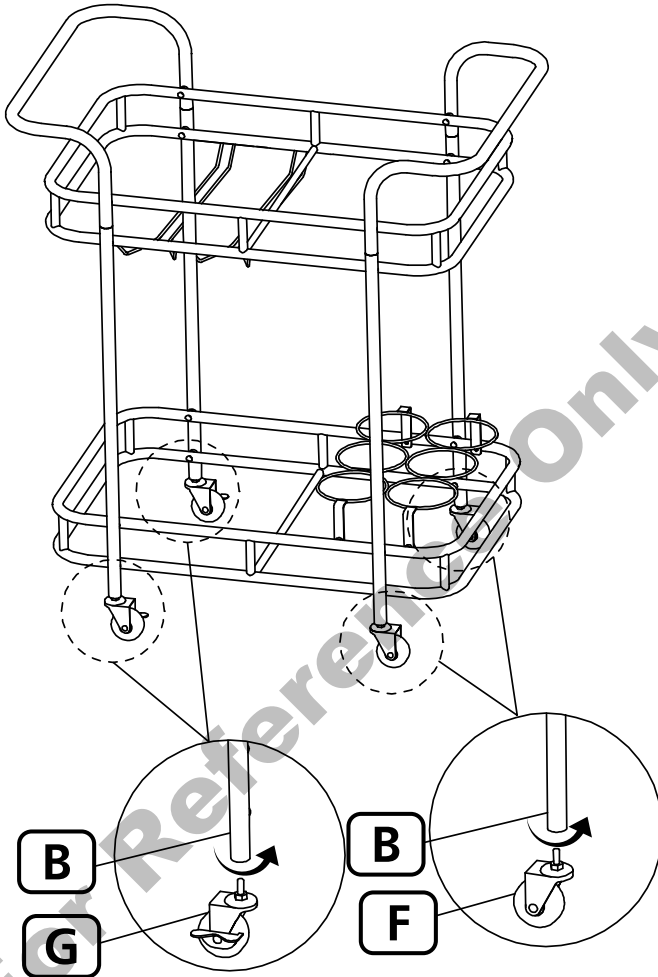

**STEP 6:**

Screw in one Wheel (F) into the bottoms of the two Poles (B) at the end of Lower Tray (D) where Bottle Holder (E) is placed. Use Wrench (L) to tighten the nut at the top of Wheel (F) to secure these parts together.

Screw in one Wheel with Brake (G) into the bottoms of the two Poles (B) at the opposite end of Lower Tray (D). Use Wrench (L) to tighten the nut at the top of Wheel with Brake (G) to secure these parts together.

# WARRANTY CARD

US



## RATTAN BAR CART

Please contact our **AFTER SALES SUPPORT** by phone or e-mail when needing assistance with your purchase.

Please retain your sales receipt which validates the **1-year Limited Warranty**. Only submit the Warranty Card when needing assistance with a faulty part.



### AFTER SALES SUPPORT

☎ 1800 599 8898

✉ support@tdcusainc.com

PRODUCT CODE

**708817**

MODEL NUMBER

**23701-23**

### SERVICE CENTER

TDC USA, Inc.

5 Industrial Road, STE 1

Fairfield, NJ 07004-3017

United States of America

**Phone lines available Monday to Friday  
9am - 5pm EST.**

Description of problem:

Your details:

Name: \_\_\_\_\_

Address: \_\_\_\_\_

E-Mail: \_\_\_\_\_ ☎ \_\_\_\_\_

# ALDI INC. FULL WARRANTY CONDITIONS

Dear Customer:

The **ALDI warranty** is a full warranty offering you the following benefits:

**Warranty period:** 1 year\* from date of purchase.

**Costs:** Free repair, exchange, or refund.  
No transport costs.

## ADVICE

Please contact our service hotline by phone, email, or fax when needing assistance with assembly or with faulty parts. This allows us to provide support in the event of possible operator errors.

## In order to make a claim under the warranty, please send us:

A copy of your sales receipt, your completed warranty card with contact information provided, and an explanation as to how we can help and what concerns you have with any parts.

## The warranty does not cover damage caused by:

- **Accident or unanticipated events to frame** [metal parts] (e.g. wind, snow, lighting, fire).
- **Deterioration, fading, sagging, or unanticipated events to canopy** (e.g. wind, sun, rain, pets/animals).
- **Improper use or transport.**
- **Failure to follow safety and maintenance instructions.**
- Other **improper treatment or modification.**

After the expiration of the warranty period, you may have your product repaired at your own expense. You will be notified of the repair costs in advance.

This warranty gives you specific legal rights, which may vary from state to state, that are not intended to exceed statutory minimum requirements beyond what is included above.

This warranty does not limit the statutory obligation of the seller arising from any implied warranties. The period of warranty can only be extended in accordance with applicable law.

**For Reference Only**

## Para comenzar

Compare todas las piezas incluidas en la caja con la lista de piezas. Quite todos los materiales de protección y ponga las piezas sobre una superficie no abrasiva para evitar que se rayen. Si falta alguna pieza, NO intente ensamblar la unidad. Llame a nuestro centro de atención al cliente (de lunes a viernes de 9:00 a.m. a 5:00 p.m. EST) al 1-800-599-8898.

## Precauciones

Lea todas las instrucciones antes de ensamblar la unidad. ¡No hacerlo puede resultar en un ensamblaje incorrecto, lo que puede ocasionar lesiones! Ensamble la unidad sobre una superficie suave y no abrasiva, tal como una alfombra o cartón, para evitar dañarla. Pida ayuda para ensamblar las partes pesadas y voluminosas. Tras la alineación final, asegúrese de que todos los pernos y tuercas estén firmemente apretados.



## Contenido de la caja/Piezas

- A** Asa
- B** Poste
- C** Bandeja superior
- D** Bandeja inferior
- E** Soporte para botellas
- F** Rueda
- G** Rueda con freno
- H** Perno M6 x 30
- I** Perno M6 x 15
- J** Arandela
- K** Llave hexagonal
- L** Llave

For Reference Only

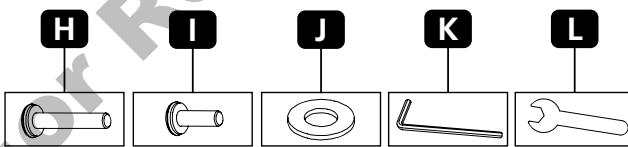
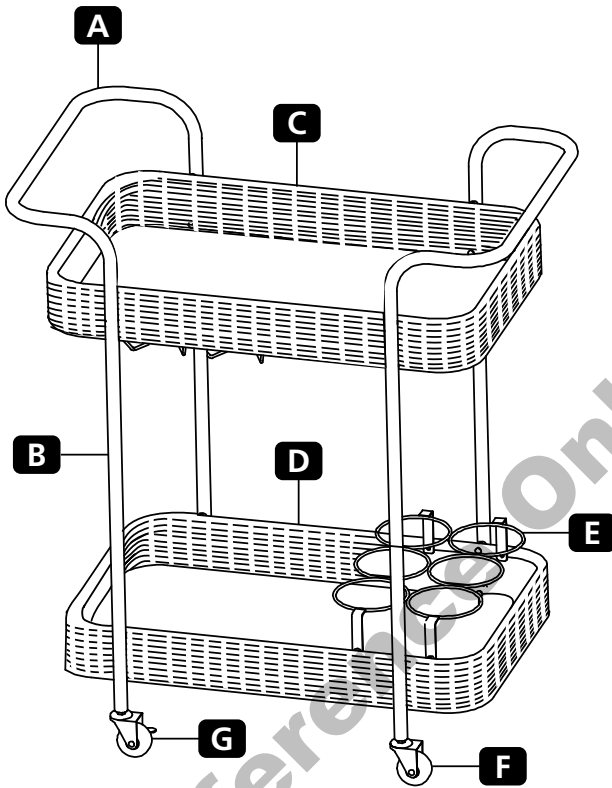

	Descripción	Cant.
A	Asa	2
B	Poste	4
C	Bandeja superior	1
D	Bandeja inferior	1
E	Soporte para botellas	1
F	Rueda	2

	Descripción	Cant.
G	Rueda con freno	2
H	Perno M6 x 30	16
I	Perno M6 x 15	4
J	Arandela	20
K	Llave hexagonal	1
L	Llave	1

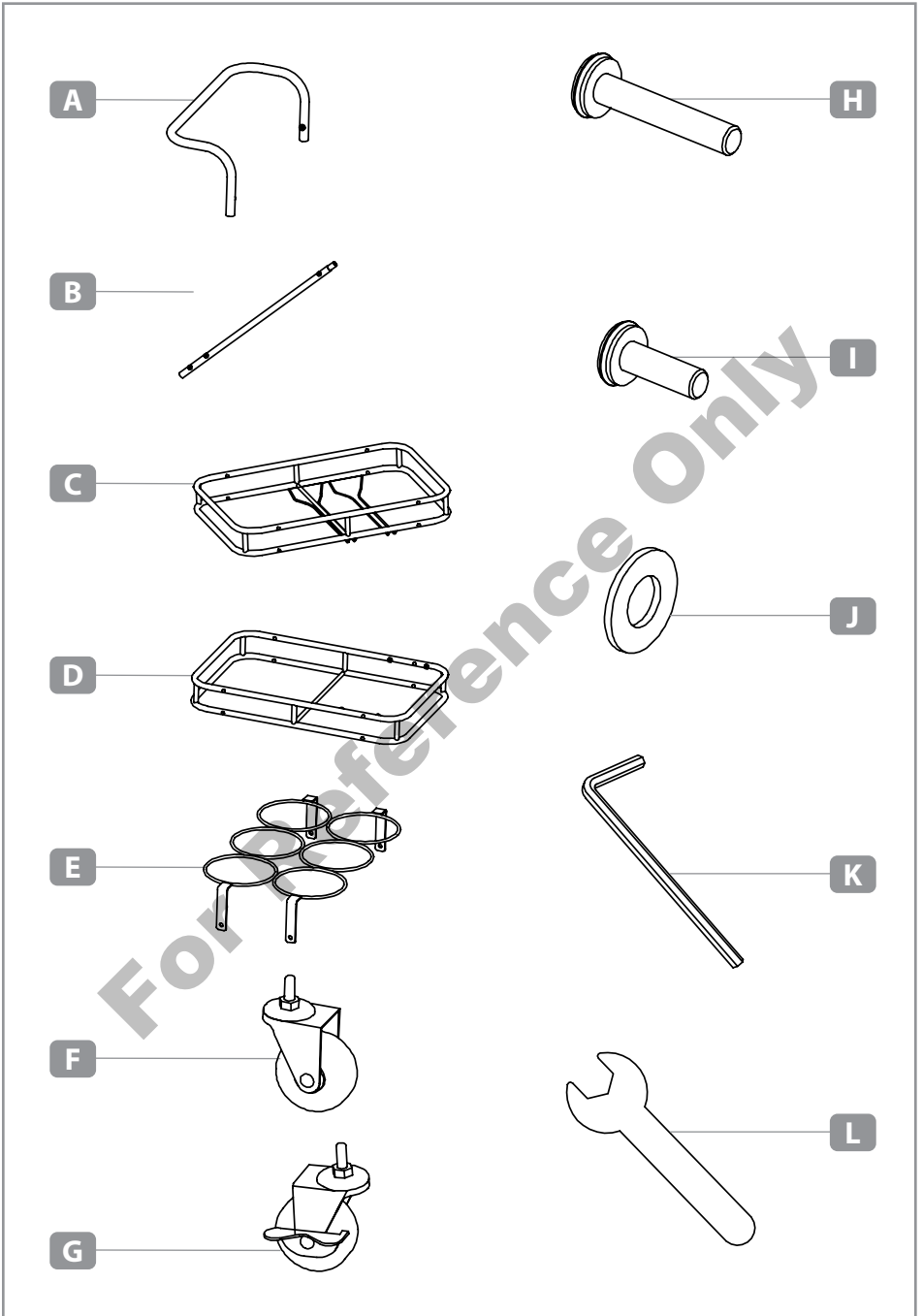

**\*No apriete completamente los pernos durante esta parte del ensamblaje.**

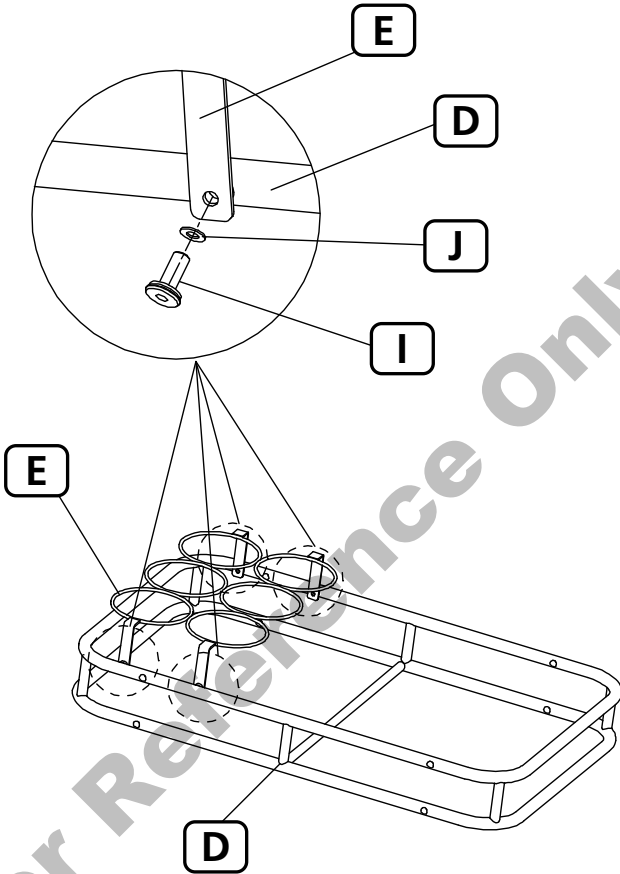

**PASO 1:**

Coloque el soporte para botellas (E) en posición vertical, entre las paredes de la bandeja inferior (D) tal como se muestra en la ilustración de arriba.

Pase un perno M6 x 15 (I) con una arandela (J) a través del ojal del soporte de la pieza E e insértelo en el orificio para perno de la pared interior de la bandeja inferior (D). Siga este mismo paso para conectar los demás soportes de la pieza E a la pieza D.

**\*No apriete completamente los pernos durante esta parte del ensamblaje.**

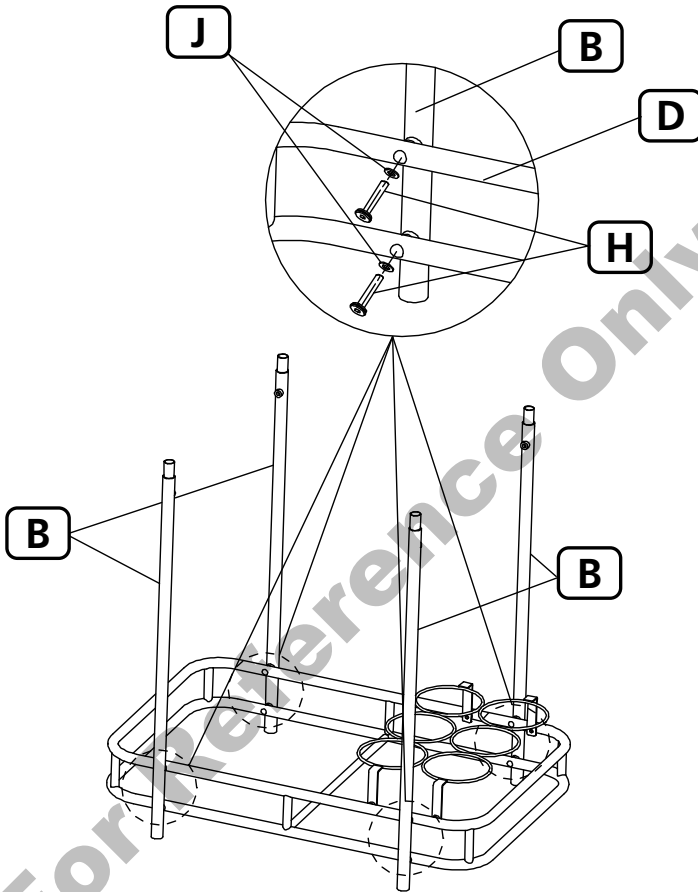

**PASO 2:**

Pase un perno M6 x 30 (H) con una arandela (J) a través del ojal de la pared interior de la bandeja inferior (D) e insértelo en el orificio para perno superior que se encuentra cerca del extremo inferior del poste (B). Pase un perno M6 x 30 (H) con una arandela (J) a través del ojal de la pared interior que está debajo de la bandeja inferior (D) e insértelo en el orificio para perno inferior que se encuentra cerca del extremo inferior del poste (B). Siga estos mismos pasos para conectar las demás piezas B cerca de las esquinas de la pieza D.

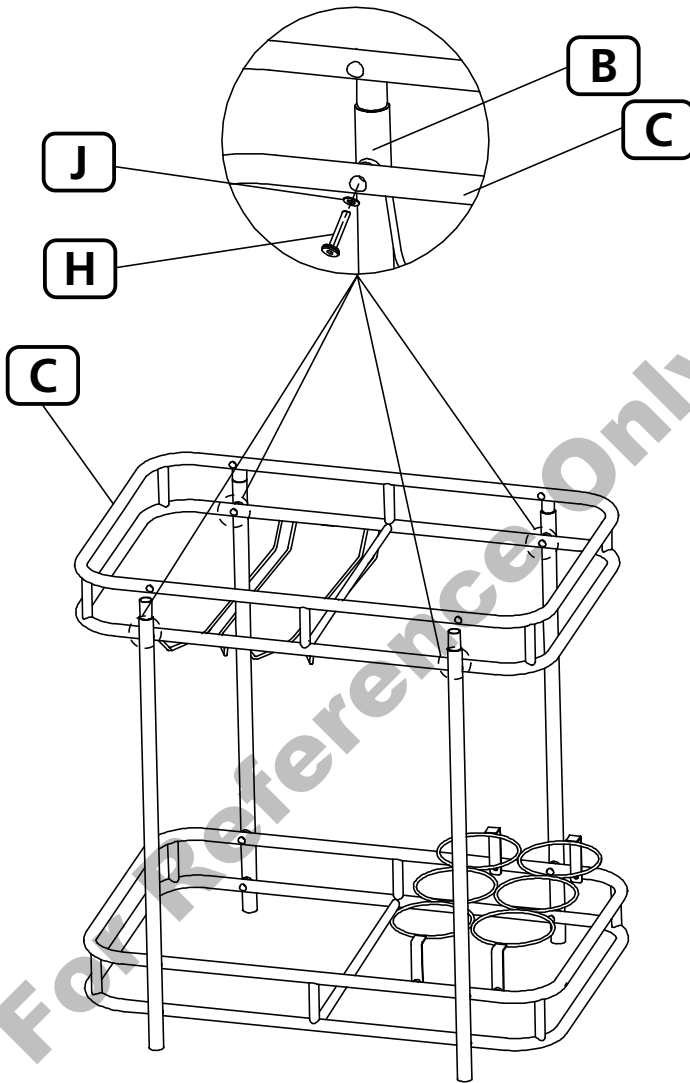

**PASO 3:**

Pase un perno M6 x 30 (H) con una arandela (J) a través del ojal de la pared interior que está debajo de la bandeja superior (C) e insértelo en el orificio para perno ubicado en la parte superior del poste (B). Siga este mismo paso para conectar las demás piezas B a la pieza C.

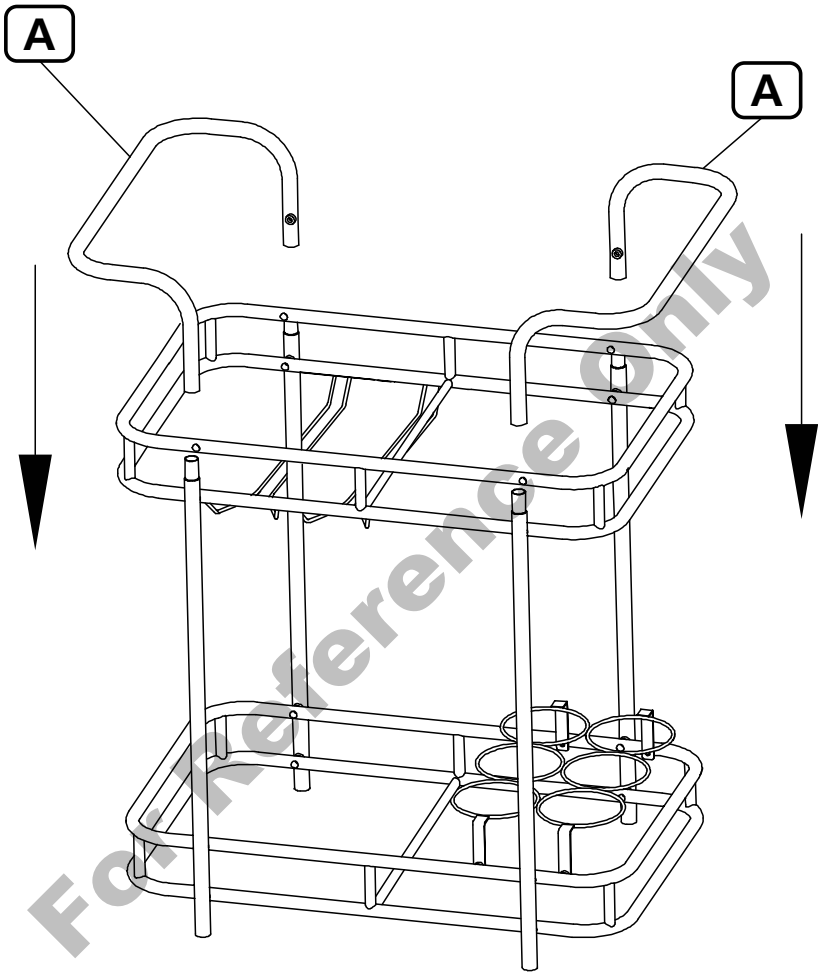

**PASO 4:**

Inserte las aberturas de los extremos del asa (A) a la parte superior de los postes (B). Aplique peso en las asas para que queden fijas en su lugar y no existan espacios libres donde estas dos partes se conecten.

**\*No apriete completamente los pernos durante esta parte del ensamblaje.**

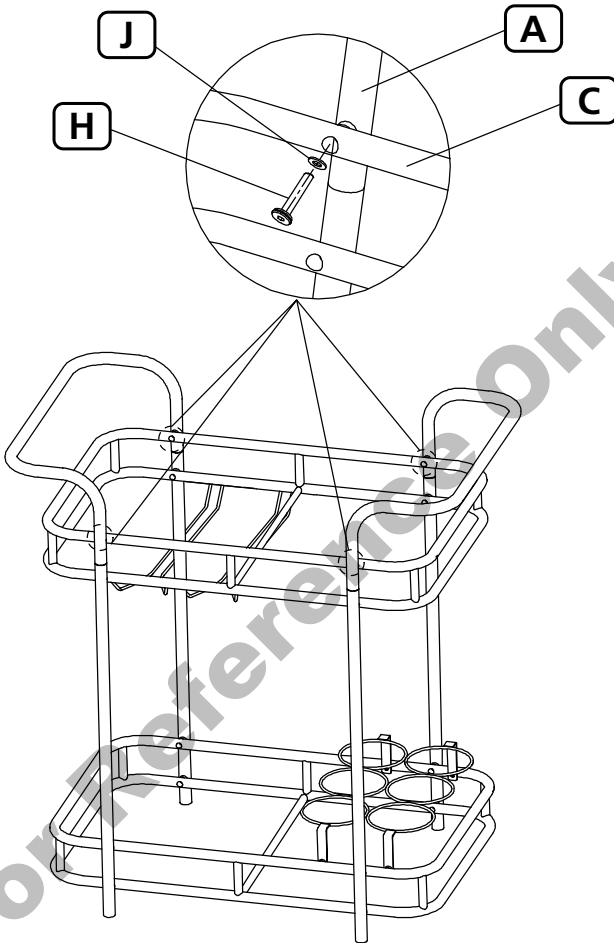

**PASO 5:**

Pase un perno M6 x 30 (H) con una arandela (J) a través del ojal superior de la pared interior de la bandeja superior (C) e insértelo en el orificio para perno que se encuentra cerca del extremo del asa (A). Siga este mismo paso para conectar el otro extremo de la pieza A al lado opuesto de la pieza C. Siga estos mismos pasos para conectar la segunda pieza A al extremo opuesto de la pieza C. Apriete todos los pernos que se dejaron flojos durante el proceso de montaje.



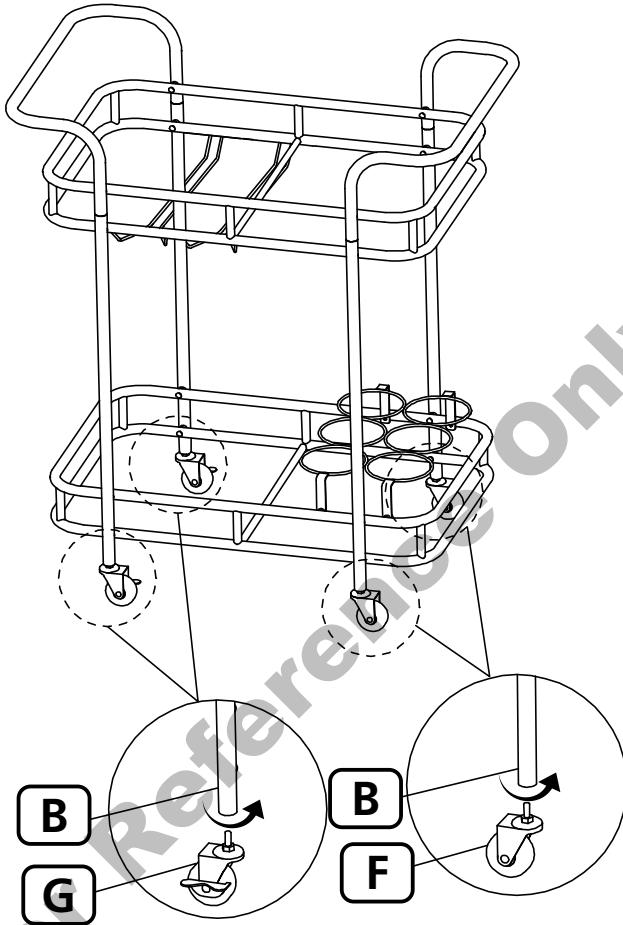

**PASO 6:**

Atornille una rueda (F) en la parte inferior de cada poste (B) del extremo de la bandeja inferior (D) donde está instalado el soporte para botellas (E). Apriete la tuerca de la parte superior de la rueda (F) con la llave (L) para fijar ambas piezas.

Atornille una rueda con freno (G) en la parte inferior de cada poste (B) del extremo opuesto de la bandeja inferior (D). Apriete la tuerca de la parte superior de la rueda con freno (G) con la llave (L) para fijar ambas piezas.

# TARJETA DE GARANTÍA

US

*belavi*<sup>®</sup>  
what a wonderful world

## CARRITO DE SERVICIO DE RATÁN

Póngase en contacto con nuestro **SERVICIO POSVENTA** por teléfono o correo electrónico si necesita ayuda con su compra.

Guarde su recibo de compra que valida la **garantía limitada de 1 año**.

Envíe la tarjeta de garantía solo cuando necesite ayuda con una pieza defectuosa.



### SERVICIO POSVENTA

 **1800 599 8898**

 **support@tdcusainc.com**

CÓDIGO DEL PRODUCTO

MODELO

**708817**

**23701-23**

### CENTRO DE SERVICIO

TDC USA, Inc.

5 Industrial Road, STE 1

Fairfield, NJ 07004-3017

United States of America

**Las líneas telefónicas están disponibles de lunes a viernes, de 9 a.m. a 5 p.m. EST**

Descripción del problema:

Sus datos:

Nombre: \_\_\_\_\_

Dirección: \_\_\_\_\_

Correo electrónico: \_\_\_\_\_  \_\_\_\_\_

# CONDICIONES DE LA GARANTÍA COMPLETA DE ALDI INC.

Estimado cliente:

La garantía de ALDI es una garantía completa que le ofrece los siguientes beneficios:

**Período de garantía:** **1 año\*** a partir de la fecha de compra.  
**6 meses** para las piezas de recambio y consumibles en condiciones normales y adecuadas de uso

**Costos:** Reparación/sustitución gratis o reembolso.  
No hay costos de transporte.

**Línea directa:** 1-800-599-8898

**Horario de atención:** Lunes a viernes, 9:00 a.m. - 5:00 p.m., EST

Póngase en contacto con nuestra línea directa de atención por teléfono, correo electrónico o fax cuando necesite ayuda con el montaje o con piezas defectuosas. Esto nos permite proporcionar ayuda en caso de posibles errores del operador.

## **Para hacer un reclamo bajo la garantía, por favor envíenos:**

Una copia de su recibo de compra, su tarjeta de garantía completada con la información de contacto proporcionada y una explicación de cómo podemos ayudarle y qué inquietudes tiene con las piezas.

---

**La garantía no cubre** los daños ocasionados por:

- **Eventos accidentales o imprevistos para el marco (partes metálicas** (por ejemplo, viento, nieve, rayos, fuego).
- **Deterioro, decoloración, hundimiento, o eventos imprevistos para los toldos y paneles de malla** (por ejemplo, viento, sol, lluvia, mascotas/animales).
- **Uso o transporte inadecuados.**
- **Incumplimiento de las instrucciones de seguridad y mantenimiento.**
- **Otro tratamiento o modificación inadecuados.**

Después del vencimiento del período de garantía, tiene la posibilidad de mandar a reparar su producto si usted corre con los gastos. Se le notificará por adelantado el costo de reparación.

Esta garantía le otorga derechos legales específicos y es posible que también tenga otros derechos que pueden variar de un estado a otro, pero no tiene como fin exceder los requisitos legales mínimos que aquí se incluyen.

Esta garantía no limita la obligación legal del vendedor derivada de cualquier garantía implícita. El período de garantía solo se puede extender hasta donde la permita la ley.

For Reference Only

US

Made in China

**DIST. & SOLD EXCLUSIVELY BY:**

**ALDI**

**BATAVIA, IL 60510**

**AFTER SALES SUPPORT**

**SERVICIO POSVENTA**

708817



US

1800 599 8898



support@tdcusainc.com

MODEL / MODELO:

23701-23

04/2023

1

**YEAR WARRANTY**

**AÑO DE GARANTÍA**