

User Manual

Manual del usuario

belavi[®]
what a wonderful world

3-PIECE WICKER PATIO SET

JUEGO DE 3 PIEZAS DE MIMBRE PARA PATIO

English.... Page 3
Español.... Página 11



Contents • Índice

Getting Started	3
Pack Contents/Parts	4
Parts List	5
Hardware List.....	6
Assembly Instructions	7
Warranty.....	8

Para comenzar	11
Contenido del paquete/piezas.....	12
Lista de piezas	13
Lista de herraje	14
Instrucciones de ensamblaje.....	15
Garantía.....	16

Getting Started

Ensure all parts packaged in carton match the parts list. Remove all protective materials and place parts on a non-abrasive surface to avoid scratching. If any parts are missing or damaged, DO NOT attempt to assemble. Please contact our customer service center (Monday-Friday 9:00am – 5:00pm EST) at 1-800-599-8898.

Caution

Read all the instructions before assembly. Failure to comply with instructions may result in faulty assembly and potential injury! Assemble product on a soft, non-abrasive surface such as a grass lawn or cardboard to avoid surface scratches or damage to parts. Seek assistance to assemble bulky or heavy items. After final alignment, make sure all bolts and nuts are securely tightened with screw covers pressed in place.

Cleaning & Maintenance

Wash cushions with a mild solution of soap and water, rinse thoroughly. Dry completely.

Contents

- A** Seat
- B** Leg Frame
- C** M6x20 Bolt
- D** Washer
- E** Hex Key

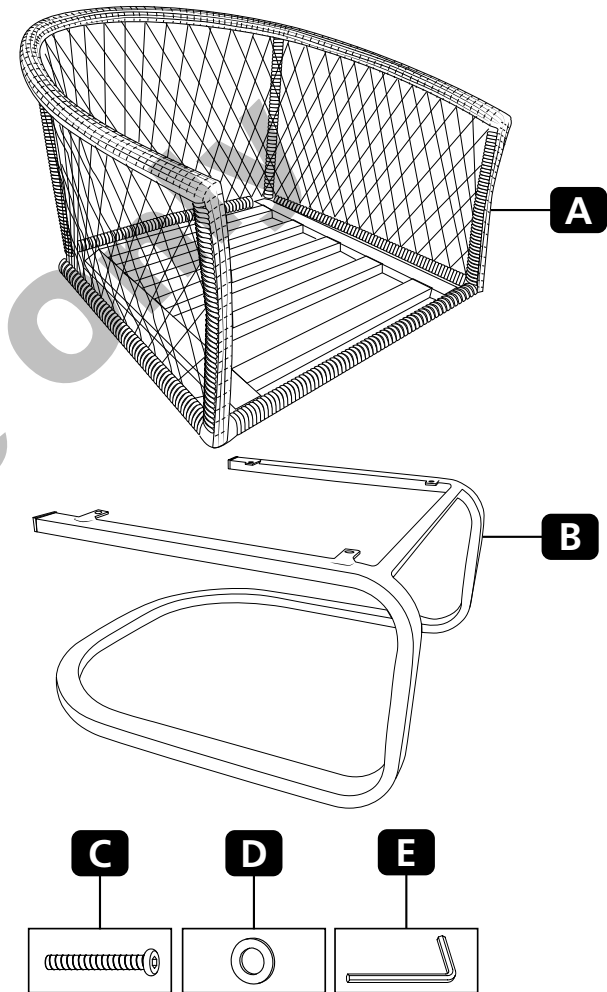

For Reference

	Description	Qty
A	Seat	2
B	Leg Frame	2
C	M6x20 Bolt	8
D	Washer	8
E	Hex Key	1

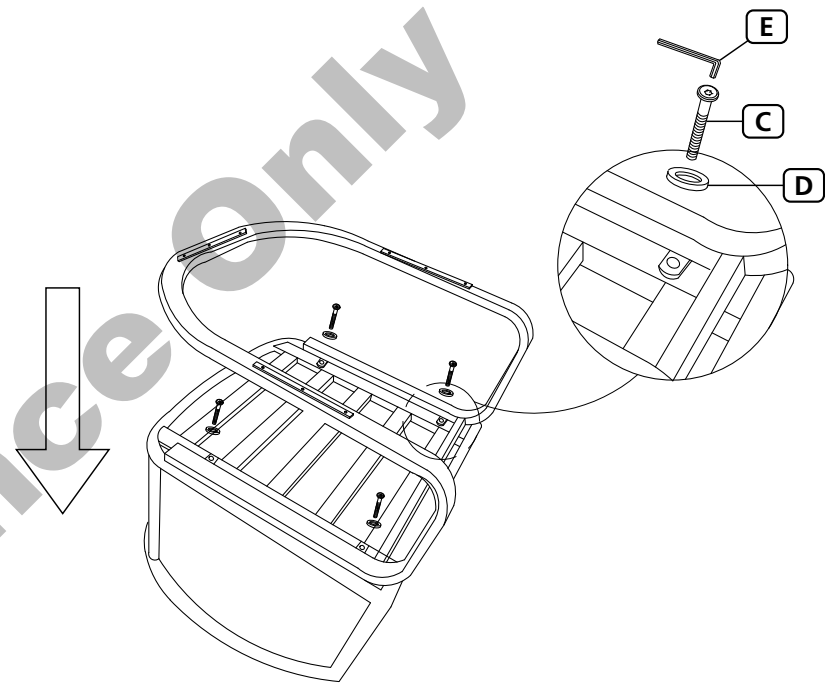
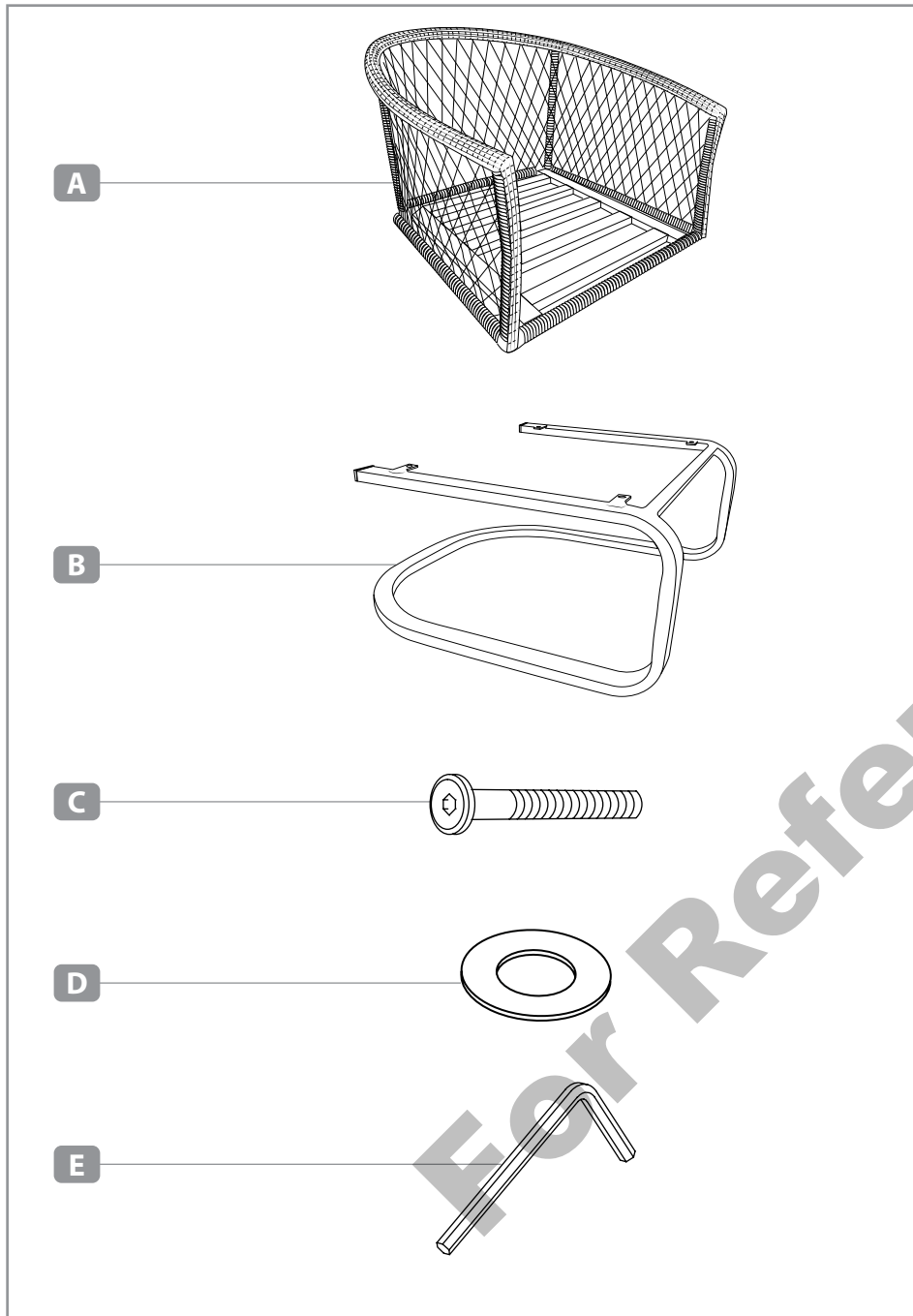
**STEP 1:**

Set the Seat (A) upside down on a soft, non-abrasive surface.

Set the Leg Frame (B) on top of the Seat (A) as illustrated above. Insert four Bolts M6x20 (C) with Washers (D) through each eyelet on the Leg Frame (B), and into the bolt-threading found underneath the Seat (A). Tighten bolts using Hex Key (E). Turn the chair right-side up and set the seat and back cushions in place. The chair is now ready to be used.



WARRANTY CARD



3-PIECE WICKER PATIO SET

Please contact our **AFTER SALES SUPPORT** by phone or e-mail when needing assistance with your purchase.

Please retain your sales receipt which validates the **1-year Limited Warranty**. Only submit the Warranty Card when needing assistance with a faulty part.



AFTER SALES SUPPORT
☎ 1800 599 8898
✉ support@tdcusainc.com

PRODUCT CODE **MODEL NUMBER**
706438 **22634-22**

SERVICE CENTER
TDC USA, Inc.
5 Industrial Road, STE 1
Fairfield, NJ 07004-3017
United States of America
**Phone lines available Monday to Friday
9am - 5pm EST.**

Description of problem:

Your details:
Name: _____
Address: _____
E-Mail: _____ ☎ _____

ALDI INC. FULL WARRANTY CONDITIONS

Dear Customer:

The **ALDI warranty** is a full warranty offering you the following benefits:

Warranty period: **1 year*** from date of purchase
6 months for movable parts and consumables under normal and proper conditions of use.

Costs: Free repair/exchange or refund.
No shipping or handling costs

Hotline: 1-800-599-8898

Operating hours: Monday - Friday, 9:00 AM - 5:00 PM EST

Please contact our service hotline by phone, email, or fax when needing assistance with assembly or with faulty parts. This allows us to provide support in the event of possible operator errors.

In order to make a claim under the warranty, please send us:

A copy of your sales receipt, your completed warranty card with contact information provided, and an explanation as to how we can help and what concerns you have with any parts.

The warranty does not cover damage caused by:

- **Accident or unanticipated events to frame [metal parts]** (e.g. wind, snow, lighting, fire).
- **Deterioration, fading, sagging, or unanticipated events to canopies and netting panels** (e.g. wind, sun, rain, pets/animals).
- **Improper use or transport.**
- **Failure to follow safety and maintenance instructions.**
- **Other improper treatment or modification.**

After the expiration of the warranty period, you may have your product repaired at your own expense. You will be notified of the repair costs in advance.

This warranty gives you specific legal rights, which may vary from state to state, that are not intended to exceed statutory minimum requirements beyond what is included above.

This warranty does not limit the statutory obligation of the seller arising from any implied warranties. The period of warranty can only be extended in accordance with applicable law.

Para comenzar

Compare todas las piezas incluidas en la caja con la lista de piezas. Quite todos los materiales de protección y ponga las piezas sobre una superficie no abrasiva para evitar que se rayen. Si falta alguna pieza, NO intente ensamblar la unidad. Llame a nuestro centro de atención al cliente (de lunes a viernes de 9:00 a.m. a 5:00 p.m. EST) al 1-800-599-8898.

Precauciones

Lea todas las instrucciones antes de ensamblar la unidad. ¡No hacerlo puede resultar en un ensamblaje incorrecto, lo que puede ocasionar lesiones! Ensamble la unidad sobre una superficie blanda y no abrasiva, tal como una alfombra o cartón, para evitar dañarla. Pida ayuda para ensamblar las partes pesadas y voluminosas. Tras la alineación final, asegúrese de que todos los pernos y tuercas estén firmemente apretados y estén cubiertos con los embellecedores.

Limpieza y mantenimiento

Lave los cojines con una solución de agua y jabón suave; enjuáguelos bien. Séquelos completamente.

Contenido de la caja / Piezas

- A** Asiento
- B** Armazón de las patas
- C** Perno M6 x 20
- D** Arandela
- E** Llave hexagonal

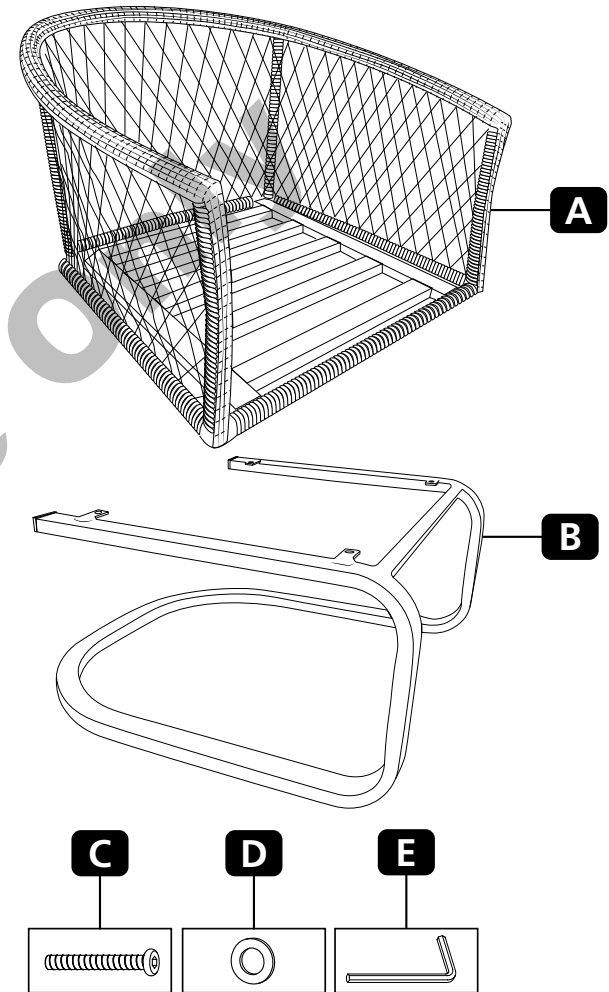

	Descripción	Cant.
A	Asiento	2
B	Armazón de las patas	2
C	Perno M6 x 20	8
D	Arandela	8
E	Llave hexagonal	1

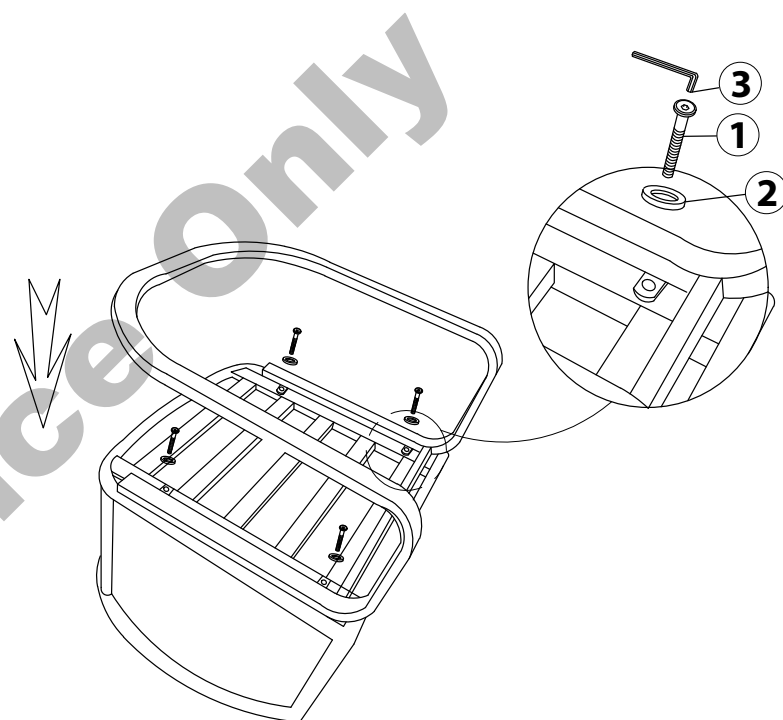
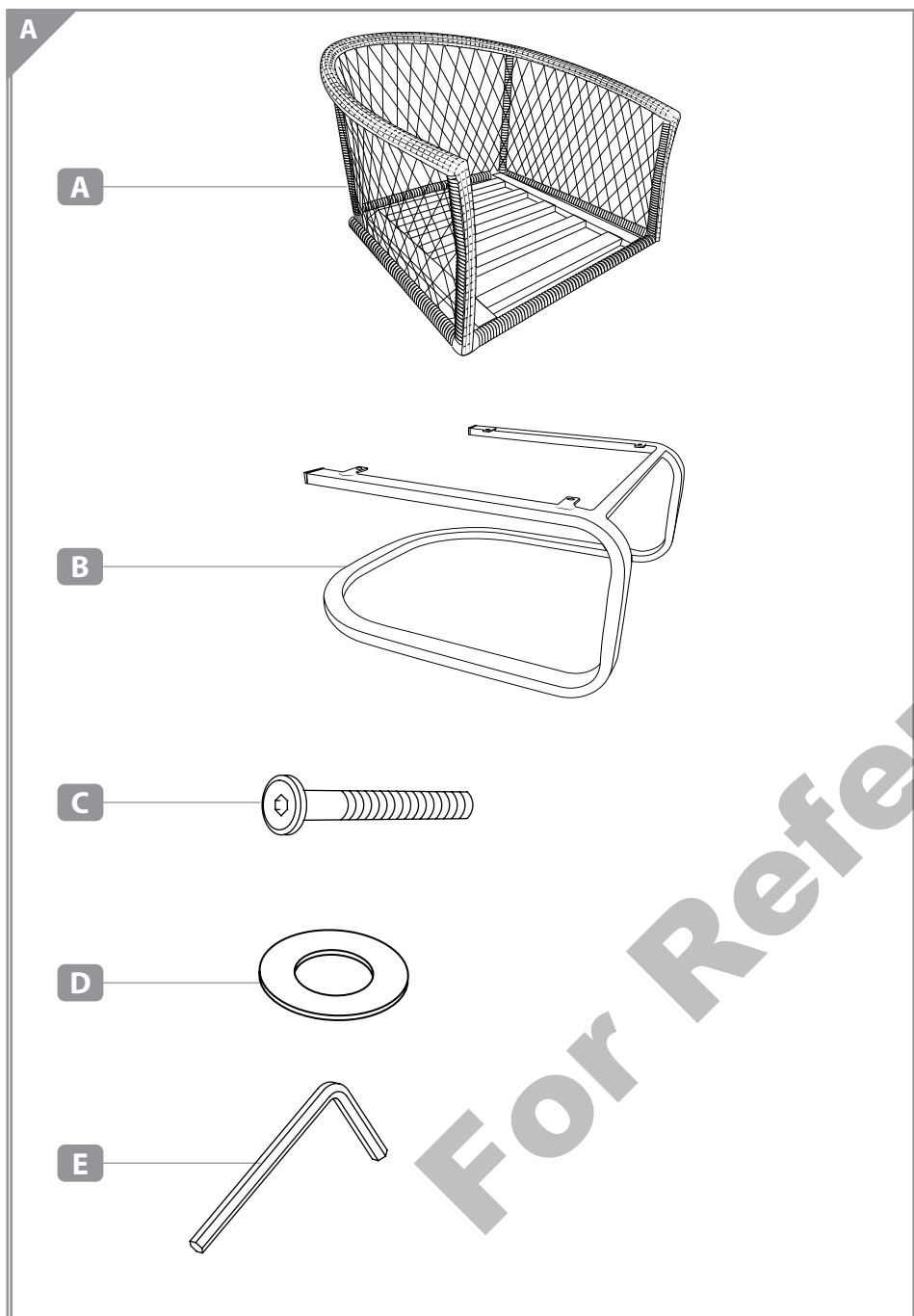

PASO 1:

Coloque el asiento boca abajo sobre una superficie suave y no abrasiva.

Coloque la armazón de las patas sobre el asiento como se muestra aquí. Inserte cuatro pernos M6 x 20 (1) con las arandelas (2) a través de cada orificio del armazón de las patas y en el orificio con rosca para perno que se encuentra debajo del asiento. Apriete los pernos con la llave hexagonal (3). De vuelta a la silla hacia arriba y coloque los cojines del asiento y el respaldo en su lugar. La silla ahora está lista para usarse.



TARJETA DE GARANTÍA

US

JUEGO DE 3 PIEZAS DE MIMBRE PARA PATIO

Póngase en contacto con nuestro **SERVICIO POSVENTA** por teléfono o correo electrónico si necesita ayuda con su compra.

Guarde su recibo de compra que valida **la garantía limitada de 1 año.**

Envíe la tarjeta de garantía solo cuando necesite ayuda con una pieza defectuosa.



SERVICIO POSVENTA
☎ **1800 599 8898**
✉ **support@tdcusainc.com**

CÓDIGO DEL PRODUCTO MODELO
706438 22634-22

CENTRO DE SERVICIO
TDC USA, Inc.
5 Industrial Road, STE 1
Fairfield, NJ 07004-3017
United States of America
Las líneas telefónicas están disponibles de lunes a viernes, de 9 a.m. a 5 p.m. EST

Descripción del problema:

Sus datos:
Nombre: _____
Dirección: _____
Correo electrónico: _____ ☎ _____

CONDICIONES DE LA GARANTÍA COMPLETA DE ALDI INC.

Estimado cliente:
La garantía de ALDI es una garantía completa que le ofrece los siguientes beneficios:

Período de garantía: **1 año*** a partir de la fecha de compra.
6 meses para las piezas de recambio y consumibles en condiciones normales y adecuadas de uso

Costos: Reparación/sustitución gratis o reembolso.
No hay costos de transporte.

Línea directa: 1-800-599-8898

Horario de atención: Lunes a viernes de 9:00 a.m. – 5:00 p.m., EST

Póngase en contacto con nuestra línea directa de atención por teléfono, correo electrónico o fax cuando necesite ayuda con el montaje o con piezas defectuosas. Esto nos permite proporcionar ayuda en caso de posibles errores del operador.

Para hacer un reclamo bajo la garantía, por favor envíenos:
Una copia de su recibo de compra, su tarjeta de garantía completada con la información de contacto proporcionada y una explicación de cómo podemos ayudarle y qué inquietudes tiene con las piezas.

La garantía no cubre los daños ocasionados por:

- **Eventos accidentales o imprevistos para el marco (partes metálicas)** (por ejemplo, viento, nieve, rayos, fuego).
- **Deterioro, decoloración o eventos imprevistos para los cojines** (por ejemplo, viento, sol, lluvia, mascotas/animales).
- **Uso o transporte inadecuados.**
- **Incumplimiento de las instrucciones de seguridad y mantenimiento.**
- **Otro tratamiento o modificación inadecuados.**

Después del vencimiento del período de garantía, tiene la posibilidad de mandar a reparar su producto si usted corre con los gastos. Se le notificará por adelantado el costo de reparación.

Esta garantía le otorga derechos legales específicos y es posible que también tenga otros derechos que pueden variar de un estado a otro, pero no tiene como fin exceder los requisitos legales mínimos que aquí se incluyen.

Esta garantía no limita la obligación legal del vendedor derivada de cualquier garantía implícita. El período de garantía solo se puede extender hasta donde lo permita la ley.

For Reference Only

For Reference Only

US

Made in Vietnam

DIST. & SOLD EXCLUSIVELY BY:

ALDI

BATAVIA, IL 60510

AFTER SALES SUPPORT

SERVICIO POSVENTA

706438



US

1800 599 8898



support@tdcusainc.com

MODEL / MODELO:

22634-22

05/2022

1

YEAR WARRANTY
AÑO DE GARANTÍA