

User Manual

Manual del usuario

belavi[®]
what a wonderful world

2 PACK PADDED ROCKER

2 SILLAS MECEDORAS ACOLCHADAS

English.... Page 3
Español.... Página 14



Contents • Índice

Getting Started	3
Pack Contents/Parts	4
Parts List	5
Hardware List	6
Assembly Instructions	7
Warranty.....	11

Para comenzar	14
Contenido del paquete/piezas.....	15
Lista de piezas.....	16
Lista de herrajes	17
Instrucciones de ensamblaje.....	18
Garantía.....	22

Getting Started

Ensure all parts packaged in carton match the parts list. Remove all protective materials and place parts on a non-abrasive surface to avoid scratching. If any parts are missing or damaged, DO NOT attempt to assemble. Please contact our customer service center (Monday-Friday 9:00am – 5:00pm EST) at 1-800-599-8898.

Caution

Read all the instructions before assembly. Failure to comply with instructions may result in faulty assembly and potential injury! Assemble product on a soft, non-abrasive surface such as a carpet or cardboard to avoid damaging the item. Seek assistance to assemble bulky or heavy items. After final alignment, make sure all bolts and nuts are securely tightened with screw covers pressed in place.

Cleaning & Maintenance

Wash canopy with a mild solution of soap and water; rinse thoroughly. Dry completely.

Pack contents / parts

- A** Seat
- B** Left Arm
- C** Right Arm
- D** M6x15 Bolt
- E** M6x45 Bolt
- F** Washer
- G** Hex Key

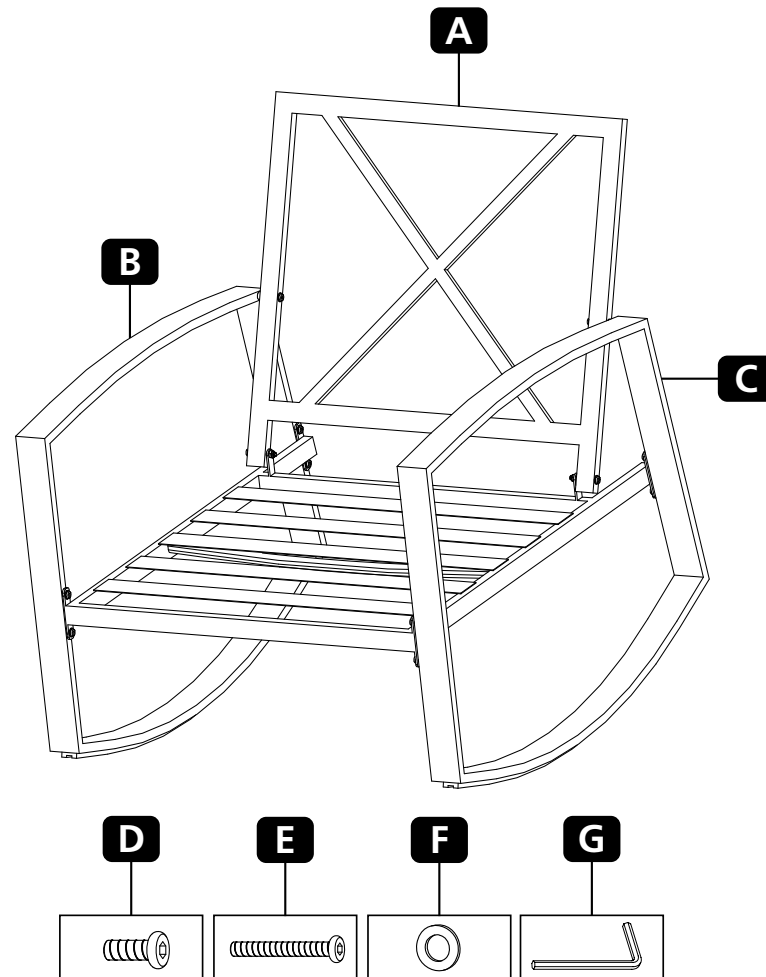

	Description	Qty
A	Seat	2
B	Left Arm	2
C	Right Arm	2
D	M6x15 Bolt	16

	Description	Qty
E	M6x45 Bolt	4
F	Washer	20
G	Hex Key	1

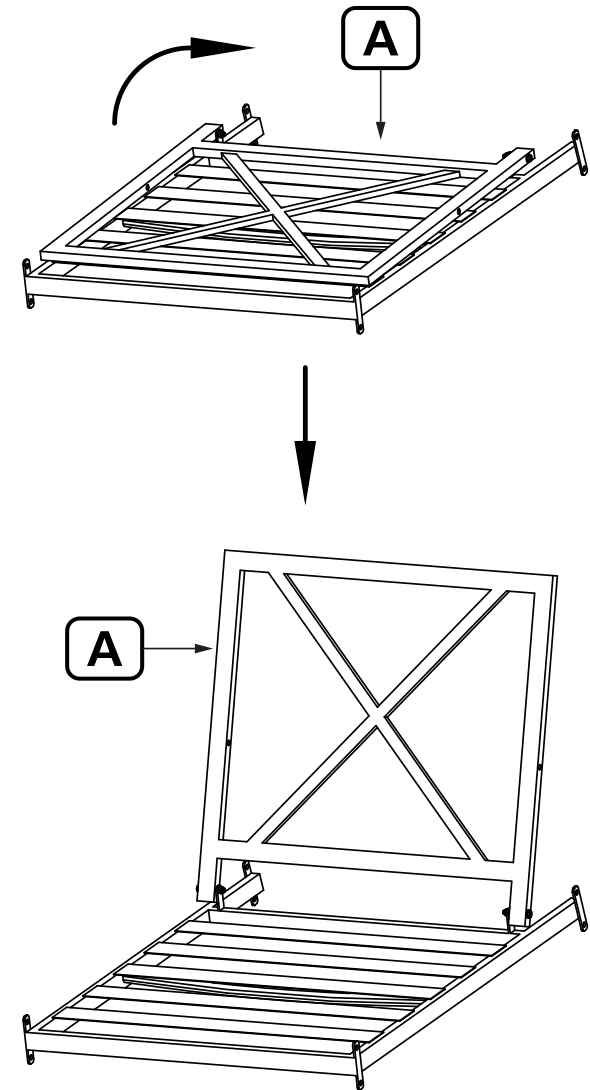
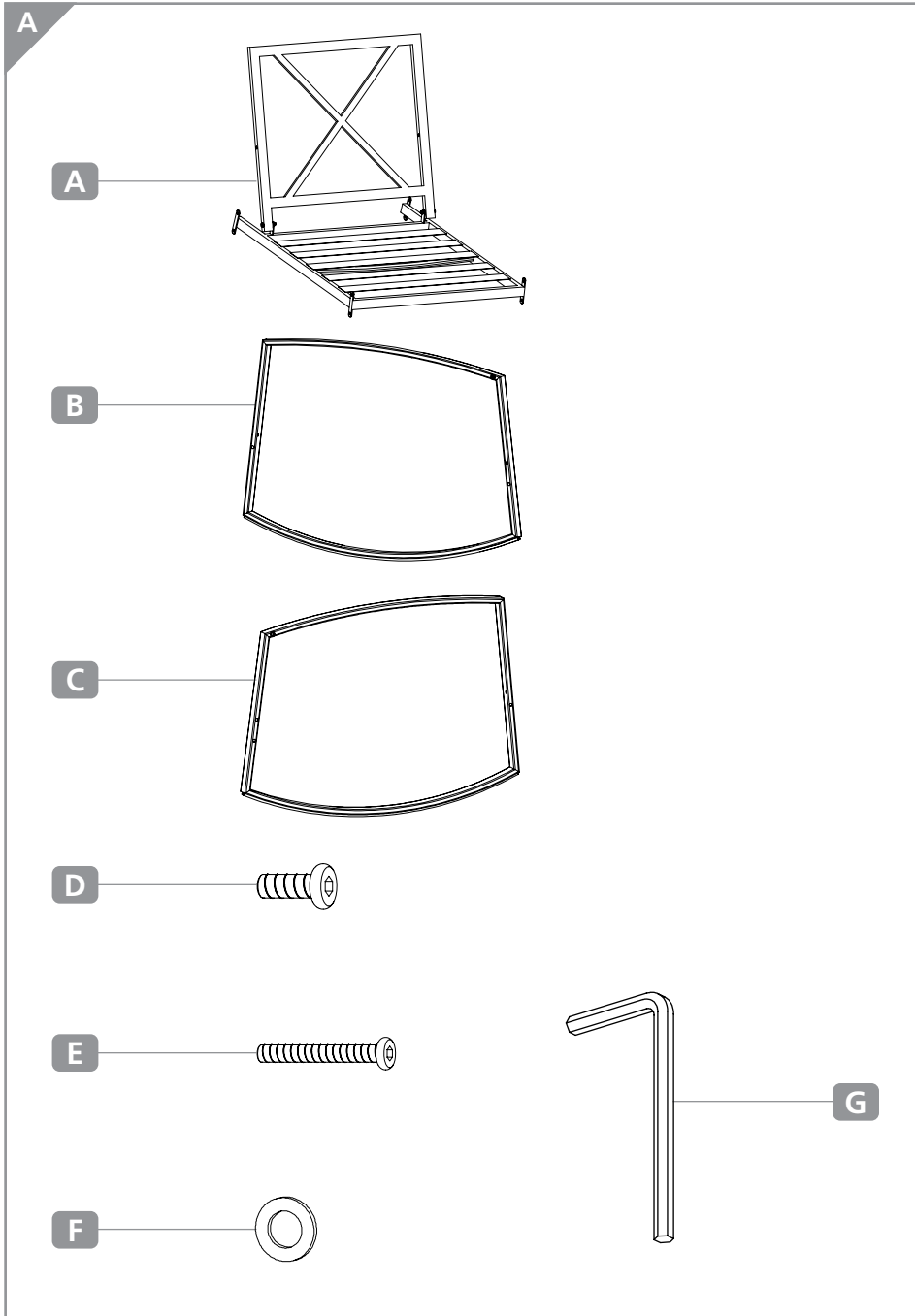

STEP 1:
Unfold Seat (A) as illustrated here.

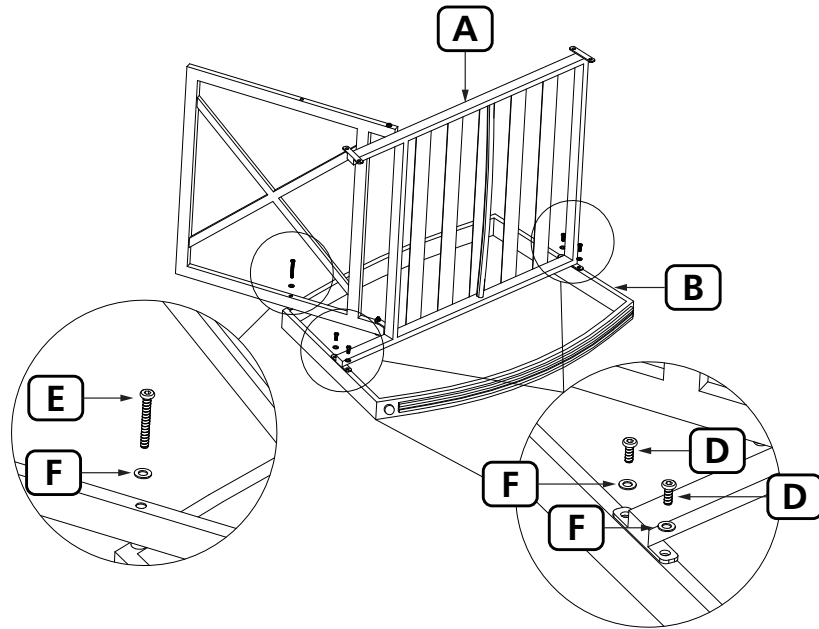

STEP 2:

NOTE: It is advised to leave all bolts loose until all parts have been assembled. Insert one M6x45 Bolt (E) with Washer (F) through eyelet on the side of back of Seat (A) and into top-back corner of Left Arm (B).

Insert two M6x15 Bolts (D) with Washers (F) through both eyelets at the end of frame of Seat (A) and into the back-side of Left Arm (B).

Insert two M6x15 Bolts (D) with Washers (F) through both eyelets at the opposite end of frame of Seat (A) and into the front-side of Left Arm (B).

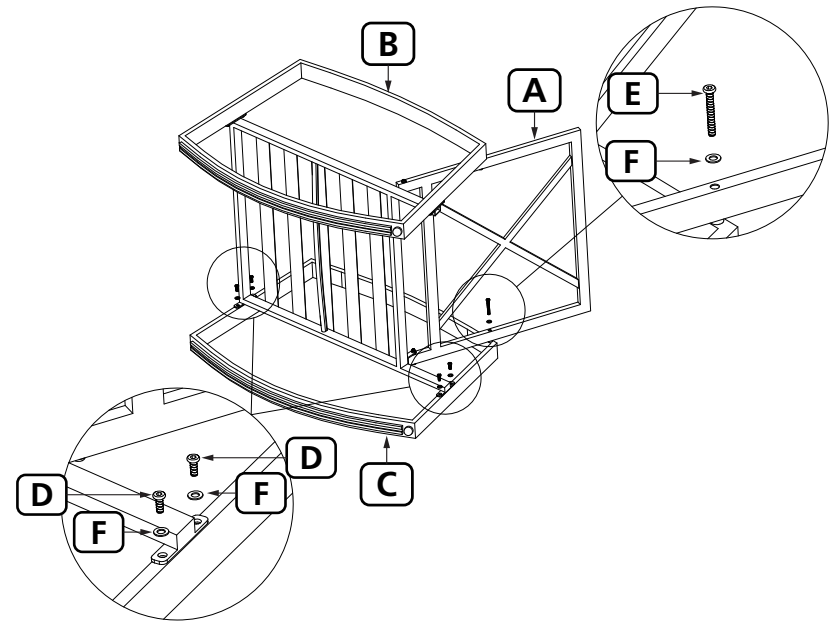

STEP 3:

Insert one M6x45 Bolt (E) with Washer (F) through eyelet on the side of back of Seat (A) and into top-back corner of Right Arm (C).

Insert two M6x15 Bolts (D) with Washers (F) through both eyelets at the end of frame of Seat (A) and into the back-side of Right Arm (C).

Insert two M6x15 Bolts (D) with Washers (F) through both eyelets at the opposite end of frame of Seat (A) and into the front-side of Right Arm (C).

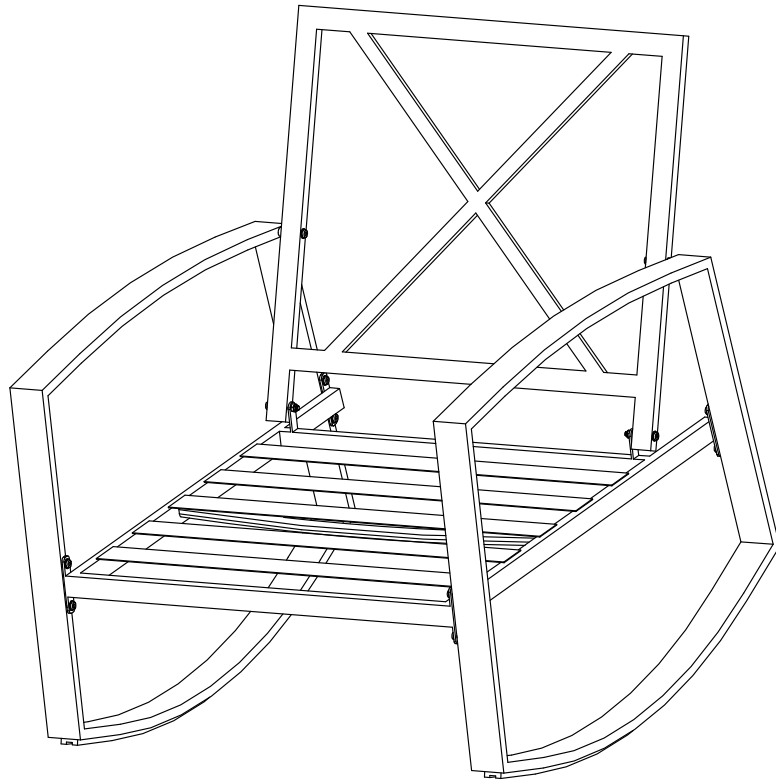

Your details:

Name _____

Address _____

 _____ E mail _____

Date of purchase _____

* We recommend that you keep the receipt with this warranty card. You must include a copy of your receipt

Location of purchase _____

Description of malfunction:



STEP 4:

Tighten all bolts left loose during assembly process using Hex Key (G). Turn right-side up and place seat and back cushions over Seat (A) and your rocking chairs are ready to use.

Return your completed warranty card with the faulty product to:

TDC USA, Inc.
5 Industrial Road
Fairfield, NJ 07004
United States of America
support@tdcusainc.com

AFTER SALES SUPPORT 703991

  **1800 599 8898**

 **support@tdcusainc.com**

MODEL: 22603-21 05/2021

Phone lines available
Monday to Friday
9am - 5pm EST.



ALDI INC. FULL WARRANTY CONDITIONS

Dear Customer:

The **ALDI warranty** is a full warranty offering you the following benefits:

Warranty period: 1 year* from date of purchase.

Costs: Free repair, exchange, or refund.
No transport costs.

ADVICE	Please contact our service hotline by phone, email, or fax before sending the device. This allows us to provide support in the event of possible operator errors.
---------------	---

In order to make a claim under the warranty, please send us:

The faulty item with all component parts, the original receipt, and the warranty card properly completed.

The warranty does not cover damage caused by:

- **Accident or unanticipated events to frame** [metal parts] (e.g. wind, snow, lighting, fire).
- **Deterioration, fading, sagging, or unanticipated events to canopy** (e.g. wind, sun, rain, pets/animals).
- **Improper use or transport.**
- **Failure to follow safety and maintenance instructions.**
- Other **improper treatment or modification.**

After the expiration of the warranty period, you may have your product repaired at your own expense. You will be notified of the repair costs in advance.

This warranty gives you specific legal rights, which may vary from state to state, that are not intended to exceed statutory minimum requirements beyond what is included above.

This warranty does not limit the statutory obligation of the seller arising from any implied warranties. The period of warranty can only be extended in accordance with applicable law.

Para comenzar

Compare todas las piezas incluidas en la caja con la lista de piezas. Quite todos los materiales de protección y ponga las piezas sobre una superficie no abrasiva para evitar que se rayen. Si falta alguna pieza, NO intente ensamblar la unidad. Llame a nuestro centro de atención al cliente (de lunes a viernes de 9:00 a.m. a 5:00 p.m. EST) al 1-800-599-8898.

Precauciones

Lea todas las instrucciones antes de ensamblar la unidad. ¡No hacerlo puede resultar en un ensamblaje incorrecto, lo que puede ocasionar lesiones! Ensamble la unidad sobre una superficie blanda y no abrasiva, tal como una alfombra o cartón, para evitar dañarla. Pida ayuda para ensamblar las partes pesadas y voluminosas. Tras la alineación final, asegúrese de que todos los pernos y tuercas estén firmemente apretados y estén cubiertos con los embellecedores.

Limpieza y mantenimiento

Lave el tejido con una solución de agua y jabón suave; enjuáguelo bien. Séquelo completamente.

Contenido de la caja / Piezas

- A** Asiento
- B** Brazo izquierdo
- C** Brazo derecho
- D** Perno M6X15
- E** Perno M6X45
- F** Arandela
- G** Llave hexagonal

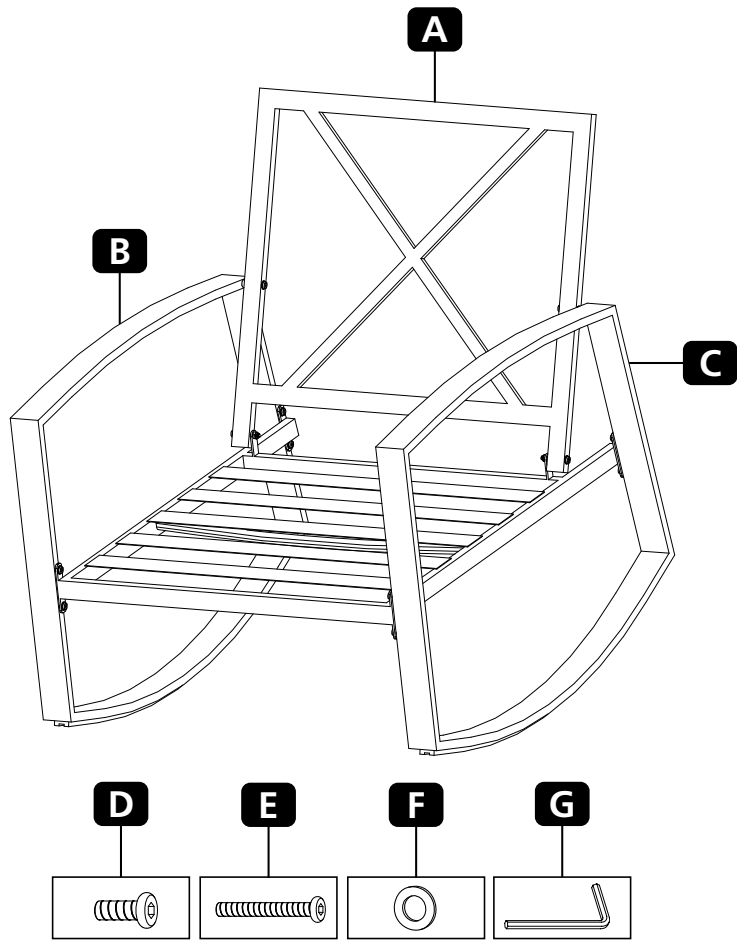

	Descripción	Cantidad
A	Asiento	2
B	Brazo izquierdo	2
C	Brazo derecho	2
D	Perno M6X15	16

	Descripción	Cantidad
E	Perno M6X45	4
F	Arandela	20
G	Llave hexagonal	1

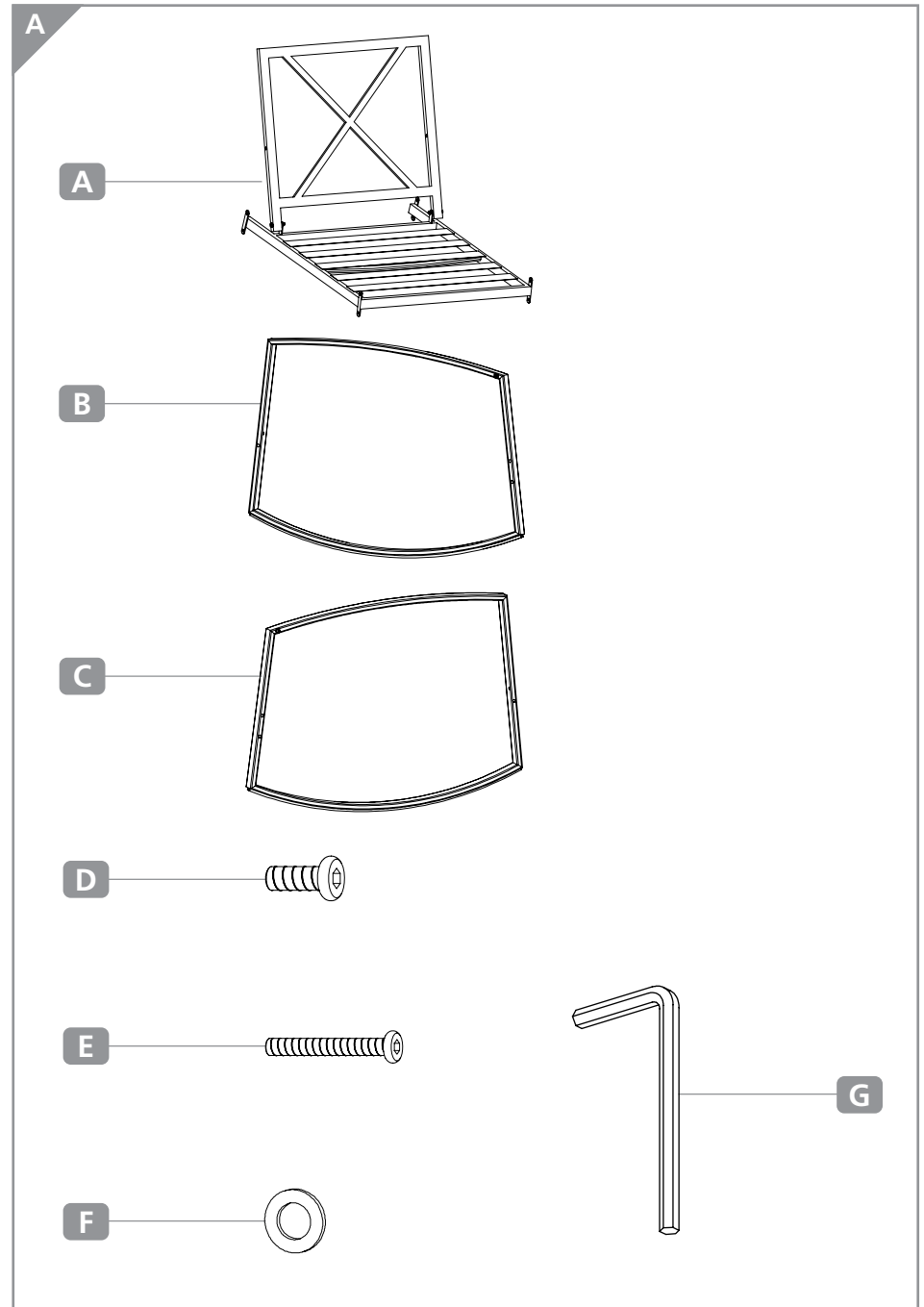

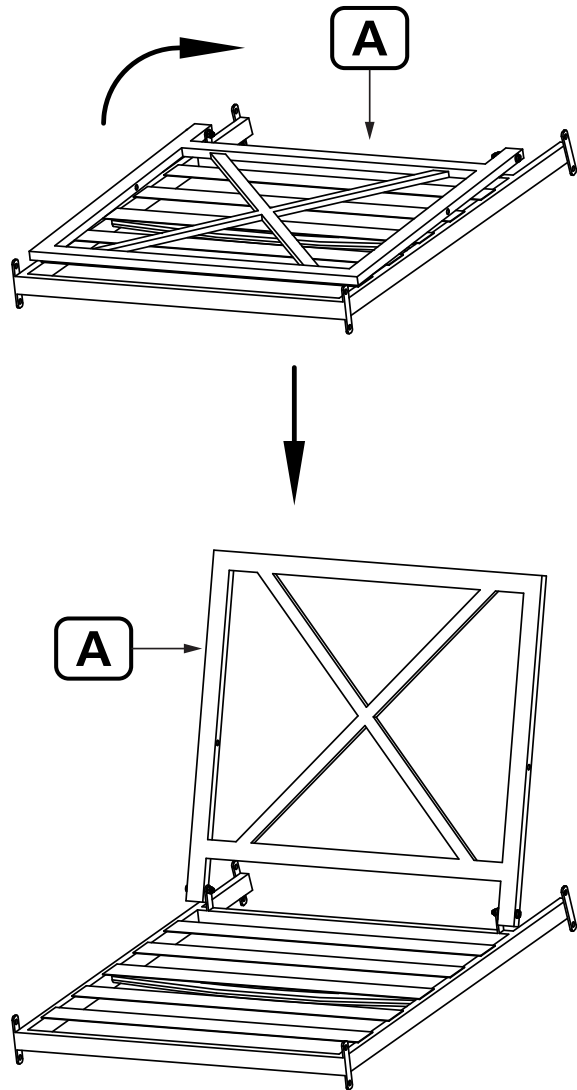

PASO 1:

Despliegue el asiento (A) como se muestra.

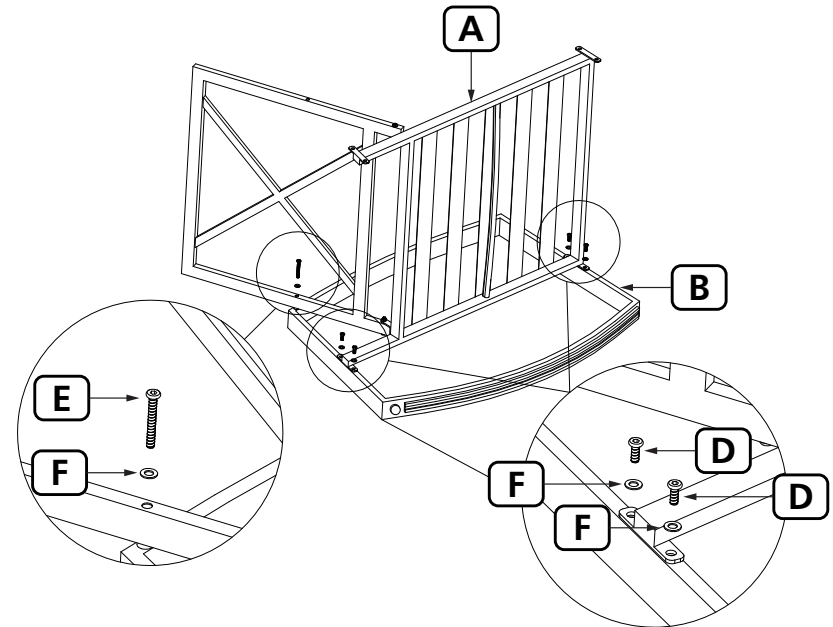

PASO 2:

NOTA: Se aconseja dejar todos los pernos sueltos hasta que las todas piezas estén ensambladas. Inserte un perno M6x45 (E) con una arandela (F) a través del ojal en el lado del respaldo del asiento (A) y en la esquina superior trasera del brazo izquierdo (B).

Inserte dos pernos M6x15 (D) con una arandela (F) a través de los ojales en el extremo del marco del asiento (A) y en el lado trasero del brazo izquierdo (B).

Inserte dos pernos M6x15 (D) con una arandela (F) a través de los ojales en el extremo opuesto del marco del asiento (A) y en el lado delantero del brazo izquierdo (B).

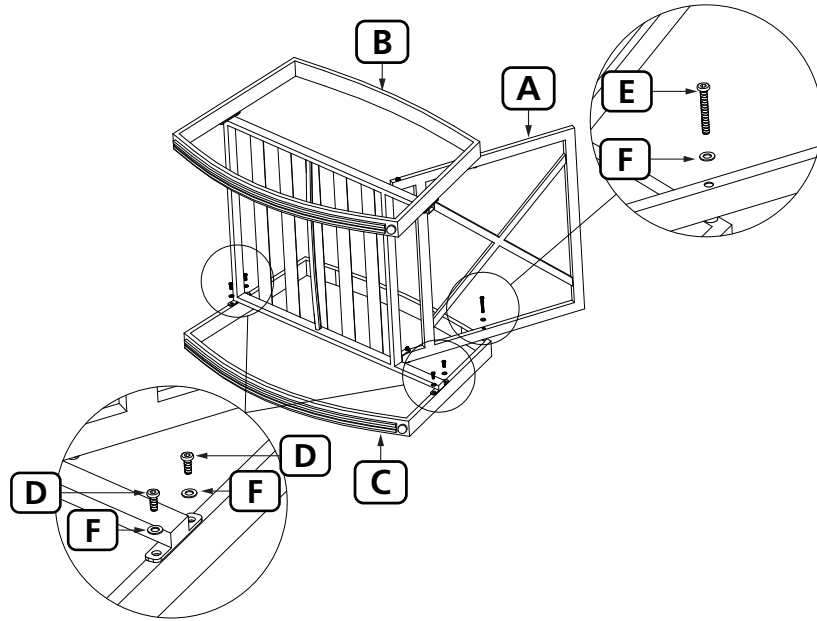

PASO 3:

Inserte un perno M6x45 (E) con una arandela (F) a través del ojal en el lado del respaldar del asiento (A) y en la esquina superior trasera del brazo derecho (C).

Inserte dos pernos M6x15 (D) con una arandela (F) a través de los ojales en el extremo del marco del asiento (A) y en el lado trasero del brazo derecho (C).

Inserte dos pernos M6x15 (D) con una arandela (F) a través de los ojales en el extremo opuesto del marco del asiento (A) y en el lado delantero del brazo derecho (C).

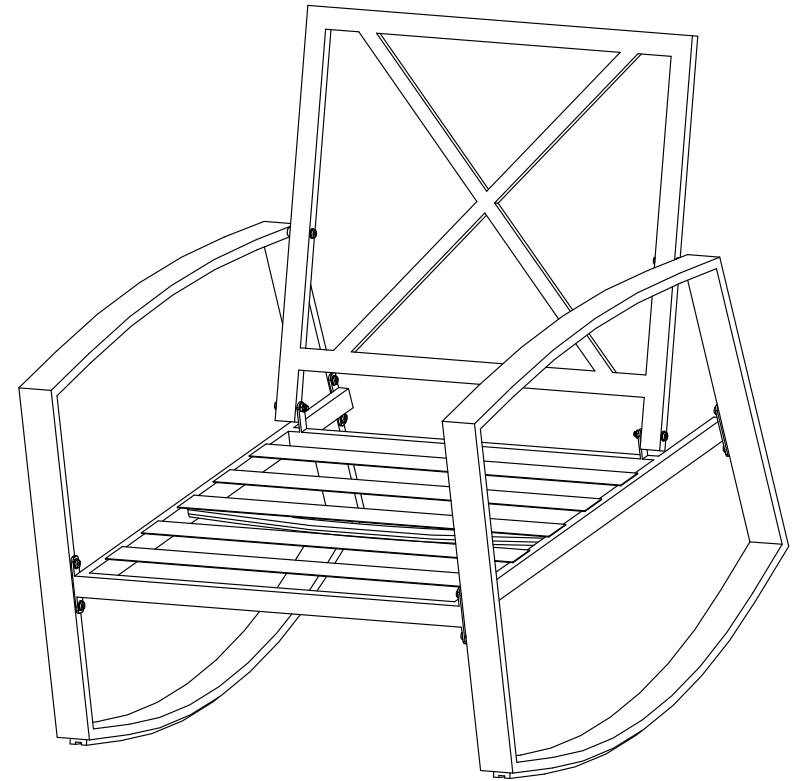

PASO 4:

Ajuste todos los pernos que quedaron sueltos durante el proceso de ensamblaje con la llave hexagonal (G). Ponga el lado derecho hacia arriba y coloque los almohadones del asiento y del respaldar sobre el asiento (A) y las sillas mecedoras estarán listas para usar.



TARJETA DE GARANTÍA

2 SILLAS MECEDORAS ACOLCHADAS

Sus datos:

Nombre _____

Dirección _____

 _____ Correo electrónico _____

Fecha de la compra* _____

* Le recomendamos que guarde el recibo con esta tarjeta de garantía. Debe incluir una copia de su recibo.

Lugar de la compra _____

Descripción de la avería:



Devuelva su tarjeta de garantía completada junto con el producto defectuoso a:

TDC USA, Inc.
5 Industrial Road
Fairfield, NJ 07004
United States of America
support@tdcusainc.com

SERVICIO POSVENTA

703991

 **USA** 1800 599 8898

 support@tdcusainc.com

MODELO:
22603-21

05/2021

Las líneas telefónicas están disponibles de lunes a viernes, de 9 a.m. a 5 p.m. EST



CONDICIONES DE LA GARANTÍA COMPLETA DE ALDI INC.

Estimado cliente:

La **garantía ALDI** es una garantía completa que le ofrece los siguientes beneficios:

Período de garantía: 1 año* a partir de la fecha de la compra.

Costos: Reparación/sustitución gratis o reembolso.
No hay costos de transporte.

AVISO Póngase en contacto con nuestra línea directa de atención por teléfono, correo electrónico o fax antes de retornar el producto. Esto nos permite proporcionar ayuda en caso de posibles errores del operador.

Para hacer una reclamación bajo la garantía, por favor envíenos:

El artículo defectuoso junto con todas las piezas, el recibo de compra original y la tarjeta de garantía completada de manera apropiada.

La garantía no cubre a los daños ocasionados por:

- Accidentes o eventos imprevistos que afecten a la estructura** [partes metálicas] (por ejemplo, viento, nieve, rayos, fuego).
- Deterioro, decoloración, hundimiento o eventos imprevistos que afecten al tejido** (por ejemplo, viento, sol, lluvia, mascotas/animales).
- Uso o transporte inadecuados.**
- Incumplimiento de las instrucciones de seguridad y mantenimiento.**
- Otro tratamiento o modificación inadecuados.**

Después del vencimiento del período de garantía, tiene la posibilidad de mandar a reparar su producto si usted corre con los gastos. Se le notificará por adelantado el costo de reparación.

Esta garantía le otorga derechos legales específicos y es posible que también tenga otros derechos que pueden variar de un estado a otro, pero no tiene como fin exceder los requisitos legales mínimos que aquí se incluyen.

Esta garantía no limita la obligación legal del vendedor derivada de cualquier garantía implícita. El período de garantía solo se puede extender hasta donde lo permita la ley.

DIST. & SOLD EXCLUSIVELY BY:
ALDI
BATAVIA, IL 60510

AFTER SALES SUPPORT
SERVICIO POSVENTA

703991



USA

1800 599 8898



support@tdcusainc.com

MODEL:
22603-21

05/2021

1

YEAR WARRANTY