

User Manual **Manual** del usuario

GARDENLINE™

10 FOOT OFFSET UMBRELLA

SOMBRILLA DE 10 PIES CON SOPORTE LATERAL



English.... Page 3

Español.... Página 12

Contents

Getting Started	3
Parts List	4
Assembly Instructions	6
Instructions for Use	8
Warranty	9

Getting Started

Identify all parts packaged in carton against the parts list. Remove all protective materials and place parts on a non-abrasive surface to avoid scratching. If any parts are missing or damaged, **DO NOT** attempt to assemble. Please contact our customer service center (Monday-Friday 9:00am – 5:00pm EST) at 1-800-599-8898.

Caution

Read all the instructions before assembly. Failure to do so may result in faulty assembly and potential injury! Assemble product on a soft, non-abrasive surface such as a carpet or cardboard to avoid damaging the item. Seek assistance to assemble bulky or heavy items. After final alignment, make sure all bolts and nuts are securely tightened with screw covers pressed in place.

* Must be weighed down.

Pack contents / parts

- A** Umbrella Frame
- B** Lower Pole
- C** Umbrella Base Pole
- D** Top Cross Bar
- E** Bottom Cross Bar
- F** Locking Knob
- G** Bolt (M8*15MM)
- H** Wrench

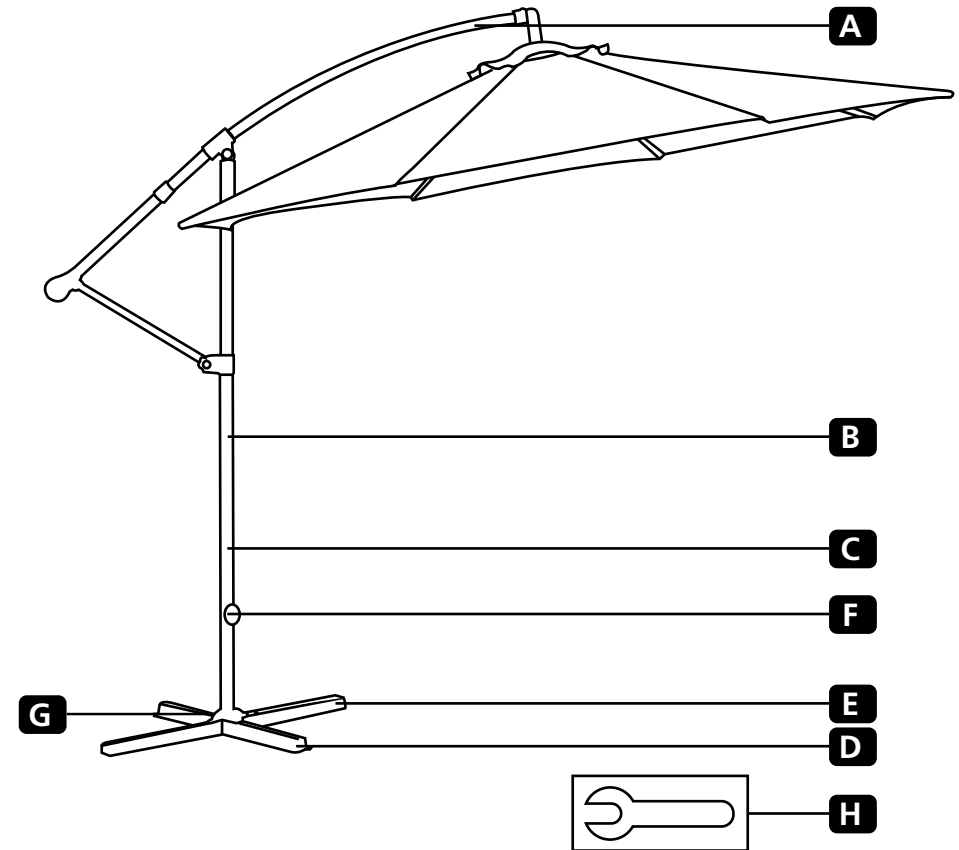

	Description	Qty
A	Umbrella Frame	1
B	Lower Pole	1
C	Umbrella Base Pole	1
D	Top Cross Bar	1

	Description	Qty
E	Bottom Cross Bar	1
F	Locking Knob	1
G	Bolt (M8*15MM)	4
H	Wrench	1

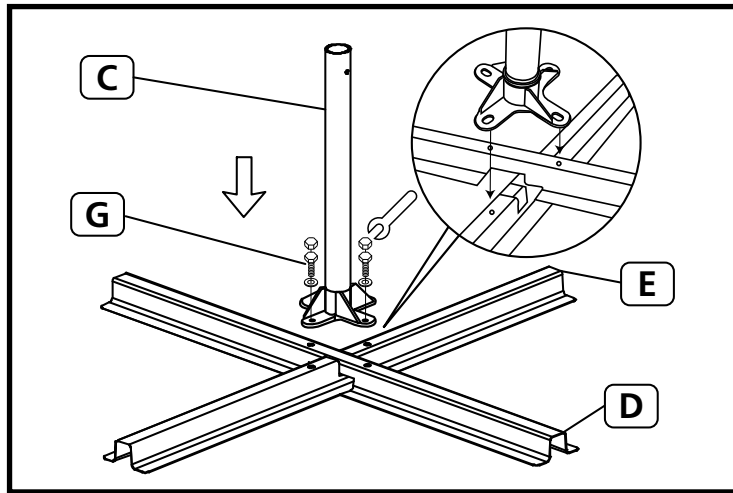

1. Place the Top Leg Base (D) over the Bottom Leg Base (E) to form an "x". Attach the Umbrella Base Pole (C) to the Base Legs and screw tightly with the 4 provided bolts (G).

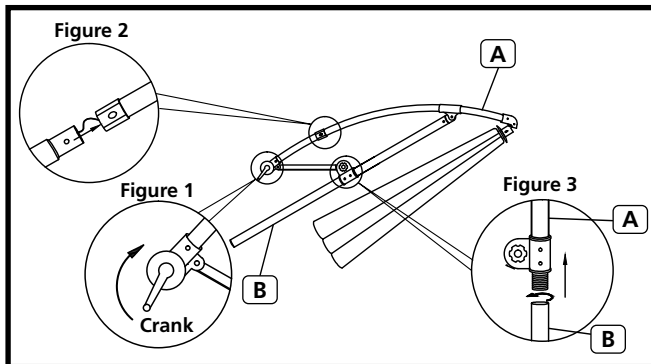

2. In order to put the umbrella together, close the umbrella properly by cranking the umbrella clockwise as shown in Figure 1. As the umbrella is being cranked, make sure the rope stays inside the poles and does not get tangled as shown in figure 2, and then snap the curved pole together. Screw the Lower Pole (B) to the Umbrella Frame (A) as shown in figure 3.

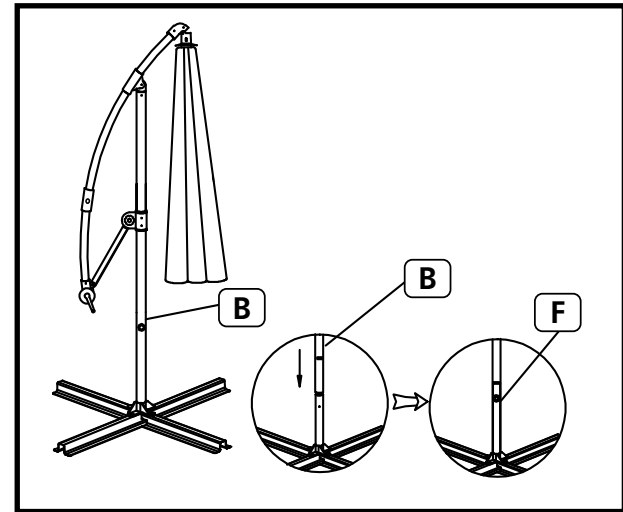

3. Place a water or sand based counter-weight (not included) onto the base to stabilize the umbrella. Other weights such as cinderblocks or sandbags would work as well. Insert the Lower Pole (B) into the Umbrella Base Pole (C). Tighten with the Locking Knob (F).

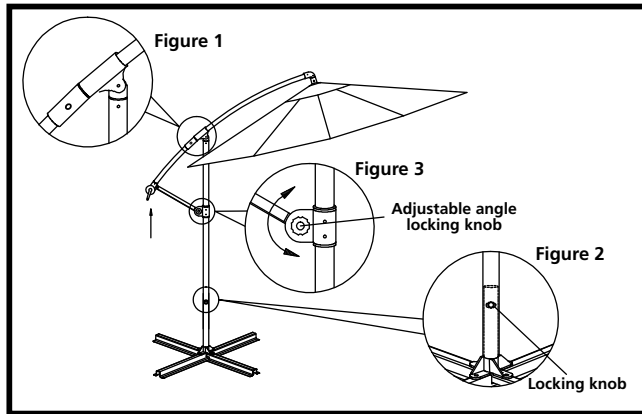

How to open the umbrella

1. Push the curved umbrella frame to the top as shown in figure 1.
2. Tighten the locking knob to lock the umbrella position as shown in figure 2.
3. Turn the crank clockwise to open the umbrella.
4. Loosen the adjustable angle locking knob to angle the umbrella canopy to desired position (figure 3).
5. Now enjoy your new offset umbrella.

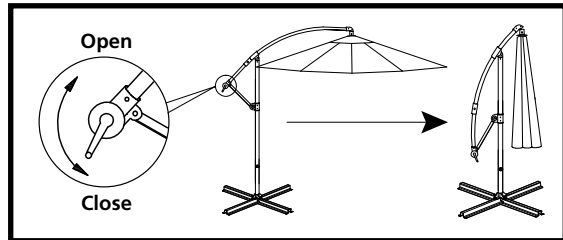

How to close the umbrella

1. Turn the crank counterclockwise to close the umbrella
2. Loosen the adjustable angle locking knob and pull the curved umbrella frame down to the bottom.
3. Tie the umbrella to the pole.

Please close the umbrella and tie it securely in severe weather or strong winds.



WARRANTY CARD
10 FOOT OFFSET UMBRELLA

Your details:

Name _____

Address _____

_____ E mail _____

Date of purchase _____

* We recommend you keep the receipt with this warranty card. You must include a copy of your receipt

Location of purchase _____

Description of malfunction:



Return your completed warranty card with the faulty product to:

TDC USA, Inc.
14 Madison Road
Fairfield, NJ 07004
United States of America
support@tdcusainc.com

AFTER SALES SUPPORT 1958

📞 USA 1800 599 8898

📧 support@tdcusainc.com

MODEL:
10 FT OFFSET UMBRELLA MODEL: 21224-17 05/2017

Phone lines available
Monday to Friday
9am - 5pm EST.



ALDI INC. FULL WARRANTY CONDITIONS

Dear Customer:

The **ALDI warranty** is a full warranty offering you the following benefits:

Warranty period: 2 years* from date of purchase.

Costs: Free repair / exchange or refund.
No transport costs.

ADVICE	Please contact our service hotline by phone, email or fax before sending the device. This allows us to provide support in the event of possible operator errors.
---------------	------------------------------------------------------------------------------------------------------------------------------------------------------------------

In order to make a claim under the warranty, please send us:

The faulty item with all component parts, the original receipt and the warranty card properly completed.

The warranty does not cover damage caused by:

Accident or unanticipated events (e.g. lightning, wind, water, fire).

Improper use or transport.

Failure to follow safety and maintenance instructions.

Other improper treatment or modification.

After the expiration of the warranty period, you may wish to have your product repaired at your own expense. You will be notified of the repair costs in advance.

This warranty gives you specific legal rights, and you may also have other rights which vary from state to state but this warranty is not intended to exceed statutory minimum requirements beyond what is included above.

This warranty does not limit the statutory obligation of the seller arising from any implied warranties. The period of warranty can only be extended in accordance with applicable law.

Neither the service company nor ALDI will assume any liability for data or settings stored on any returned product.

Contenido

Para comenzar	12
Lista de piezas	13
Instrucciones de ensamblaje	15
Instrucciones de uso	17
Garantía	18

Para comenzar

Compare todas las piezas incluidas en la caja con la lista de piezas. Quite todos los materiales de protección y ponga las piezas sobre una superficie no abrasiva para evitar que se rayen. Si falta alguna pieza, **NO** intente ensamblar la unidad. Llame a nuestro centro de atención al cliente (de lunes a viernes de 9:00 a.m. a 5:00 p.m. EST) al 1-800-599-8898.

Precauciones

Lea todas las instrucciones antes de ensamblar la unidad. ¡No hacerlo puede resultar en un ensamblaje incorrecto y ocasionar lesiones! Ensamble la unidad sobre una superficie blanda y no abrasiva, tal como una alfombra o cartón, para evitar dañarla. Pida ayuda para ensamblar las partes pesadas y voluminosas. Tras la alineación final, asegúrese de que todos los pernos y tuercas estén firmemente apretados y estén cubiertos con los embellecedores.

* La unidad debe lastrarse para garantizar su seguridad.

Contenido del paquete/piezas

- A** Brazo de la sombrilla
- B** Poste inferior
- C** Poste de la base de la sombrilla
- D** Barra transversal superior
- E** Barra transversal inferior
- F** Perilla de seguridad
- G** Perno (M8*15MM)
- H** Llave

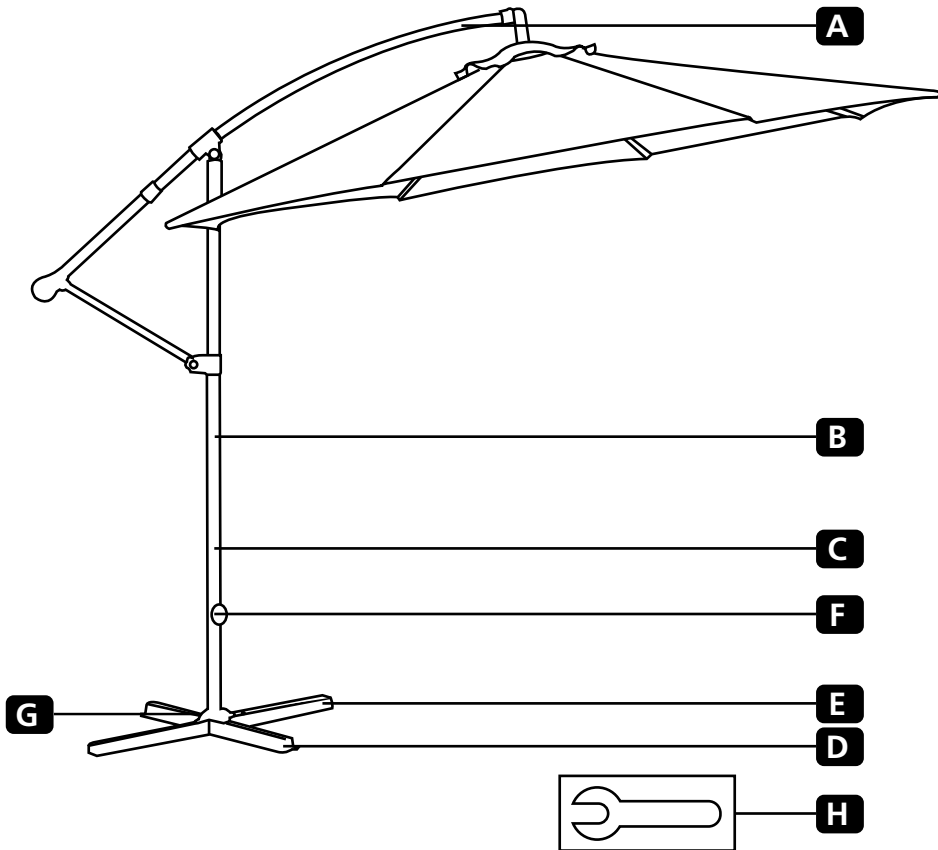

	Descripción	Cant.
A	Brazo de la sombrilla	1
B	Poste inferior	1
C	Poste de la base de la sombrilla	1
D	Barra transversal superior	1

	Descripción	Cant.
E	Barra transversal inferior	1
F	Perilla de seguridad	1
G	Perno (M8*15MM)	4
H	Llave	1

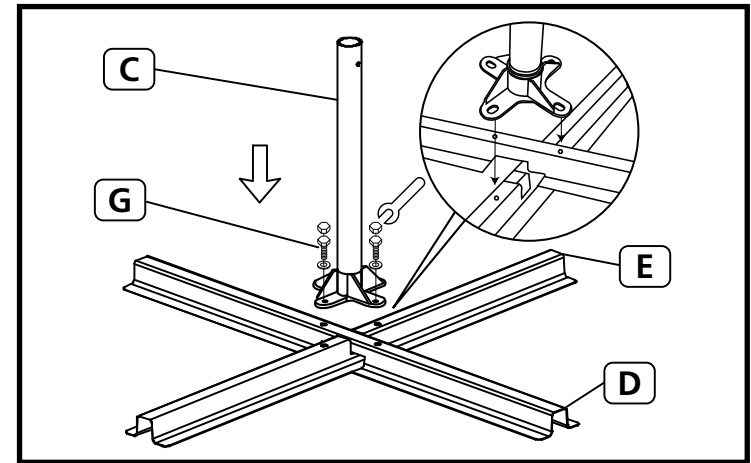

1. Coloque la Barra transversal superior de la base (D) sobre la Barra transversal inferior de la base (E), de manera que formen una "x". Acople el Poste de la base de la sombrilla (C) a la base y asegúrelo firmemente con los 4 pernos provistos (G).

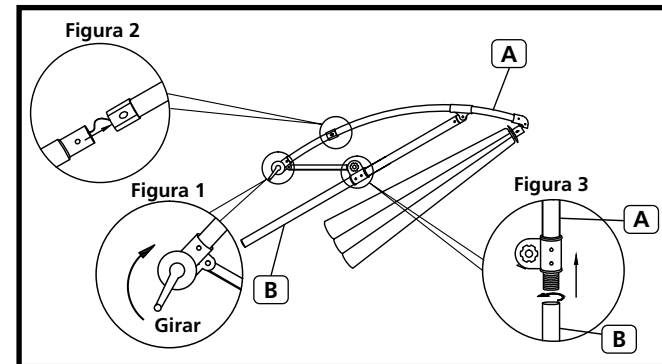

2. Para montar la sombrilla, ciérrala girando la manivela en el sentido de las agujas del reloj, como se muestra en la Figura 1. Mientras gira la manivela, asegúrese de que la cuerda permanezca dentro de los postes y no se enrede como se muestra en la Figura 2; a continuación, encaje las distintas secciones del poste curvado. Enrosque el Poste inferior (B) en el Brazo de la sombrilla (A), como se muestra en la Figura 3.

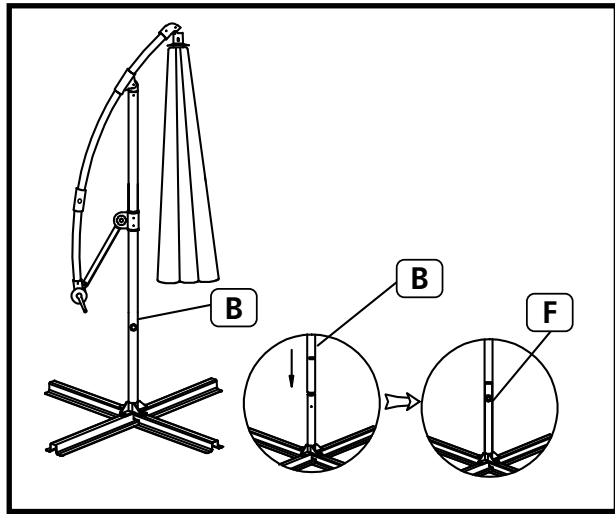

3. Ponga un contrapeso de agua o arena (no incluido) sobre la base para estabilizar la sombrilla. También puede utilizar otro tipo de contrapesos, tales como bloques de cemento o bolsas de arena. Inserte el Poste inferior (B) en el Poste de la base de la sombrilla (C). Apriete la Perilla de seguridad (F).

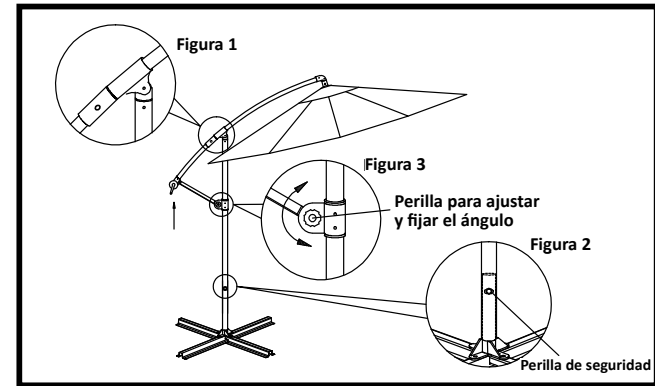

Cómo abrir la sombrilla

1. Empuje el brazo curvado de la sombrilla hacia arriba como se muestra en la Figura 1.
2. Apriete la perilla de seguridad para fijar la posición de la sombrilla como se muestra en la Figura 2.
3. Gire la manivela en el sentido de las agujas del reloj para abrir la sombrilla.
4. Afloje la perilla de ajuste y fijación del ángulo de la sombrilla para colocar el toldo en la posición deseada (Figura 3).
5. Disfrute de su nueva sombrilla con soporte lateral.

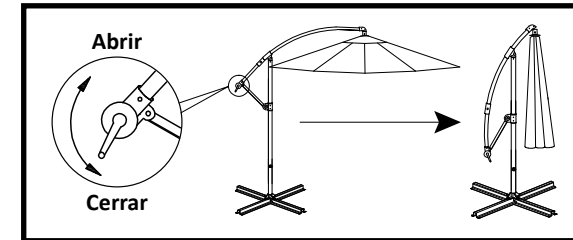

Cómo cerrar la sombrilla

1. Gire la manivela en sentido contrario a las agujas del reloj para cerrar la sombrilla.
2. Afloje la perilla de ajuste y fijación del ángulo de la sombrilla y baje el brazo curvado hasta el final.
3. Ate la sombrilla al poste.

Cierre la sombrilla y átela firmemente en caso de malas condiciones meteorológicas o viento fuerte.



TARJETA DE GARANTÍA

SOMBRILLA DE 10 PIES CON SOPORTE LATERAL

Sus datos:

Nombre _____

Dirección _____

 _____ Correo electrónico _____

Fecha de la compra* _____

* Le recomendamos que guarde el recibo con esta tarjeta de garantía. Debe incluir una copia de su recibo.

Lugar de la compra _____

Descripción de la avería:



Devuelva su tarjeta de garantía completada junto con el producto defectuoso a:

TDC USA, Inc.
14 Madison Road
Fairfield, NJ 07004
United States of America
support@tdcusainc.com

SERVICIO POSVENTA

1958

  1800 599 8898

 support@tdcusainc.com

MODELO:

SOMBRILLA DE 10 PIES CON SOPORTE LATERAL MODELO: 21224-17 05/2017

Las líneas telefónicas están disponibles de lunes a viernes, de 9 a.m. a 5 p.m. EST



CONDICIONES DE LA GARANTÍA COMPLETA DE ALDI INC.

Estimado cliente:

La **garantía ALDI** es una garantía completa que le ofrece los siguientes beneficios:

Período de garantía: 2 años* a partir de la fecha de la compra.

Costos: Reparación/sustitución gratis o reembolso.
No hay costos de transporte.

AVISO	Póngase en contacto con nuestra línea directa de atención por teléfono, correo electrónico o fax antes de retornar el producto. Esto nos permite proporcionar ayuda en caso de posibles errores del operador.
--------------	---------------------------------------------------------------------------------------------------------------------------------------------------------------------------------------------------------------

Para hacer una reclamación bajo la garantía, por favor envíenos:

El artículo defectuoso junto con todas las piezas, el recibo de compra original y la tarjeta de garantía completada de manera apropiada.

La garantía no cubre a los daños ocasionados por:

- Accidentes o eventos imprevistos** (por ejemplo, rayos, viento, agua, fuego).
- Uso o transporte inadecuados.**
- Incumplimiento de las instrucciones de seguridad y mantenimiento.**
- Otro tratamiento o modificación inadecuados.**

Después del vencimiento del período de garantía, tiene la posibilidad de mandar a reparar su producto si usted corre con los gastos. Se le notificará por adelantado el costo de reparación.

Esta garantía le otorga derechos legales específicos y es posible que también tenga otros derechos que pueden variar de un estado a otro, pero no tiene como fin exceder los requisitos legales mínimos que aquí se incluyen.

Esta garantía no limita la obligación legal del vendedor derivada de cualquier garantía implícita. El período de garantía solo se puede extender hasta donde lo permita la ley.

Ni la compañía de servicio ni ALDI asumen ninguna responsabilidad por los datos o configuraciones que puedan haberse almacenado en cualquier producto retornado.



DISTRIBUTED BY • DISTRIBUIDO POR:

ALDI INC., BATAVIA, IL 60510

www.aldi.us

**AFTER SALES SUPPORT •
SERVICIO POSVENTA**

1958



1800 599 8898



support@tdcusainc.com

MODEL:

10 FT OFFSET UMBRELLA MODEL: 21224-17 05/2017

2

**YEAR WARRANTY
AÑOS DE GARANTÍA**